

Beta 1928P



IT ISTRUZIONI PER L'USO

EN INSTRUCTIONS FOR USE

FR MODE D'EMPLOI

DE GEBRAUCHSANWEISUNG

ES INSTRUCCIONES

PT INSTRUÇÕES DE USO

NL GEBRUIKSAANWIJZING

PL ULOTKĘ INFORMACYJNĄ

HU HASZNÁLATI ÚTMUTATÓ

EL ΟΔΗΓΙΕΣ ΧΡΗΣΗΣ

DA BRUGSMANUAL

SL NAVODILA ZA UPORABO

SK NÁVOD NA POUŽITIE

CS NÁVOD K POUŽITÍ

RO INSTRUCȚIUNI DE UTILIZARE

BG ИНСТРУКЦИИ ЗА УПОТРЕБА

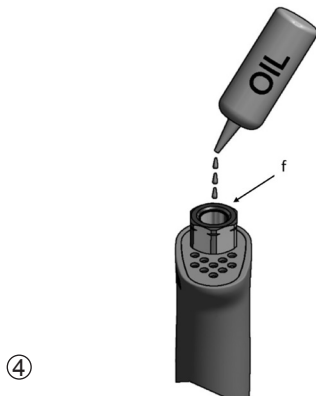
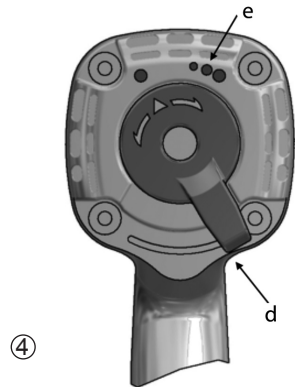

MANUALE D'USO ED ISTRUZIONI PER AVVITATORE REVERSIBILE PNEUMATICO PRODOTTO DA:

BETA UTENSILI S.P.A.

Via A. Volta 18,

20845, Sovico (MB)

ITALIA

Documentazione redatta originariamente in lingua ITALIANA.

ATTENZIONE



IMPORTANTE LEGGERE COMPLETAMENTE IL PRESENTE MANUALE PRIMA DI UTILIZZARE L'UTENSILE PNEUMATICO. IN CASO DI MANCATO RISPETTO DELLE NORME DI SICUREZZA E DELLE ISTRUZIONI OPERATIVE, POSSONO VERIFICARSI SERI INFORTUNI.

Conservare accuratamente le istruzioni di sicurezza e consegnarle al personale utilizzatore.

DESTINAZIONE D'USO

L'avvitatore reversibile pneumatico è destinato al seguente uso:

- assemblaggio di elementi di collegamento filettati
- avvitare e svitare con l'impiego di bussole a macchina
- è possibile l'impiego dell'avvitatore anche in luoghi aperti esposti ad acqua e aria

Non sono consentite le seguenti operazioni:

- È vietato l'impiego di bussole a mano
- È vietato l'impiego di giunti e prolunghie in quanto limitano la potenza dell'avvitatore e aumentano il rischio di rottura
- è vietato l'uso in ambienti contenenti atmosfere potenzialmente esplosive
- è vietato bloccare il pulsante di azionamento con nastro adesivo o fascette

SICUREZZA DELLA POSTAZIONE DI LAVORO

- Prestare attenzione alle superfici che possono diventare scivolose a causa dell'uso della macchina ed al pericolo di inciampamento nel tubo flessibile dell'aria.
- Durante l'utilizzo dell'utensile pneumatico per lavori eseguiti in quota, adottare tutte le misure preventive atte ad eliminare o minimizzare i rischi ad altri lavoratori, conseguenti a possibili cadute accidentali dell'attrezzatura (per esempio segregazione dell'area di lavoro, adeguata segnalazione, etc.).

 Non utilizzare l'utensile pneumatico in ambienti contenenti atmosfere potenzialmente esplosive, perché possono svilupparsi scintille in grado di incendiare polveri, vapori.

 Evitare il contatto con apparecchiature in tensione in quanto l'utensile pneumatico non è isolato ed il contatto con elementi in tensione può causare una scossa elettrica.

 Impedire che bambini o visitatori possano avvicinarsi alla postazione di lavoro mentre si sta operando con l'utensile pneumatico. La presenza di altre persone provoca distrazione che può comportare la perdita del controllo sull'utensile pneumatico.

SICUREZZA UTENSILI PNEUMATICI

- Non puntare mai il flusso d'aria verso se stessi o verso altre persone. L'aria compressa può causare lesioni serie.
- Controllare raccordi di collegamento e tubazioni di alimentazione. Tutti i gruppi, i giunti e i tubi flessibili devono essere installati conformemente ai dati tecnici riguardanti pressione e flusso d'aria. Una pressione troppo bassa pregiudica il funzionamento dell'utensile pneumatico, una pressione alta può causare danni e/o lesioni.
- Evitare di piegare o stringere i tubi flessibili. Evitare l'uso di solventi e spigoli taglienti. Proteggere i tubi da calore, olio e parti rotanti. Sostituire immediatamente un tubo flessibile danneggiato. Una tubazione con alimentazione difettosa può provocare movimenti incontrollati del tubo dell'aria compressa. Polveri oppure trucioli sollevati dall'aria possono provocare lesioni agli occhi. Accertarsi che le fascette per tubi flessibili siano sempre ben fissate.

INDICAZIONE PER LA SICUREZZA DEL PERSONALE

- Si raccomanda la massima attenzione avendo cura di concentrarsi sempre sulle proprie azioni. Non utilizzare l'utensile pneumatico in caso di stanchezza o sotto l'effetto di droghe, bevande alcoliche o medicinali.
- Utilizzare sempre i dispositivi individuali di protezione:
 - occhiali di protezione
 - scarpe di sicurezza
 - otoprotettori
 - guanti di protezione per agenti fisici
 - guanti antivibrazione, da utilizzare a seguito di specifica analisi del livello di esposizione giornaliera alle vibrazioni per sistema mano-braccio
- Avere cura di mettersi in posizione sicura mantenendo l'equilibrio in ogni momento. Una posizione di lavoro sicura ed un'adatta postura del corpo permettono di poter controllare meglio l'utensile pneumatico in caso di situazioni inaspettate.
- Non indossare vestiti larghi. Non portare bracciali e catenine. Tenere capelli, vestiti e guanti lontano da parti in movimento. Vestiti larghi, gioielli o capelli lunghi possono impigliarsi nelle parti in movimento.
- Non respirare direttamente l'aria di scarico, evitando che possa arrivare agli occhi. L'aria di scarico dell'utensile pneumatico può contenere acqua, olio, particelle metalliche ed impurità, che possono provocare pericoli.

UTILIZZO ACCURATO DELL'AVVITATORE PNEUMATICO

- Per bloccare e supportare il pezzo in lavorazione utilizzare dispositivi di serraggio oppure morse. Non tenere il pezzo in lavorazione con una mano o bloccato con il corpo: così facendo non è più possibile operare in sicurezza.
- Non sottoporre l'utensile pneumatico a sovraccarico. Effettuare i propri lavori utilizzando l'utensile pneumatico esclusivamente per il caso previsto.
- Verificare sempre l'integrità della macchina. Non utilizzare alcun utensile pneumatico il cui interruttore di avvio/arresto sia difettoso. Un utensile pneumatico che non può più essere arrestato o avviato è pericoloso e deve essere riparato.
- Effettuare le regolazioni dell'utensile pneumatico a macchina ferma. Interrompere sempre l'alimentazione dell'aria nel caso in cui lo stesso non venga utilizzato. Questa misura preventiva impedisce l'avvio accidentale dell'utensile pneumatico.
- Quando gli utensili pneumatici non vengono utilizzati, conservarli al di fuori del raggio di accesso dei bambini. Non permettere di usare l'utensile pneumatico a persone che non abbiano letto le presenti istruzioni.
- Effettuare accuratamente la verifica dell'utensile pneumatico accertandosi che le parti mobili dell'utensile funzionino perfettamente, che non si inceppino e che non vi siano pezzi rotti o danneggiati al punto da pregiudicarne il funzionamento. Far riparare le parti danneggiate prima dell'impiego dell'utensile pneumatico.
- L'utensile pneumatico non deve essere modificato. Le modifiche possono ridurre l'efficacia delle misure di sicurezza ed aumentare i rischi per l'operatore.
- Far riparare l'utensile pneumatico solo ed esclusivamente da personale specializzato e solo impiegando pezzi di ricambio originali.

INDICAZIONI DI SICUREZZA PER L'AVVITATORE PNEUMATICO

- Controllare se la targhetta di identificazione è leggibile; eventualmente procurarsi la targhetta per la sostituzione dal produttore.
- Durante l'utilizzo dell'utensile pneumatico, accidentali rotture dei singoli accessori possono proiettare pezzi ad elevata velocità.
- L'operatore ed il personale addetto alla manutenzione devono essere in grado di gestire fisicamente il peso e la potenza dell'utensile pneumatico.
- È importante essere preparati a movimenti inaspettati dell'utensile pneumatico dovuti a bloccaggio o rottura dell'utensile da lavoro. Tenere sempre ben saldo l'utensile pneumatico e portare il proprio corpo e le proprie braccia in una posizione che permetta di compensare questi movimenti. Queste misure possono evitare lesioni.
- Evitare il contatto con elementi in movimento dell'utensile in quanto possono causare lesioni.

- Assicurarsi che il senso di rotazione dell'avvitatore pneumatico sia consono all'utilizzo.
- Spegnerne l'utensile nel caso di un'interruzione dell'alimentazione dell'aria o di una pressione di esercizio ridotta. Controllare la pressione d'esercizio e, a pressione d'esercizio ottimale, avviare di nuovo.
- Utilizzando l'utensile pneumatico è possibile che l'operatore provi sensazioni fastidiose alle mani, braccia, spalle e nell'area del collo. Assumere una posizione comoda ed evitare posizioni sfavorevoli. Cambiare la postura può aiutare ad evitare fastidi ed affaticamento.

 **Attenzione nel caso di funzionamento prolungato dell'utensile pneumatico: parte dell'utensile stesso e la bussola possono diventare caldi. Utilizzare guanti di protezione.**





 **Durante l'utilizzo dell'utensile pneumatico sul pezzo da lavorare, si generano rumori a volte anche nocivi per il personale esposto. Una specifica indagine fonometrica è necessaria per stabilire l'esatta assegnazione dello specifico dispositivo di protezione individuale dell'udito (otoprotettori) da utilizzare.**

 **Se da specifica indagine eseguita risulta che l'esposizione giornaliera alle vibrazioni generata durante l'utilizzo dell'utensile pneumatico supera il valore limite di azione prevista dalla normativa vigente nel rispettivo paese, si devono utilizzare specifici guanti antivibrazione.**



- Qualora doveste accorgervi che la pelle delle dita diventa intorpidita o bianca, presenta fornicolo o dolore, sospendere il lavoro con l'utensile pneumatico, informare il datore di lavoro e consultare un medico.
- Tenere l'utensile pneumatico con una presa sicura, ma non eccessivamente calda, considerando le necessarie forze di reazione della mano.
- Non trasportare mai l'utensile pneumatico tenendolo per il tubo flessibile.

DISPOSITIVI DI PROTEZIONE INDIVIDUALI PREVISTI DURANTE L'UTILIZZO DELL'UTENSILE PNEUMATICO

 **La mancata osservanza delle seguenti avvertenze può causare lesioni fisiche e/o patologie.**

	INDOSSARE SEMPRE DISPOSITIVI OTOPROTETTORI QUANDO SI ADOPERA L'UTENSILE PNEUMATICO
	INDOSSARE SEMPRE GLI OCCHIALI PROTETTIVI QUANDO SI ADOPERA L'UTENSILE PNEUMATICO O QUANDO SI ESEGUE L'ATTIVITÀ DI MANUTENZIONE
	UTILIZZARE SEMPRE GUANTI DI PROTEZIONE PER AGENTI FISICI DURANTE L'UTILIZZO DELL'UTENSILE PNEUMATICO
	UTILIZZARE SEMPRE CALZATURE DI SICUREZZA

 **Ulteriori dispositivi di protezione individuali da utilizzare in funzione dei valori riscontrati nell'indagine di igiene ambientale/analisi rischi nell'eventualità che i valori superino i limiti previsti dalle vigenti normative.**

	UTILIZZARE GUANTI ANTIVIBRAZIONE DURANTE L'UTILIZZO DELL'UTENSILE PNEUMATICO A SEGUITO DI SPECIFICA ANALISI DEL LIVELLO DI ESPOSIZIONE GIORNALIERA ALLE VIBRAZIONI PER SISTEMA MANO-BRACCIO
	UTILIZZARE MASCHERA DI PROTEZIONE PER AGENTI FISICI IN FUNZIONE DEI VALORI RISCONTRATI NELL'INDAGINE DI IGIENE AMBIENTALE/INDUSTRIALE

ISTRUZIONI PER L'USO

IT

DATI TECNICI

ATTACCO BUSSOLA	3/4"
CAPACITÀ VITE/DADO (8.8)	M30 - 46 mm
CAPACITÀ VITE/DADO (12.9)	M27 - 41 mm
VELOCITÀ A VUOTO	5000 Giri/min
COPPIA MASSIMA	2100 Nm
ATTACCO ARIA	3/8" GAS
DIAMETRO INT. MINIMO TUBO ARIA	10 mm
PRESSIONE MASSIMA	6.2 Bar
CONSUMO D'ARIA MASSIMO	221 l/min
PESO	3,7Kg
LUNGHEZZA	236 mm
MASSE BATTENTI TIPO	Doppio martello
RUMORE (ISO 15744) LIVELLO POTENZA SONORA LIVELLO PRESSIONE SONORA	$L_{wA} = 107.2 \text{ dB}$ $L_{pA} = 96.2 \text{ dB}$
VIBRAZIONI (ISO 28927) LIVELLO VIBRAZIONI	7.6 m/s ²
INCERTEZZA	K= 1.25 m/s ²

LEGENDA

- a: attacco aria 3/8" GAS
- b: pulsante azionamento avvitatore
- c: ingrassaggio massa battente
- d: leva di inversione rotazione e selezione coppia
- e: coppia selezionata
- f: lubrificazione olio

Collegamento alimentazione dell'aria

Per un utilizzo corretto dell'utensile pneumatico rispettare sempre la pressione massima di 6.2 bar, misurata all'ingresso dell'utensile. Alimentare l'utensile pneumatico con aria pulita e priva di condensa (immagine 2-a). Una pressione troppo elevata o la presenza di umidità nell'aria di alimentazione riducono la durata delle parti meccaniche e possono causare danni all'utensile.

UTILIZZO

Avviamento / Arresto

Per avviare l'avvitatore pneumatico premere il pulsante di avviamento (immagine 3-b) e tenerlo premuto durante l'esecuzione del lavoro. Al rilascio del pulsante l'utensile pneumatico si arresta rapidamente. Controllare la posizione della leva di inversione (immagine 4-d) prima di azionare l'utensile pneumatico, in modo da conoscere il senso di rotazione.

Impostazione del senso di rotazione

L'utensile pneumatico prevede il senso di rotazione orario ed antiorario. Selezionare il senso di rotazione attraverso la leva di inversione (immagine 4-e):



Senso orario - visto dal lato dell'operatore



Senso antiorario - visto dal lato dell'operatore

ISTRUZIONI PER L'USO

Selezionare il senso di rotazione e la relativa coppia tramite la leva di inversione:

- selezione • coppia minima in avvntamento (circa 1/3 della coppia massima in avvntamento)
- selezione •• coppia media in avvntamento (circa 2/3 della coppia massima in avvntamento)
- selezione ••• coppia massima in avvntamento
- selezione • coppia massima in svntamento

Inserire sull'attacco quadro maschio la bussola a macchina desiderata: assicurarsi del corretto inserimento. **Interrompere sempre l'alimentazione dell'aria prima di effettuare operazioni di inserimento utensili o regolazioni: questa misura preventiva impedisce l'avvio accidentale dell'utensile pneumatico.**

È indispensabile collegare l'utensile pneumatico ad un gruppo filtro-lubrificatore di linea a micronebbia (si consiglia art. Beta 1919F1/4) regolato a due gocce al minuto. In questo caso si avrà una resa elevata con una ridotta usura delle parti meccaniche. Nel caso la linea sia sprovvista di lubrificazione, è necessario immettere periodicamente nell'utensile pneumatico, attraverso il foro di alimentazione dell'aria, l'olio ISO 32, (immagine 5-e).

MANUTENZIONE

Gli interventi di manutenzione e di riparazione devono essere eseguiti da personale specializzato. Per tali interventi potete rivolgervi al centro riparazioni di Beta Utensili S.P.A.

SMALTIMENTO

L'utensile pneumatico, accessori e imballaggi devono essere inviati ad un centro di raccolta smaltimento rifiuti, secondo le leggi vigenti del Paese in cui vi trovate.

GARANZIA

Questo utensile è fabbricato e collaudato secondo le norme attualmente vigenti nella Comunità Europea. E' coperto da garanzia per un periodo di 12 mesi per uso professionale o 24 mesi per uso non professionale.

Vengono riparati guasti dovuti a difetti di materiale o di produzione mediante ripristino o sostituzione dei pezzi difettosi a nostra discrezione.

L'effettuazione di uno o più interventi nel periodo di garanzia non modifica la data di scadenza della stessa.

Non sono soggetti a garanzia difetti dovuti a usura, uso errato od improprio, rotture causate da colpi e/o cadute. Inoltre la garanzia decade quando vengono apportate modifiche, quando l'utensile pneumatico viene manomesso o quando viene inviato all'assistenza smontato.

Sono espressamente esclusi danni causati a persone e/o cose di qualsiasi genere e/o natura, diretti e/o indiretti.

DICHIARAZIONE DI CONFORMITÀ

Dichiariamo sotto la nostra responsabilità che il prodotto descritto è conforme a tutte le disposizioni pertinenti della Direttiva Macchine 2006/42/CE e relative modifiche, nonché alla seguente normativa:

- EN ISO 11148-6

Il Fascicolo Tecnico è disponibile presso:

BETA UTENSILI S.P.A.

Via A. Volta 18

20845 Sovico (MB)

ITALIA

Data 01/03/2023

INSTRUCTIONS FOR USE

EN

OPERATION MANUAL AND INSTRUCTIONS FOR AIR IMPACT WRENCH MANUFACTURED BY:

BETA UTENSILI S.P.A.

Via A. Volta 18,

20845, Sovico (MB)

ITALY

Original documentation drawn up in ITALIAN.



CAUTION



IT IS IMPORTANT TO READ THIS MANUAL THOROUGHLY BEFORE USING THE PNEUMATIC TOOL. FAILURE TO COMPLY WITH THE SAFETY STANDARDS AND OPERATING INSTRUCTIONS MAY RESULT IN SERIOUS INJURY.

Store the safety instructions with care and hand them over to the users.

PURPOSE OF USE

The air compact impact wrench can be used for the following purposes:

- assembling threaded connecting parts
- screwing and unscrewing by means of impact sockets
- the angle impact wrench can also be used in open places exposed to water and air

The air compact impact wrench must not be used for the following operations:

- the angle impact wrench must not be used with any hand sockets
- the angle impact wrench must not be used with any couplers or extensions, because these result in reduced power of the impact wrench and increased risk of breakage
- the angle impact wrench must not be used in environments containing potentially explosive atmospheres
- the trigger must not be locked with adhesive tape or clamps.

WORK AREA SAFETY

- Beware of both surfaces that may become slippery due to the use of the machine and the danger of tripping over the air hose
- While using the pneumatic tool for jobs performed high from the ground, take all necessary precautions, to eliminate or minimize risk to other workers, following the accidental falling of any tools (for example, isolation of the work area and proper signs).



Do not operate the pneumatic tool in environments containing potentially explosive atmospheres, because sparks may be generated, which can ignite the dust or fumes.



Avoid contact with live equipment, because the pneumatic tool is not insulated, and contact with live parts can cause electric shocks



Keep children and bystanders away from your workplace while operating the pneumatic tool. Distractions from other people can cause you to lose control over the pneumatic tool.

PNEUMATIC TOOL SAFETY

- Do not point the air flow to yourself or other people. Compressed air can cause serious injury
- Check the connections and the air supply lines. All units, couplers and hoses should conform to the product specifications in terms of pressure and air volume. Too low pressure impairs the function of the pneumatic tool; too high pressure can cause damage and/or injury.
- Do not bend or tighten any hoses. Avoid using solvents and sharp edges. Keep the hoses away from heat, oil and rotating parts.

Immediately replace any damaged hose. A defective feed pipe may cause uncontrolled movements of the compressed air pipe. Raised rust or chips may cause eye injury. Make sure that the hose clamps are always secured firmly.

PERSONNEL SAFETY

- Stay alert; watch what you are doing. Do not use the pneumatic tool while tired or under the influence of drugs, alcohol, or medication
- Always use the following personal protective equipment:
 - eye protection;
 - safety shoes;
 - gearing protection;
 - protective gloves against physical agents;
 - anti-vibration gloves, to be worn following a specially conducted survey of the daily exposure of the hand-arm system to vibration.
- Make sure you are in a safe position, keeping proper balance at all times. A safe working position and a proper body posture enable better control of the pneumatic tool in unexpected situations.
- Do not wear loose clothing or jewellery. Keep your hair, clothing and gloves away from moving parts. Loose clothing, jewellery, and long hair can get caught in moving parts.
- Do not directly inhale the exhaust air, and prevent it from getting into your eyes. The exhaust air of the pneumatic tool can contain water, oil, metal particles and impurities, which may cause hazards

AIR IMPACT WRENCH USE AND CARE

- Use clamping devices or a vice to secure and support the workpiece. Holding the workpiece by hand or against your body will not allow for safe operation of the pneumatic tool.
- Do not overload the pneumatic tool. Use the pneumatic tool intended for your work only
- Always check that the machine is free from defects. Do not use a pneumatic tool that has a defective On/Off switch. A pneumatic tool that can no longer be stopped or started is dangerous and must be repaired
- Make any adjustments while the air angle impact wrench is not working. Always disconnect the air supply when not in use. This safety measure prevents accidental starting of the pneumatic tool
- Store idle pneumatic tools out of the reach of children. Do not allow persons unfamiliar with these instructions to operate the pneumatic tool.
- Maintain the pneumatic tool with care. Check for misalignment or binding of moving parts, breakage of parts and any other condition that may affect the operation of the pneumatic tool. Have damaged parts repaired before using the pneumatic tool
- Do not modify the pneumatic tool. This can reduce the effectiveness of safety measures and increase operator risk.
- Have the pneumatic tool repaired only through a qualified repair person and only using original replacement parts.

AIR IMPACT WRENCH SAFETY

- Make sure that the nameplate is readable; get a replacement nameplate from the manufacturer, if need be
- While the impact wrench is being used, any accidental breakages of individual accessories may cause pieces to be thrown at high speed.
- Operators and maintenance personnel should be physically able to handle the weight and power of the pneumatic tool
- Operators and maintenance personnel should be physically able to handle the weight and power of the pneumatic tool
- It is important to be prepared for unexpected movements of the air impact wrench resulting from a jammed or broken work tool. Maintain a firm grip on the pneumatic tool and position your body and arms to allow you to resist such movements. These precautions can prevent injuries.
- Avoid contact with any moving parts of the tool, since these can cause injuries
- Make sure that the direction of rotation of the air impact wrench is fit for use

INSTRUCTIONS FOR USE

EN

- Turn off the tool in case of air supply failure or low operating pressure. Check the operating pressure; turn on the tool again when optimal operating pressure is resumed
- When using the pneumatic tool, the operator can experience discomfort in the hands, arms, shoulders, or neck area. Adopt a comfortable position and avoid awkward postures. Changing one's posture may help avoid discomfort and fatigue

 **Caution:** If the pneumatic tool is used over a protracted period of time, part of the tool and the socket may become hot. Wear protective gloves.





 Using the pneumatic tool on the workpiece generates noise, which may prove harmful to the exposed personnel. A proper phonometric survey is required to determine the personal hearing protective equipment (hearing protection) to use.

 If a specially conducted survey suggests that the daily exposure to vibration generated from the pneumatic tool exceeds the limit value under the regulations in force in the respective country, anti-vibration gloves must be worn.



- If you notice that the skin of your fingers becomes numb, turns white, tingles or hurts, stop working with the pneumatic tool, inform your employer and seek medical advice.
- Hold the pneumatic tool with a not too firm yet secure grip, compliant with the required hand reaction forces
- Never carry the pneumatic tool by the hose.

PERSONAL PROTECTIVE EQUIPMENT TO WEAR WHILE OPERATING PNEUMATIC TOOL

 **Failure to observe the following warnings may result in physical injury and/or disease**

	ALWAYS WEAR HEARING PROTECTION WHILE OPERATING PNEUMATIC TOOL
	ALWAYS WEAR EYE PROTECTION WHILE OPERATING PNEUMATIC TOOL OR PERFORMING MAINTENANCE JOBS
	ALWAYS WEAR PROTECTIVE GLOVES AGAINST PHYSICAL AGENTS WHILE OPERATING PNEUMATIC TOOL
	ALWAYS WEAR SAFETY SHOES

 **Additional personal protective equipment to wear according to the values found in the environmental hygiene/ risk analysis survey if the values exceed the limits under current regulations**

	WEAR ANTI-VIBRATION GLOVES WHILE OPERATING PNEUMATIC TOOL FOLLOWING A SPECIALLY CONDUCTED SURVEY OF LEVEL OF DAILY EXPOSURE OF HAND-ARM SYSTEM TO VIBRATION
	WEAR PROTECTIVE MASK AGAINST PHYSICAL AGENTS ACCORDING TO THE VALUES FOUND IN THE ENVIRONMENTAL/INDUSTRIAL HYGIENE SURVEY

INSTRUCTIONS FOR USE

EN

TECHNICAL DATA

SOCKET DRIVE	3/4"
BOLT CAPACITY (8.8)	M30 - 46 mm
BOLT CAPACITY (12.9)	M27 - 41 mm
FREE SPEED	5000 Giri/min
MAXIMUM TORQUE	2100 Nm
AIR INLET	3/8" GAS
MINIMUM INTERNAL HOSE SIZE	10 mm
MAXIMUM PRESSURE	6.2 Bar
MAXIMUM AIR CONSUMPTION	221 l/min
WEIGHT	3,7Kg
LENGTH	236 mm
HAMMER DEVICE TYPE	Double hammer
NOISE (ISO 15744) SOUND POWER LEVEL SOUND PRESSURE LEVEL	$L_{WA} = 107.2 \text{ dB}$ $L_{pA} = 96.2 \text{ dB}$
VIBRATIONS (ISO 28927) VIBRATION LEVEL	7.6 m/s^2
UNCERTAINTY	$K = 1.25 \text{ m/s}^2$

LEGEND

- a: Air inlet 3/8" GAS
- b: Impact wrench start button
- c: Hammer face greasing
- d: Rotation reverse and torque selection lever
- e: Selected torque
- f: Oil lubrication

Air supply connection

For the correct use of the pneumatic wrench, always observe the maximum pressure indicated in the technical data table, as measured at the tool inlet. Feed the pneumatic tool with clean, condensate-free air (picture 2-a). Excessively high pressure or humidity in supply air results in shorter life for the mechanical parts and may damage the tool.

USE

Start / Stop

To start the pneumatic tool, press the start button (picture 3-b), and keep it pressed during the job to be performed. Releasing the button will cause the pneumatic tool to stop quickly.

Check the position of the reverse lever (picture 4-d) before operating the pneumatic tool, so as to know the direction of rotation.

Setting direction of rotation

The pneumatic tool can rotate both clockwise and anticlockwise. Select the direction of rotation using the reverse button (picture 4-e):



Clockwise – seen from the operator's side



Anticlockwise - seen from the operator's side

INSTRUCTIONS FOR USE

EN

Use the reverse lever to select the direction of rotation and couple:

- selection • minimum screwing torque (approximately 1/3 of max. screwing torque)
- selection •• medium screwing torque (approximately 2/3 of max. screwing torque)
- selection ••• maximum screwing torque
- selection • maximum unscrewing torque

Fit the required impact socket onto the male drive, and make sure that it is inserted correctly.

Always disconnect the air supply before fitting in tools or making adjustments; this precaution will prevent the pneumatic tool from being accidentally started.

LUBRICATION/GREASING

The pneumatic tool must be connected to a filter-lubricator unit (we recommend Beta item 1919F1/4) provided with an air-oil microfog mixer, set at two drops per minute. This will result in a high-performing tool and wear-resistant mechanical parts. If lubrication is not provided to the line, oil ISO 32 must be periodically poured into the pneumatic tool, through the air supply hole (picture 5-f).

MAINTENANCE

Maintenance and repair jobs must be carried out by trained personnel. For such jobs, you can contact Beta Utensili S.P.A.'s repair centre.

DISPOSAL

The pneumatic tool, accessories and packaging should be sent to a waste disposal centre, in accordance with the laws in force in your country.

WARRANTY

This tool is manufactured and tested in accordance with current EU regulations, and is covered by a 12-month warranty for professional use or a 24-month warranty for nonprofessional use. We will repair any breakdowns caused by material or manufacturing defects by fixing the defective pieces or replacing them at our discretion. Should assistance be required once or several times during the warranty period, the expiry date of this warranty will remain unchanged. This warranty will not cover defects due to wear, misuse or breakdowns caused by blows and/or falls. In addition, this warranty will no longer be valid if any changes are made, or if the pneumatic tool is forced or sent to the customer service in pieces. This warranty explicitly excludes any damage to people and/or things, whether direct or consequential.

EU DECLARATION OF CONFORMITY

We hereby declare, assuming full responsibility, that the described product complies with all the relevant provisions of Machine Directive 2006/42/EC and amendments thereto, as well as with the following standard:

- EN ISO 11148-6

The Technical Brochure is available at:

BETA UTENSILI S.P.A.

Via A. Volta 18

20845 Sovico (MB)

ITALIA

Date 01/03/2023

NOTICE D'UTILISATION ET INSTRUCTIONS POUR CLÉ A CHOCS RÉVERSIBLE PNEUMATIQUE FABRIQUEE PAR:

BETA UTENSILI S.P.A.

Via A. Volta 18,

20845, Sovico (MB)

ITALIA

Documentation rédigée à l'origine en langue ITALIENNE.

ATTENTION



IL EST IMPORTANT DE LIRE INTÉGRALEMENT LE PRÉSENT MANUEL AVANT D'UTILISER L'OUTIL PNEUMATIQUE. LE NON-RESPECT DES NORMES DE SÉCURITÉ ET DES INSTRUCTIONS D'UTILISATION PEUT PROVOQUER DE GRAVES ACCIDENTS.

Garder scrupuleusement les instructions sur la sécurité et les remettre au personnel concerné.

DESTINATION D'UTILISATION

La clé à chocs compacte pneumatique est destinée à l'utilisation suivante:

- assemblage d'éléments de branchement filetés
- vissage et dévissage par le biais des douilles à chocs
- possibilité d'utilisation de la clé à chocs en plein air ou dans des lieux exposés.

Les opérations suivantes ne sont pas autorisées:

- il est interdit d'utiliser des douilles
- il est interdit d'utiliser des raccords et des rallonges car ils limitent la puissance de la clé à chocs et augmentent le risque de rupture
- il est interdit d'utiliser la clé à chocs dans des lieux contenant des atmosphères potentiellement explosives
- il est interdit de bloquer la touche d'actionnement avec du ruban adhésif ou des colliers.

SÉCURITÉ DU POSTE DE TRAVAIL

- Faire attention aux surfaces qui peuvent devenir glissantes à cause de l'utilisation de la machine et au risque de trébucher dans le tuyau flexible de l'air
- Lors de l'utilisation de l'outil pneumatique pour les travaux effectués en hauteur, adopter toutes les mesures de prévention pour éliminer ou réduire au minimum les risques envers les autres travailleurs, dus notamment aux possibles chutes \ accidentelles de l'outil (en délimitant par exemple la zone de travail et en prévoyant des signaux visibles etc.).

 Ne pas utiliser l'outil pneumatique dans des lieux présentant des atmosphères potentiellement explosives car les étincelles peuvent donner feu aux poussières ou aux vapeurs.

 Éviter le contact avec des équipements sous tension car l'outil pneumatique n'est pas isolé et le contact avec des éléments sous tension peut provoquer une secousse électrique.

 Empêcher que des enfants ou des visiteurs s'approchent du poste de travail pendant les opérations avec l'outil pneumatique. La présence d'autres personnes peut distraire l'opérateur qui peut perdre le contrôle de l'outil pneumatique.

MESURES DE SÉCURITÉ POUR LES OUTILS PNEUMATIQUES

- Ne diriger en aucun cas le débit d'air vers soi ou en direction d'autres personnes. L'air comprimé peut provoquer de graves lésions.
- Contrôler les branchements et les câbles d'alimentation. Tous les groupes, les raccords et les tuyaux flexibles doivent être installés conformément aux données techniques relatives à la pression et au débit d'air. Une pression trop basse empêche le fonctionnement de l'outil pneumatique, une forte pression peut provoquer des dommages et/ou des lésions.
- Éviter de plier ou de serrer les tuyaux flexibles. Éviter l'utilisation de solvants et de bords coupants. Protéger les tuyaux contre la chaleur, l'huile et les pièces tournantes. Remplacer immédiatement les tuyaux flexibles endommagés. Un tuyau

d'alimentation défectueux peut provoquer des mouvements incontrôlés du tuyau d'air comprimé. Les poussières ou les copeaux soulevés par l'air peuvent causer des lésions aux yeux. S'assurer que les colliers pour tuyaux flexibles soient toujours bien fixés.

RECOMMANDATIONS POUR LA SÉCURITÉ DU PERSONNEL

- La plus grande attention doit être apportée aux actions effectuées. Ne pas utiliser l'outil pneumatique en cas de fatigue ou sous l'effet de drogues, de boissons alcooliques ou de médicaments
- Utiliser systématiquement les équipements de protection individuelle suivants:
 - lunettes de protection ;
 - chaussures de sécurité ;
 - dispositifs de protection de l'ouïe ;
 - gants de protection contre les agents physiques ;
- Se placer en position sûre en veillant à ne jamais perdre l'équilibre. Une position de travail sûre et une posture correcte du corps permettent le plein contrôle de l'outil pneumatique en cas de situations imprévues.
- Ne pas porter de vêtements larges. Ne pas porter de bracelets ou de chaînettes. Faire en sorte que la chevelure, les vêtements et les gants soient toujours loin des parties en mouvement. Les vêtements larges, les bijoux ou les cheveux longs peuvent être entraînés dans les parties en mouvement
- Ne pas respirer directement l'air d'échappement et éviter qu'il n'atteigne les yeux. L'air d'échappement de l'outil pneumatique peut contenir de l'eau, de l'huile, des particules métalliques et des impuretés qui peuvent représenter des risques

UTILISATION CORRECTE DE LA CLÉ À CHOCS PNEUMATIQUE

- Pour bloquer et soutenir la pièce travaillée, utiliser des dispositifs de serrage ou des étaux. Ne pas tenir la pièce travaillée dans la main ou bloquée avec le corps: de cette manière la sécurité du travail n'est pas garantie.

Ne pas soumettre l'outil pneumatique à surcharge. Effectuer les travaux en utilisant l'outil pneumatique pour le seul cas prévu.

Contrôler systématiquement l'intégrité de la machine. N'utiliser aucun outil pneumatique dont l'interrupteur de mise en marche/arrêt est défectueux. Un outil pneumatique qui ne peut plus être arrêté ou mis en marche est dangereux et doit être réparé.

- Effectuer les réglages de la clé à chocs pneumatique lorsque la machine est arrêtée. Couper systématiquement l'arrivée d'air en cas d'inutilisation. Cette mesure de prévention empêche la mise en marche accidentelle de l'outil pneumatique
- Lorsque les outils pneumatiques ne sont pas utilisés, les garder hors de portée des enfants. Ne pas permettre aux personnes qui n'ont pas lu les présentes instructions d'utiliser l'outil pneumatique.
- Effectuer soigneusement le contrôle de l'outil pneumatique en s'assurant que les parties mobiles de l'outil fonctionnent parfaitement, qu'elles ne se bloquent pas et qu'il n'y ait pas d'éléments cassés ou endommagés susceptibles d'en empêcher le fonctionnement. Faire réparer les pièces endommagées avant l'utilisation de l'outil pneumatique.
- Utiliser systématiquement des douilles à chocs qui se trouvent dans de bonnes conditions.
- Faire réparer l'outil pneumatique seulement et exclusivement par un personnel spécialisé et en utilisant uniquement des pièces de rechange originales.

MESURES DE SÉCURITÉ POUR LA CLÉ À CHOCS

- Contrôler si la plaque d'identification est lisible; si besoin est, se procurer une plaque de remplacement chez le fabricant.
- Lors de l'utilisation de la clé à chocs, d'éventuelles ruptures accidentelles des accessoires peuvent projeter des éclats
- L'opérateur et le personnel préposé à la maintenance doivent être en mesure de gérer physiquement le poids et la puissance de l'outil pneumatique.
- Il est important d'être prêts à réagir en cas de mouvements soudains de la clé à chocs pneumatique dus au blocage ou à la rupture de l'outil de travail. Tenir fermement l'outil pneumatique et placer le corps et les bras dans une position apte à compenser ces mouvements. Ces mesures peuvent prévenir les lésions.

- Éviter le contact avec des éléments en mouvement de l'outil car ils peuvent causer des lésions.
- S'assurer que le sens de rotation de la clé à chocs pneumatique soit approprié à l'utilisation.
- Arrêter l'outil en cas de coupure de l'arrivée d'air ou d'une pression de fonctionnement réduite. Contrôler la pression d'exercice et remettre en marche lorsque la pression redevient optimale.
- Pendant l'utilisation de l'outil pneumatique, il est possible que l'opérateur éprouve des sensations gênantes aux mains, bras, épaules et dans la zone du cou. Le fait d'adopter une position confortable et de changer de posture peut aider à éviter les gênes et la fatigue

Attention au fonctionnement prolongé de l'outil pneumatique: une partie de l'outil et la douille peuvent devenir chaudes. Utiliser des gants de protection.

Pendant l'utilisation de l'outil pneumatique sur la pièce à travailler, le personnel est exposé à des bruits parfois nuisibles. Une analyse phonométrique est nécessaire pour définir l'attribution correcte de l'équipement spécifique de protection individuelle de l'ouïe à utiliser.

Si l'analyse effectuée révèle que l'exposition quotidienne aux vibrations générées pendant l'utilisation de l'outil pneumatique dépasse la valeur limite d'action prévue par la norme en vigueur dans le pays concerné, il est nécessaire d'utiliser des gants antivibrations prévus à cet effet.

- Si l'on constate que la peau des doigts est engourdie ou qu'elle blanchit, si l'on ressent des fourmillements ou une douleur, interrompre l'utilisation de l'outil pneumatique, informer l'employeur et consulter un médecin
- Tenir l'outil pneumatique de manière non excessivement ferme mais sûre, en tenant compte des forces de réactions nécessaires de la main.
- Ne jamais transporter l'outil pneumatique en le tenant par le tuyau flexible.

ÉQUIPEMENTS DE PROTECTION INDIVIDUELLE PRÉVUS LORS DE L'UTILISATION DE L'OUTIL PNEUMATIQUE

Le non-respect des recommandations suivantes peut causer des lésions physiques et/ou des pathologies

	PORTER SYSTÉMATIQUEMENT DES ÉQUIPEMENTS DE PROTECTION DE L'OUÏE PENDANT L'UTILISATION DE L'OUTIL PNEUMATIQUE
	PORTER SYSTÉMATIQUEMENT DES LUNETTES DE PROTECTION PENDANT L'UTILISATION DE L'OUTIL PNEUMATIQUE OU PENDANT L'ACTIVITÉ DE MAINTENANCE
	UTILISER SYSTÉMATIQUEMENT DES GANTS DE PROTECTION CONTRE LES AGENTS PHYSIQUES PENDANT L'UTILISATION DE L'OUTIL PNEUMATIQUE
	UTILISER SYSTÉMATIQUEMENT DES CHAUSSURES DE SÉCURITÉ

Autres équipements de protection individuelle à utiliser en fonction des valeurs relevées au cours de l'analyse d'hygiène environnementale/des risques si les valeurs dépassent les limites prévues par les normes en vigueur.

	UTILISER DES GANTS ANTI-VIBRATION PENDANT L'UTILISATION DE L'OUTIL PNEUMATIQUE SUITE À UNE ANALYSE SPÉCIFIQUE EN FONCTION DU NIVEAU D'EXPOSITION QUOTIDIENNE AUX VIBRATIONS DU SYSTÈME MAIN-BRAS
	UTILISER UN MASQUE DE PROTECTION CONTRE LES AGENTS PHYSIQUES EN FONCTION DES VALEURS RELEVÉES LORS DE L'ENQUÊTE D'HYGIÈNE ENVIRONNEMENTALE/INDUSTRIELLE

CARACTÉRISTIQUES TECHNIQUES

DOUILLE	3/4"
CAPACITÉ VIS/ÉCROU (8.8)	M30 - 46 mm
CAPACITÉ VIS/ÉCROU (12.9)	M27 - 41 mm
COUPLE MAXIMUM	5000 Giri/min
MAXIMUM TORQUE	2100 Nm
FILETAGE D'ARRIVÉE D'AIR	3/8" GAS
DIAMÈTRE INT. MINIMUM TUYAU AIR	10 mm
PRESSION MAXIMUM	6.2 Bar
CONSOMMATION MAXIMUM D'AIR	221 l/min
POIDS	3,7Kg
LONGUEUR	236 mm
MASSES MAILLETS TYPE	Double frappe
BRUIT (ISO 15744) NIVEAU DE PUISSANCE SONORE NIVEAU DE PRESSION SONORE	$L_{WA} = 107.2$ dB $L_{pA} = 96.2$ dB
VIBRATIONS (ISO 28927) NIVEAU DE VIBRATIONS	7.6 m/s ²
INCERTITUDE	K= 1.25 m/s ²

LÉGENDE

- a: filetage d'arrivée d'air 3/8" GAS
- b: touche d'actionnement clé à choc
- c: graissage masse battante
- d: levier d'inversion rotation et sélection couple
- e: couple sélectionné
- f: lubrification huile

Branchement à l'arrivée d'air

Pour une utilisation correcte de l'outil pneumatique, toujours respecter la pression maximale indiquée dans le tableau des données techniques. Alimenter l'outil pneumatique avec de l'air propre et sans condensation. Une pression trop élevée ou la présence d'humidité dans l'air d'alimentation réduit la durée de vie des pièces mécaniques et peuvent endommager l'outil.

UTILISATION

Mise en marche / Arrêt

Pour activer la clé à chocs pneumatique, appuyer sur la touche d'actionnement (image 3-b) et appuyer longuement pendant l'exécution du travail. L'outil pneumatique s'arrête rapidement, dès que la touche est relâchée.

Contrôler la position des boutons avant d'actionner l'outil pneumatique, afin de constater le sens de rotation

Réglage du sens de rotation

L'outil pneumatique fonctionne dans le sens de rotation horaire et antihoraire. Sélectionner le sens de rotation par le levier d'inversion (image 4-e):



Sens horaire - vue du côté de l'opérateur



Sense antihoraire - vue du côté de l'opérateur

Sélectionner le sens de rotation et le couple correspondant à travers le levier d'inversion:

- sélection • couple minimum de vissage (environ 1/3 du couple maximum en vissage)
- sélection •• couple moyen de vissage (environ 2/3 du couple maximum en vissage)
- sélection ••• couple maximum en vissage
- sélection • couple maximum en dévissage

Fixer la douille à chocs souhaitée sur la carrée mâle, en s'assurant du juste positionnement.

Interrompre systématiquement l'arrivée d'air avant d'effectuer des opérations d'introduction d'outils ou de faire des réglages. Cette mesure de prévention empêche la mise en marche accidentelle de l'outil pneumatique.

LUBRIFICATION/GRAISSAGE

Pour obtenir un usage optimal, relier l'outil pneumatique à un groupe filtre-lubrificateur de ligne à micro-brouillard "(art. Beta 1919F1/4) réglé à deux gouttes par minute. Dans ce cas, le rendement sera supérieur et l'usure des pièces mécaniques sera limitée. En l'absence de lubrificateur dans la ligne, introduire périodiquement dans l'outil pneumatique une huile ISO 32 à travers l'orifice d'arrivée d'air (image 5-f).

MAINTENANCE

Les interventions de maintenance et de réparation doivent être effectuées par un personnel spécialisé. Pour ces interventions, vous pouvez vous adresser au centre des réparations de Beta Utensili S.p.A.

ÉCOULEMENT

L'outil pneumatique, les accessoires et les emballages doivent être envoyés à un centre d'écoulement des déchets, conformément aux lois en vigueur du pays où vous vous trouvez.

GARANTIE

Cet outil est fabriqué et testé conformément aux normes actuellement en vigueur dans la Communauté Européenne et est couvert par une garantie de 12 mois pour une utilisation professionnelle et de 24 mois pour une utilisation non professionnelle. Toutes les pannes dues à un défaut matériel ou de production seront réparées, en ajustant ou en remplaçant les pièces défectueuses à notre discrétion. La réalisation d'une ou de plusieurs interventions pendant la période de garantie n'en modifie pas la date d'échéance. La garantie ne couvre pas les problèmes dus à l'usure des composants, à un usage erroné ou incorrect de l'outil, aux ruptures causées pas des coups et/ou des chutes. La garantie ne s'appliquera pas en cas de modifications ou d'altérations de l'outil pneumatique ou bien si celui-ci est envoyé à l'assistance technique démonté. Tous les dommages causés aux personnes et/ou aux biens, directs et/ou indirects et de quelque genre ou nature que ce soit, sont exclus de la garantie.

DÉCLARATION DE CONFORMITÉ

Nous déclarons, en assumant la pleine responsabilité, que le produit décrit est conforme à toutes les dispositions de la Directive Machines 2006/42/CE et modifications et intégrations successives, ainsi qu'à la norme:

- EN ISO 11148-6

Le Fascicule Technique est disponible chez:

BETA UTENSILI S.P.A.

Via A. Volta 18

20845 Sovico (MB)

ITALIA

Date 01/03/2023

GEBRAUCHSANWEISUNG

DE

BEDIENUNGS- UND GEBRAUCHSANLEITUNG FÜR DRUCKLUFT-SCHLAGSCHRAUBER MIT RECHTS- UND LINKSLAUF HERGESTELLT VON:

BETA UTENSILI S.P.A.

Via A. Volta 18,

20845, Sovico (MB)

ITALIEN

Dokumentation Original in ITALIENISCHER SPRACHE verfasst.

ACHTUNG



VOR GEBRAUCH DES DRUCKLUFTWERKZEUGS DIESE BEDIENUNGSANLEITUNGEN VOLLSTÄNDIG LESEN. DIE NICHTBEACHTUNG DER SICHERHEITSVORSCHRIFTEN UND DER BEDIENUNGSANLEITUNGEN KANN SCHWERE VERLETZUNGEN VERURSACHEN

Die Sicherheitsanweisungen sorgfältig aufbewahren und dem Bedienerpersonal übergeben.

BESTIMMUNGSZWECK

Der kompakte Druckluft-Schlagschrauber ist für die folgenden Anwendungen bestimmt:

- Zusammenbauen von Gewinde-Anschlussteilen
- Einschrauben und Aufschrauben mittels Kraftsteckschlüssel
- Verwendung auch im Freien, kann Wasser und Luft ausgesetzt sein.

Nicht zulässig sind die folgenden Vorgänge:

- Unzulässig ist die Verwendung von Handsteckschlüsseln
- Unzulässig ist die Verwendung von Kupplungen und Verlängerungen, weil diese die Motorleistung des Schlagschraubers verringern und die Gefahr von Brüchen erhöhen
- Unzulässig ist der Gebrauch in explosionsfähiger Arbeitsumgebung
- Es ist verboten, den Betätigungsknopf mit Klebeband oder Schellen zu blockieren

SICHERHEIT DES ARBEITSPLATZES

- Mit Vorsicht vorgehen auf Oberflächen, die durch den Gebrauch der Maschine glatt bzw. rutschig werden können, und aufpassen, nicht über die Druckluftleitung zu stolpern.
- Während des Gebrauchs des Werkzeugs in Höhe alle Sicherheitsmaßnahmen treffen, um die Risiken hinsichtlich möglichen Herunterfallen der Gerätschaften zu beseitigen oder zu reduzieren (zum Beispiel Abgrenzung des Arbeitsbereichs, angemessene Beschilderung usw.)

 Das Druckluftwerkzeug nicht in explosionsfähiger Umgebung verwenden, da sich Funken entwickeln können, die Staub oder Dämpfe entflammen könnten..

 Den Kontakt mit unter Spannung stehenden Geräten vermeiden, da das Druckluftwerkzeug nicht isoliert ist und der Kontakt mit unter Spannung stehenden Teilen einen elektrischen Schlag verursachen kann.

 Dafür sorgen, dass sich Kinder oder Besucher nicht dem Arbeitsplatz nähern können, wenn Sie mit dem Druckluftwerkzeug arbeiten. Der Aufenthalt anderer Personen lenkt bei der Arbeit ab, wodurch die Kontrolle über das Druckluftwerkzeug verloren gehen könnte.

SICHERHEIT DER DRUCKLUFTWERKZEUGE

- Den Druckluftstrahl niemals auf sich selbst oder auf andere Personen richten. Die Druckluft kann schwere Verletzungen verursachen.
- Die Anschlüsse und Luftzufuhrleitungen stets überprüfen. Alle Aggregate, Kupplungen und Schläuche sind entsprechend den technischen Daten hinsichtlich Druck und Luftfluss zu installieren. Ein zu niedriger Druck beeinträchtigt den korrekten Betrieb des Druckluftwerkzeugs, ein zu hoher Druck führt zu Schäden und/oder Verletzungen.
- Die Schläuche nicht biegen oder drücken. Keine Lösemittel oder scharfe Kanten verwenden. Schützen Sie die Leitungen vor Hitze, Öl und drehenden Teilen. Bei Beschädigungen eines Schlauchs ist dieser unverzüglich zu ersetzen. Eine

fehlerhafte Zufuhrleitung kann zu unkontrollierbaren Bewegungen der Druckluftleitung führen. Von der Luft aufgewirbelte Späne oder Staub können die Augen verletzen. Sicherstellen, dass die Schellen für die Schläuche stets gut befestigt sind.

HINWEISE FÜR DIE SICHERHEIT DES PERSONALS

- Bei der Arbeit mit Druckluftwerkzeugen ist stets mit höchster Vorsicht und Konzentration vorzugehen. Auf keinen Fall mit dem Druckluftwerkzeug arbeiten, wenn Sie müde sind oder unter Drogen-, Alkohol oder Medikamenteneinfluss stehen
- Stets die persönlichen Sicherheitsausrüstungen tragen:
 - Schutzbrille;
 - Sicherheitsschuhe;
 - Gehörschutz;
 - Schutzhandschuhe gegen physikalische Einwirkungen;
 - Vibrationsschutzhandschuhe, zu verwenden nach spezifischer Analyse der Tages-Schwingungsbelastung bezüglich Vibrationen für Hand-Arm.
- Halten Sie den Körper im Gleichgewicht und suchen Sie einen sicheren Stand. Eine sichere Arbeitsposition und eine korrekte Körperhaltung erlauben eine bessere Kontrolle über das Druckluftwerkzeug im Falle von unerwarteten Situationen.
- Keine weite Kleidung, Armbänder, Armreife und Halsketten tragen. Haare, Kleidung und Handschuhe in Sicherheitsabstand zu sich drehenden Teilen halten. Weite Kleidung, Schmuck oder lange Haare können sich in den drehenden Teilen verfangen.
- Nicht direkt Abluft einatmen und vermeiden, dass sie in die Augen gerät. Die Abluft des Druckluftwerkzeugs enthält Wasser, Öl, Metallteilchen und Unreinheiten, die gefährlich sind.

KORREKTER GEBRAUCH DES DRUCKLUFT-SCHLAGSCHRAUBER

- Zum Blockieren und Stützen des Werkstücks Spannvorrichtungen oder Schraubstöcke verwenden. Halten Sie das Werkstück weder mit der Hand noch mit dem Körper fest, da Sie sich so in Gefahr bringen könnten.
- Das Druckluftwerkzeug nicht überlasten. Das für die durchzuführende Arbeit geeignete Druckluftwerkzeug verwenden.
- Stets die Unversehrtheit der Maschine überprüfen. Verwenden Sie keine Druckluftwerkzeuge deren Start-/Stopp-Schalter fehlerhaft ist. Ein Druckluftwerkzeug, das weder angehalten noch gestartet werden kann, ist gefährlich und muss repariert werden.
- Einstellungen nur beim stillstehendem Druckluft-Schlagschrauber durchführen. Bei Nichtgebrauch trennen Sie das Werkzeug von der Luftleitung. Mit dieser Maßnahme wird das unbeabsichtigte Einschalten des Druckluftwerkzeugs ausgeschlossen.
- Bei Nichtgebrauch der Druckluftwerkzeuge diese außer Reichweite von Kindern aufbewahren. Das Druckluftwerkzeug darf auf keinen Fall von Personen benutzt werden, die nicht die Bedienungsanleitung gelesen haben.
- Das Druckluftwerkzeug sorgfältig überprüfen und sicherstellen, dass die beweglichen Teile des Werkzeugs korrekt funktionieren, sie nicht klemmen und keine Teile Brüche oder Beschädigungen aufweisen, die den korrekten Betrieb beeinträchtigen könnten. Lassen Sie die beschädigten Teile vor Verwendung des Druckluftwerkzeugs reparieren.
- Ausschließlich Kraftsteckschlüssel in gutem Zustand verwenden.
- Das Druckluftwerkzeug darf nicht verändert werden. Die eventuellen Umänderungen verringern die Sicherheitsmaßnahmen und erhöhen das Risiko für den Bediener.
- Das Druckluftwerkzeug darf ausschließlich von Fachpersonal repariert werden, das nur Original-Zubehörteile verwendet.

SICHERHEITSHINWEISE FÜR DEN DRUCKLUFT-SCHLAGSCHRAUBER

- Kontrollieren Sie, dass das Typenschild lesbar ist; ist das nicht der Fall, fordern Sie beim Hersteller ein Neues an.
- Während des Gebrauchs des Schlagschraubers können bei versehentlichem Bruch des Zubehörs Teile mit hoher Geschwindigkeit herausgeschleudert werden.
- Das Bediener- und Wartungspersonal muss körperlich für den Umgang mit Größe, Gewicht und Leistungsvermögen des Druckluftwerkzeugs in der Lage sein.
- Es ist wichtig, auf unerwartete Bewegungen des Druckluft-Schlagschraubers wegen der Blockierung oder des Brechens des Werkzeugs vorbereitet zu sein. Halten Sie das Druckluftwerkzeug gut fest und bringen Sie Ihren Körper und die Arme

GEBRAUCHSANWEISUNG

DE

in eine Stellung, die es zulässt, dass Sie die Bewegung des Werkzeugs kompensieren. Diese Maßnahmen können Verletzungen verhindern.

- Den Kontakt mit sich drehenden Teilen des Werkzeugs vermeiden, weil diese Verletzungen verursachen können.
- Überprüfen Sie, dass die Drehrichtung des Druckluft-Schlagschraubers richtig eingestellt ist.
- Im Fall einer Unterbrechung der Luftzufuhr oder eines reduzierten Betriebsdrucks ist das Werkzeug auszuschalten. Kontrollieren Sie den Betriebsdruck und bei optimalem Betriebsdruck das Werkzeug erneut starten.
- Nach lang andauernder Benutzung des Druckluftwerkzeugs ist es möglich, dass der Bediener ein unangenehmes Gefühl in Händen, Armen, Schultern und im Nackenbereich verspürt. Eine bequeme Position und die Haltung ändern helfen diese unangenehmen Ermüdungserscheinungen zu vermeiden.

 **Achtung:** Bei längerem Gebrauch des Druckluftwerkzeugs können ein Teil des Werkzeugs und der Steckschlüssel heiß werden. Verwenden Sie Schutzhandschuhe.





 Während des Gebrauchs des Druckluftwerkzeugs entwickeln sich Geräusche, die für den Bediener schädigend sein können. Um die korrekte persönliche Schutzausrüstung (Gehörschutz) festzulegen, muss eine genaue Untersuchung des Geräuschpegels vorgenommen werden.

 Wenn eine spezifische Untersuchung ergibt, dass die Tages-Schwingungsbelastung während des Gebrauchs des Druckluftwerkzeugs den von den geltenden Vorschriften im Benutzerland festgelegten Höchstwert überschreitet, müssen spezifische Vibrationsschutzhandschuhe benutzt werden.



- Wenn Sie merken sollten, dass die Haut der Finger weiß wird oder Taubheitsgefühle und Schmerzen eintreten, ist die Arbeit mit dem Druckluftwerkzeug einzustellen. Den Arbeitsgeber informieren und sich an einen Arzt wenden
- Halten Sie das Werkzeug sicher aber nicht zu fest in der Hand, da die erforderlichen Reaktionskräfte der Hand zu berücksichtigen sind.
- Das Druckluftwerkzeug niemals durch Ziehen des Schlauchs transportieren

VORGESCHRIEBENE KÖRPERLICHE SCHUTZAUSRÜSTUNG WÄHREND DES GEBRAUCHS DES DRUCKLUFTWERKZEUGSPNEUMATIQUE

 Die Nichtbeachtung der folgenden Warnhinweise kann zu körperlichen Verletzungen und/oder Krankheiten führen

	BEI DEM GEBRAUCH DES DRUCKLUFTWERKZEUGS STETS GEHÖRSCHUTZ TRAGEN
	BEI DER ARBEIT MIT DEM DRUCKLUFTWERKZEUG ODER WÄHREND DESSEN WARTUNGSTETS EINE SCHUTZBRILLE TRAGEN
	BEI DEM GEBRAUCH DES DRUCKLUFTWERKZEUGS STETS SCHUTZHANDSCHUHE GEGEN PHYSIKALISCHE EINWIRKUNGEN VERWENDEN
	STETS SICHERHEITSSCHUHE VERWENDEN

 Die nachfolgende persönliche Schutzausrüstung ist zu verwenden, wenn die im Rahmen der Raumhygieneuntersuchungen/Risikoanalyse ermittelten Werte die von den geltenden Vorschriften vorgesehenen Grenzwerte überschreiten

	VIBRATIONSSCHUTZHANDSCHUHE SIND WÄHREND DES GEBRAUCHS DES DRUCKLUFTWERKZEUGS ZU VERWENDEN, NACH SPEZIFISCHER ANALYSE DER TAGESCHWINGUNGSBELASTUNG FÜR HÄNDE UND ARME
	BENUTZEN SIE EINE SCHUTZMASKE GEGEN PHYSIKALISCHE EINWIRKUNGEN AUFGRUND DER BEI DER UMWELT-/INDUSTRIEHYGIENIEUNTERSUCHUNG ERKANNTEN WERTE

GEBRAUCHSANWEISUNG

DE

TECHNISCHE DATEN

ANTRIEB	3/4"
BOLZEN-Ø (8.8)	M30 - 46 mm
BOLZEN-Ø (12.9)	M27 - 41 mm
DREHZAHL IM LEERLAUF	5000 Giri/min
MAX. DREHMOMENT	2100 Nm
LUFTANSCHLUSS	3/8" GAS
MIN. INNENDURCHMESSER LUFTSCHLAUCH	10 mm
MAX. DRUCK	6.2 Bar
MAX. LUFTVERBRAUCH	221 l/min
GEWICHT	3,7Kg
LÄNGE	236 mm
SCHLAGWERK	Doppelter Schlagmechanismus
GERÄUSCH (ISO 15744) SCHALLEISTUNGSPEGEL SCHALLDRUCKPEGEL	$L_{WA} = 107.2 \text{ dB}$ $L_{PA} = 96.2 \text{ dB}$
SCHWINGUNGEN (ISO 28927) SCHWINGUNGSPEGEL	7.6 m/s ²
UNGARANTIE	K= 1.25 m/s ²

LEGENDE

- a: luftanschluss 3/8" gas
- b: betätigungsknopf schlagschrauber
- c: öler schlagwerk
- d: hebel drehrichtungsumkehr und drehmomentauswahl
- e: ausgewähltes drehmoment
- f: ölschmierung

Luftversorgungsanschluss

Für einen korrekten Gebrauch des Druckluftwerkzeugs ist stets der max. Betriebsdruck von 6,2 bar zu verwenden, der am Eingang des Werkzeugs gemessen wird. Das Druckluftwerkzeug mit sauberer und kondensatfreier Luft versorgen (Abbildung 2-a). Ein zu hoher Druck oder Feuchtigkeit in der Zufuhrluft reduzieren die Lebensdauer der mechanischen Teile und können Schäden am Werkzeug verursachen.

GEBRAUCH

Start / Stopp

Zum Starten des Druckluft-Schlagschraubers den Startknopf (Abbildung 3-b) drücken und auch während des Arbeitsvorgangs gedrückt halten. Bei Loslassen des Startknopfes unterbricht das Druckluftwerkzeug schnell den Betrieb. Vor der Inbetriebsetzung des Druckluftwerkzeugs bitte die position der Schalter überprüfen (Abbildung 4-d), damit die Drehrichtung bekannt ist.

Einstellung der Drehrichtung

Einstellung der Drehrichtung Das Druckluftwerkzeug kann sowohl im Uhrzeigersinn als auch gegen den Uhrzeigersinn drehen. Die Drehrichtung mit dem Umkehrhebel auswählen (Abbildung 4-e):



im Uhrzeigersinn - Ansicht von der Bedienerseite

im Uhrzeigersinn - Ansicht von der Bedienerseite

Die Drehrichtung und das entsprechende Drehmoment mittels des Umkehrhebels auswählen:

- Auswahl • Min. Drehmoment zum Einschrauben (ungefähr 1/3 des Max. Drehmoments)
- Auswahl •• Mittleres Drehmoment zum Einschrauben (ungefähr 2/3 des Max. Drehmoments)
- Auswahl ••• Max. Drehmoment zum Einschrauben
- Auswahl • Max. Drehmoment zum Ausschrauben

Den erforderlichen Kraftsteckschlüssel auf den Außenvierkant setzen; sicherstellen, dass der Kraftsteckschlüssel richtig gesetzt worden ist.

Vor dem Einsetzen der Werkzeuge oder vor Einstellungen ist stets die Luftzufuhr zu unterbrechen. Mit dieser Maßnahme wird ein unbeabsichtigtes Einschalten des Druckluftwerkzeugs ausgeschlossen.

SCHMIERUNG

Für einen einwandfreien Betrieb sollte das Druckluftwerkzeug unbedingt an einer Wartungseinheit mit Mikronebelöler (wir empfehlen Art. 1919F1/4) angeschlossen werden, die auf zwei Tropfen pro Minute eingestellt ist. Diese Zubehörteile sorgen für höheres Leistungsvermögen bei geringerem Verschleiß der mechanischen Bauteile. Ist kein Leistungsöl in der Linie vorhanden, muss in regelmäßigen Zeitabständen Öl vom Typ ISO 32 in das Druckluftwerkzeug über das Luftzuführungsloch gegeben werden (Abbildung 5-f).

WARTUNG

Wartungs- und Reparatureingriffe sind von Fachpersonal durchzuführen. Für diese Arbeiten können Sie sich ans Reparaturzentrum von Beta Utensili S.p.A. wenden.

ENTSORGUNG

Das Druckluftwerkzeug, die Zubehörteile und die Verpackung müssen entsprechend den im Benutzerland geltenden Gesetzen zu einer Entsorgungs- und Sammelstelle gebracht werden.

GARANTIE

Dieses Werkzeug wird entsprechend der in der Europäischen Gemeinschaft geltenden Bestimmungen hergestellt und geprüft und hat eine Garantie für einen Zeitraum von 12 Monaten für den beruflichen Gebrauch oder von 24 Monaten für den privaten Gebrauch. Störungen, die auf Material- oder Fertigungsfehler zurückzuführen sind, werden unentgeltlich durch Reparatur oder Austausch der defekten Teile beseitigt bzw. wieder instandgesetzt. Die Durchführung einer oder mehrerer Reparaturen unter Garantie hat keinerlei Auswirkungen auf die Garantiedauer des Werkzeugs. Von der Garantie ausgeschlossen sind Fehler, die auf natürlichen Verschleiß, unsachgemäßen Gebrauch und Brüche infolge von Stößen und/Stürzen zurückzuführen sind. Die Garantie verfällt, wenn das Druckluftwerkzeug verändert oder dem Kundendienst in zerlegtem Zustand übergeben wird. Ausdrücklich ausgeschlossen sind Personen- und/oder Sachschäden jeglicher Herkunft, direkter und/oder indirekter Art.

KONFORMITÄTSERKLÄRUNG

Wir erklären in alleiniger Verantwortung, dass das Produkt allen einschlägigen Bestimmungen der Maschinenrichtlinie 2006/42/EG und entsprechenden Änderungen sowie der folgenden Norm entspricht:

- EN ISO 11148-6

Die technische Dokumentation und Akte ist verfügbar bei:

BETA UTENSILI S.P.A.

Via A. Volta 18

20845 Sovico (MB)

ITALIEN

Datum 01/03/2023

INSTRUCCIONES

ES

MANUAL DE USO E INSTRUCCIONES PARA LLAVE DE IMPACTO REVERSIBLE NEUMÁTICA FABRICADA POR:

BETA UTENSILI S.P.A.

Via A. Volta 18,

20845, Sovico (MB)

ITALIEN

Documentación redactada originariamente en ITALIANO.

ATENCIÓN



IMPORTANTE LEA COMPLETAMENTE ESTE MANUAL ANTES DE UTILIZAR LA HERRAMIENTA NEUMÁTICA. DE NO RESPETAR LAS NORMAS DE SEGURIDAD Y LAS INSTRUCCIONES OPERATIVAS, PUEDEN PRODUCIRSE ACCIDENTES GRAVES.

Guarde con cuidado las instrucciones de seguridad y entréguelas al personal usuario

DESTINO DE USO

La llave de impacto compacta está destinada al siguiente uso:

- ensamblaje de elementos de conexión roscados
- enroscar y desenroscar utilizando vasos de impacto
- se puede utilizar la llave de impacto angular incluso en lugares abiertos expuestos a agua y aire.

No están permitidas las siguientes operaciones:

- está prohibido utilizar vasos de mano
- está prohibido utilizar juntas y alargaderas, al limitar la potencia de la llave de impacto y aumentar el riesgo de ruptura
- está prohibido el uso en medios que contienen atmósferas potencialmente explosivas
- está prohibido bloquear el pulsador de puesta en marcha con cinta adhesiva o abrazaderas

SEGURIDAD DEL PUESTO DE TRABAJO

- Preste atención a las superficies que pueden ser peligrosas debido al uso de la máquina y al peligro de tropezarse en la manguera del aire.
- Durante la utilización de la herramienta neumática en caso de trabajos realizados en altura, adopte todas las medidas de prevención con el objeto de eliminar o minimizar los riesgos a otros trabajadores, producidos por posibles caídas accidentales del equipo (por ejemplo separación del área de trabajo, señalización adecuada etc.).

 No utilice la herramienta neumática en medios que contienen atmósferas potencialmente explosivas porque podrían producirse chispas que podrían incendiar polvos o vapores.

 Evite el contacto con aparatos en tensión, porque la herramienta neumática no está aislada y el contacto con elementos en tensión puede producir un calambres.

 Impida que niños o visitantes puedan acercarse al puesto de trabajo mientras se está trabajando con la herramienta neumática. La presencia de otras personas produce distracción que puede suponer la pérdida de control en la herramienta neumática.

SEGURIDAD DE LAS HERRAMIENTAS NEUMÁTICAS

- No apunte nunca el flujo de aire hacia usted mismo o hacia otras personas. El aire comprimido puede producir lesiones serias.
- Compruebe las uniones de conexión y las tuberías de alimentación. Todos los grupos, las juntas y los tubos flexibles han de instalarse según los datos técnicos relativos a la presión y al flujo de aire. Una presión demasiado baja perjudica el funcionamiento de la herramienta neumática, una presión alta puede producir daños y/o lesiones.
- Evite doblar o apretar las mangueras. Evite utilizar disolventes y cantos cortantes. Proteja los tubos de calor, aceite y partes giratorias. Sustituya inmediatamente una manguera dañada. Una tubería de alimentación defectuosa puede producir movimientos incontrolados del tubo del aire comprimido. Polvos o virutas levantados por el aire pueden producir lesiones a los ojos. Asegúrese que las abrazaderas para mangueras estén siempre bien fijadas.

INDICACIÓN PARA LA SEGURIDAD DEL PERSONAL

- Se recomienda la máxima atención, tratando de concentrarse siempre en lo que se hace. No utilizar la herramienta neumática en caso de cansancio o bajo el efecto de drogas, bebidas alcohólicas o medicinas
- Utilice siempre los siguientes dispositivos individuales de protección:
 - gafas de protección;
 - calzado de seguridad;
 - protectores auriculares;
 - guantes de protección para agentes físicos;
 - guantes anti-vibración, a utilizarse tras análisis específica del nivel de exposición diaria a las vibraciones para el sistema manobrazo.
- Póngase en una posición segura manteniendo el equilibrio en todo momento. Una posición de trabajo segura así como una postura del cuerpo adecuada permiten controlar mejor la herramienta neumática en caso de situaciones inesperadas.
- No lleve puesta ropa ancha. No lleve puestas pulseras y cadenas. Mantenga el cabello, la ropa y los guantes lejos de partes en movimiento. Ropa ancha, joyas o cabello largo pueden quedar atrapados en las partes en movimiento.
- No respire directamente el aire de escape, evitando que llegue a los ojos. El aire de escape de la herramienta neumática puede contener agua, aceite, partículas metálicas e impurezas, que pueden producir peligros.

UTILIZACIÓN CORRECTA DE LA LLAVE DE IMPACTO NEUMÁTICA

- Para bloquear y sujetar la pieza que se está trabajando utilice dispositivos de apriete o bien tornillos de banco. No sujete la pieza que está trabajando con una mano o bloqueándola con el cuerpo; de esta manera resulta imposible trabajar en condiciones de seguridad.
- No someta la herramienta neumática a sobrecarga. Trabaje utilizando la herramienta neumática exclusivamente para el caso previsto.
- Compruebe siempre la integridad de la máquina. No utilice ninguna herramienta neumática cuyo interruptor de arranque/parada esté defectuoso. Una herramienta neumática que no puede detenerse o arrancarse es peligrosa y ha de repararse.
- Efectué los ajustes de la llave de impacto neumática con la máquina parada. Interrumpa siempre la alimentación del aire cuando la misma no se utiliza. Esta medida de prevención impide la puesta en marcha accidental de la herramienta neumática.
- Cuando las herramientas neumáticas no se utilizan, guárdelas fuera del alcance de los niños. No permita utilizar la herramienta a personas que no hayan leído estas instrucciones.
- Compruebe atentamente la herramienta neumática, asegurándose de que las partes móviles de la herramienta funcionen perfectamente, que no se atasquen y que no haya piezas rotas o dañadas hasta el punto de perjudicar su funcionamiento. Mande reparar las partes dañadas antes de utilizar la herramienta neumática.
- La herramienta neumática no ha de modificarse. Las modificaciones pueden reducir la eficacia de las medidas de seguridad y aumentar los riesgos para el operario.
- La reparación de la herramienta neumática ha de correr a cargo exclusivamente de personal especializado utilizando tan sólo piezas de repuesto originales.

INDICACIONES DE SEGURIDAD PARA LA LLAVE DE IMPACTO NEUMÁTICA

- Compruebe si la placa de identificación es legible; en caso contrario consiga la placa de sustitución acudiendo al fabricante.
- Durante la utilización de la llave de impacto, posibles rupturas accidentales de sus accesorios pueden proyectar piezas a una velocidad elevada.
- El operario y el personal destinado al mantenimiento han de poder controlar físicamente el peso y la potencia de la herramienta neumática.
- Es importante estar preparados para movimientos inesperados de la llave de impacto neumática que se deben a bloqueo o ruptura de la herramienta de trabajo. Mantenga siempre bien firme la herramienta neumática y coloque el cuerpo y las manos en una posición que permita compensar dichos movimientos. Estas medidas pueden evitar lesiones.
- Evite el contacto con elementos en movimiento de la herramienta, porque pueden producir lesiones.
- Asegúrese de que el sentido de rotación de la llave de impacto neumática sea adecuado al uso

INSTRUCCIONES

ES

- Apague la herramienta de interrumpirse la alimentación del aire o en caso de una presión de funcionamiento reducida. Compruebe la presión de funcionamiento y, cuando la misma es óptima, vuelva a ponerla en marcha.
- Al utilizar la herramienta neumática, es posible que el operario perciba sensaciones molestas en las manos, los brazos, los hombros y el área del cuello. Póngase en una posición cómoda y evite posiciones desfavorables. Cambiar de postura puede ayudar a evitar molestias y cansancio.

 Atención en caso de funcionamiento prolongado de la herramienta neumática: parte de la herramienta y el vaso pueden calentarse. Utilice guantes de protección.





 Durante la utilización de la herramienta neumática en la pieza que se está trabajando se generan ruidos, a veces perjudiciales, para el personal expuesto. Una investigación fonométrica adecuada es necesaria para establecer la asignación correcta del dispositivo de protección individual específico para el oído (protector para el oído) a utilizar.

 De resultar de una investigación específica que la exposición diaria a las vibraciones que se genera durante la utilización de la herramienta neumática sobrepasa el valor límite previsto por la normativa vigente en el país correspondiente, han de utilizarse guantes especiales anti-vibraciones.



- De darse cuenta que la piel de sus dedos se entorpece, o bien se pone blanca, presenta hormigueo o dolor, suspenda el trabajo con la herramienta neumática, informe al empleador y consulte a un médico.
- Mantenga la herramienta neumática sujetándola de una manera no excesivamente firme sino segura, considerando las fuerzas necesarias de reacción de la mano.
- No transporte nunca la herramienta sujetándola por la manguera.

DISPOSITIVOS DE PROTECCIÓN INDIVIDUAL PREVISTOS DURANTE LA UTILIZACIÓN DE LA HERRAMIENTA NEUMÁTICA

 El incumplimiento de las siguientes advertencias puede ocasionar lesiones físicas y/o enfermedades.

	LLEVE SIEMPRE PUESTOS DISPOSITIVOS DE PROTECCIÓN AURICULAR CUANDO UTILIZA LA HERRAMIENTA NEUMÁTICA
	LLEVE SIEMPRE PUESTAS LAS GAFAS DE PROTECCIÓN CUANDO UTILIZA LA HERRAMIENTA NEUMÁTICA O CUANDO LLEVA A CABO ACTUACIONES DE MANTENIMIENTO
	UTILICE SIEMPRE GUANTES DE PROTECCIÓN PARA AGENTES FÍSICOS DURANTE LA UTILIZACIÓN DE LA HERRAMIENTA NEUMÁTICA
	UTILICE SIEMPRE CALZADO DE SEGURIDAD

 Otros dispositivos de protección individual a utilizar dependiendo de los valores detectados durante la investigación de higiene del medio/análisis de riesgos de sobrepasar los valores límite previstos por la normativa vigente.

	UTILICE GUANTES ANTI-VIBRACIONES DURANTE LA UTILIZACIÓN DE LA HERRAMIENTA NEUMÁTICA TRAS INVESTIGACIÓN ESPECÍFICA SEGÚN EL NIVEL DE EXPOSICIÓN DIARIA A LAS VIBRACIONES DEL SISTEMA MANO-BRAZO
	UTILICE LA MÁSCARA DE PROTECCIÓN PARA AGENTES FÍSICOS DEPENDIENDO DE LOS VALORES DETECTADOS EN LA INVESTIGACIÓN DE HIGIENE MEDIOAMBIENTAL/INDUSTRIAL

INSTRUCCIONES

ES

DATOS TÉCNICOS

UNIÓN VASO	3/4"
CAPACIDAD TORNILLO/TUERCA (8.8)	M30 - 46 mm
CAPACIDAD TORNILLO/TUERCA (12.9)	M27 - 41 mm
VELOCIDAD EN VACÍO	5000 Giri/min
PAR MÁXIMO	2100 Nm
ROSCA DE ADMISIÓN DE AIRE	3/8" GAS
DIÁMETRO INT. MÍNIMO MANGUERA DE AIRE	10 mm
PRESIÓN MÁXIMA	6.2 Bar
CONSUMO DE AIRE MÁXIMO	221 l/min
PESO	3,7Kg
LONGITUD	236 mm
MASAS BATIENTES TIPO	Doble maza
RUIDO (ISO 15744) NIVEL DE POTENCIA DE SONIDO NIVEL DE PRESIÓN DE SONIDO	$L_{WA} = 107.2$ dB $L_{pA} = 96.2$ dB
VIBRACIONES (ISO 28927) NIVEL DE VIBRACIONES	7.6 m/s ²
INCERTIDUMBRE	K= 1.25 m/s ²

LEYENDA

- a: rosca de admisión de aire 3/8" GAS
- b: botón de arranque llave de impacto
- c: engrase masa batiente
- d: palanca de inversión rotación y selección de par
- e: par seleccionado
- f: lubricación aceite

Conexión alimentación del aire

Para un uso correcto del utensilio neumático respetar siempre la presión máxima indicada en la tabla datos técnicos, medida en la entrada de la herramienta. Alimente la herramienta neumática con aire limpio y sin condensación (imagen 2-a). Una presión demasiado alta o la presencia de humedad en el aire de alimentación reducen la duración de las partes mecánicas y pueden producir daños a la herramienta.

UTILIZACIÓN

Arranque / Parada

Para arrancar la llave de impacto neumática pulse el botón de arranque (imagen 3-b) y manténgalo pulsado durante la ejecución del trabajo. Al soltar el botón la herramienta neumática se detiene rápidamente.

Compruebe la posición de los botones de inversión (imagen 4-d) antes de accionar la herramienta neumática, para conocer el sentido de rotación.

Selección del sentido de rotación

La herramienta neumática tiene un sentido de rotación horario y uno antihorario. Seleccione el sentido de rotación mediante la palanca de inversión (imagen 4-e):



sentido horario – visto desde el lado del operador

sentido antihorario - visto desde el lado del operador

Seleccione el sentido de rotación mediante la palanca de inversión

selección • par mínimo de roscado (aprox. 1/3 par máximo)

selección •• par mínimo de roscado (aprox. 2/3 par máximo)

selección ••• par mínimo de roscado

selección • par desenroscando

Introduzca en la unión cuadrada macho el vaso de impacto deseado, asegurándose de que esté metido correctamente.

Interrumpa siempre la alimentación del aire antes de llevar a cabo operaciones de introducción de herramientas o ajustes: esta medida de prevención impide la puesta en marcha accidental de la herramienta neumática.

LUBRICACIÓN / ENGRASE

Es indispensable conectar la herramienta neumática a un grupo filtro-lubricante de línea de micro-niebla (se recomienda art. Beta 1919F1/4) regulado con dos gotas por minuto. En dicho caso el rendimiento será elevado y el desgaste de las piezas mecánicas mínimo. De no disponer la línea de lubricación, cabe introducir periódicamente en la herramienta neumática a través del orificio de alimentación del aire aceite ISO 32 (imagen 5-f).

MANTENIMIENTO

Las actuaciones de mantenimiento y reparación ha de llevarlas a cabo personal especializado. Para dichas actuaciones puede acudir al centro de reparaciones de Beta Utensili S.P.A.

ELIMINACIÓN

La herramienta neumática, los accesorios y los embalajes han de enviarse a un centro de recogida y eliminación de residuos, según la normativa vigente en el país en el que se encuentra.

GARANTÍA

Esta herramienta se ha fabricado y ensayado conforme a la normativa actualmente vigente en la Unión Europea y tiene una garantía por un periodo de 12 meses para uso profesional o 24 meses para uso no profesional. Se repararán averías debidas a defectos de material o producción mediante reposición o sustitución de piezas defectuosas a nuestra discreción. La efectucción de una o más actuaciones durante el periodo de garantía no modifica la fecha de caducidad de la misma. No están sujetos a garantía defectos debidos al desgaste, al uso incorrecto o impropio y las rupturas ocasionadas por golpes y/o caídas. La garantía cesa cuando se aportan modificaciones, cuando la herramienta neumática se altera o se envía para reparación desmontada. Quedan expresamente excluidos daños ocasionados a personas y/ objetos de cualquier tipo y/o naturaleza, directos y/o indirectos

DECLARACIÓN DE CONFORMIDAD

Declaramos bajo nuestra plena responsabilidad que el producto descrito cumple con todo lo dispuesto por la Directiva Máquinas 2006/42/CE y modificaciones correspondientes, así como con las siguiente normativa:

- EN ISO 11148-6

El Informe Técnico está disponible en:

BETA UTENSILI S.P.A.

Via A. Volta 18

20845 Sovico (MB)

ITALIEN

Fecha 01/03/2023

INSTRUÇÕES DE USO

PT

MANUAL DE USO E INSTRUÇÕES PARA CHAVE DE IMPACTO REVERSÍVEL PNEUMÁTICA FABRICADA POR:

BETA UTENSILI S.P.A.

Via A. Volta 18,

20845, Sovico (MB)

ITALIA

Documentação redigida no original no idioma ITALIANO.

ATENÇÃO



É IMPORTANTE LER TOTALMENTE O PRESENTE MANUAL ANTES DE UTILIZAR A FERRAMENTA PNEUMÁTICA. SE AS NORMAS DE SEGURANÇA E AS INSTRUÇÕES OPERACIONAIS NÃO FOREM RESPEITADAS, PODEM OCORRER ACIDENTES GRAVES.

Guardar com cuidado as instruções de segurança e entregá-las ao pessoal utilizador.

FINALIDADE DE USO

A chave de impacto compacta pneumática é destinada ao uso abaixo: :

- união de elementos de ligação com rosca
- aparafusar e desaparafusar com o uso de chaves de impacto
- é possível utilizar a chave de impacto angular também em locais abertos expostos a água e ar

Não são permitidas as operações a seguir:

- é proibido o uso de chaves de caixa
- é proibido o uso de juntas e extensões, pois limita a potência da chave de impacto e aumenta o risco de quebra
- é proibido o uso em ambientes que contêm atmosferas potencialmente explosivas
- é proibido travar o botão de acionamento com fita adesiva ou abraçadeiras

SEGURANÇA DA POSIÇÃO DE TRABALHO

- Prestar atenção nas superfícies que podem ser escorregadias por causa do uso da máquina e ao perigo de tropeçar na mangueira do ar.
- Durante a utilização da ferramenta pneumática para trabalhos efetuados em altura, adotar todas as medidas de prevenção capazes de eliminar ou reduzir os riscos a outros trabalhadores, por causa de possíveis quedas acidentais do equipamento (por exemplo, isolamento da área de trabalho, sinalização adequada etc.).

 Não utilizar a ferramenta pneumática em ambientes que contêm atmosferas potencialmente explosivas, porque podem ser desenvolvidas faíscas capazes de incendiar poeiras ou vapores.

 Evitar o contato com aparelhagens sob tensão, pois a ferramenta pneumática não é isolada e o contato com elementos sob tensão pode causar um choque elétrico.

 Impedir que crianças ou visitantes possam aproximar-se da posição de trabalho enquanto se está operando com a ferramenta pneumática. A presença de outras pessoas provoca distração que pode implicar na perda do controle da ferramenta pneumática.

SEGURANÇA DAS FERRAMENTAS PNEUMÁTICAS

- Não apontar nunca o fluxo de ar na própria direção ou na direção de outras pessoas. O ar comprimido pode causar ferimentos sérios.
- Controlar conexões de ligação e tubagens de alimentação. Todos os conjuntos, as junções e as mangueiras devem ser instaladas de conformidade com os dados técnicos relativos a pressão e fluxo de ar. Uma pressão muito baixa prejudica o funcionamento da ferramenta pneumática, uma pressão alta pode causar danos e/ou ferimentos.
- Evitar dobrar ou apertar as mangueiras. Evitar o uso de solventes e arestas afiadas. Proteger os tubos do calor, óleo e partes rotativas. Substituir imediatamente uma mangueira danificada. Uma tubagem de alimentação defeituosa pode causar movimentos descontrolados do tubo do ar comprimido. Poeiras ou limalhas erguidas pelo ar podem provocar ferimentos nos olhos. Verificar que as abraçadeiras para mangueiras estejam sempre bem fixadas.

INDICAÇÃO PARA A SEGURANÇA DO PESSOAL

- Recomenda-se a máxima atenção tomando o cuidado de concentrar-se sempre nas próprias ações. Não utilizar a ferramenta pneumática no caso de cansaço ou sob o efeito de drogas, bebidas alcoólicas ou remédios
- Utilizar sempre os equipamentos de proteção individual a seguir:
 - óculos de proteção;
 - calçados de segurança;
 - protetores auriculares;
 - luvas de proteção para agentes físicos;
 - luvas antivibração a utilizar em função de análise específica do nível de exposição diária às vibrações do sistema mão-braço.
- Tomar o cuidado de colocar-se em posição segura mantendo o equilíbrio em todos os momentos. Uma posição de trabalho segura e uma postura apropriada do corpo permitem poder controlar melhor a ferramenta pneumática no caso de situações inesperadas.
- Não usar roupas largas. Não usar pulseiras e correntes. Manter cabelo, roupas e luvas longe das partes em movimento. Roupas largas, joias ou cabelo comprido podem ficar presos nas partes em movimento.
- Não respirar diretamente o ar de escape, evitando que possa chegar nos olhos. O ar de escape da ferramenta pneumática pode conter água, óleo, partículas metálicas e impurezas, que podem provocar perigos.

UTILIZAÇÃO CUIDADOSA DA CHAVE DE IMPACTO PNEUMÁTICA

- Para travar e suportar a peça em processamento utilizar dispositivos de aperto ou morsas. Não segurar a peça em processamento com uma mão ou retida com o corpo, dessa forma não é mais possível trabalhar com segurança.
- Não submeter a ferramenta pneumática a sobrecarga. Efetuar os próprios trabalhos utilizando a ferramenta pneumática exclusivamente para o caso previsto.
- Verificar sempre a integridade da máquina. Não utilizar nenhuma ferramenta pneumática cujo interruptor de acionamento/paragem esteja defeituoso. Uma ferramenta pneumática que não pode mais ser parada ou acionada é perigosa e deve ser reparada.
- Efetuar as regulações da chave de impacto pneumática com a máquina parada. Interromper sempre a alimentação do ar no caso em que o mesmo não for utilizado. Esta medida preventiva impede o acionamento acidental da ferramenta pneumática.
- Quando as ferramentas pneumáticas não são utilizadas, guardá-las fora do raio de acesso das crianças. Não permitir o uso da ferramenta pneumática a pessoas que não leram as presentes instruções.
- Efetuar minuciosamente o controlo da ferramenta pneumática, verificando que partes móveis da ferramenta funcionam perfeitamente, que não emperrem e que não haja partes quebradas ou danificadas a ponto de prejudicar o funcionamento. Mandar reparar as partes danificadas antes do uso da ferramenta pneumática.
- A ferramenta pneumática não deve ser modificada. As modificações podem reduzir a eficácia das medidas de segurança e aumentar os riscos para o operador.
- A ferramenta pneumática deve ser reparada apenas e exclusivamente por pessoal especializado e apenas com a utilização de peças sobressalentes originais.

INDICAÇÕES DE SEGURANÇA PARA A CHAVE DE IMPACTO PNEUMÁTICA

- Controlar se a placa de identificação é legível; eventualmente solicitar ao fabricante uma nova placa para a substituição.
- Durante a utilização da chave de impacto, possíveis quebras acidentais dos acessórios individuais podem projetar pedaços em velocidade elevada.
- O operador e o pessoal encarregado da manutenção devem ser capazes de controlar fisicamente o peso e a potência da ferramenta pneumática.
- É importante estar preparados para movimentos inesperados da chave de impacto pneumática devidos a boqueio ou quebra da ferramenta de trabalho. Segurar sempre bem firme a ferramenta pneumática e colocar o próprio corpo e os braços numa posição que permite compensar estes movimentos. Estas medidas podem evitar ferimentos.
- Evitar o contato com elementos em movimento da ferramenta, pois podem causar ferimentos.
- Verificar que o sentido de rotação da chave de impacto pneumática seja apropriado à utilização.

INSTRUÇÕES DE USO

PT

- No caso de uma interrupção da alimentação do ar ou de uma pressão reduzida de exercício, desligar a ferramenta. Controlar a pressão de exercício e, com a pressão excelente de exercício, acionar de novo.
- Utilizando a ferramenta pneumática é possível que o operador sinta sensações incômodas nas mãos, braços, ombros e na área do pescoço. Manter uma posição confortável e evitar posições incômodas. Mudar a postura pode ajudar a evitar incômodos e cansaço.

 Atenção no caso de funcionamento prolongado da ferramenta pneumática: parte da própria ferramenta e a chave de impacto podem ficar quentes. Utilizar luvas de proteção.





 Durante a utilização da ferramenta pneumática na peça a utilizar são gerados ruídos, às vezes até nocivos, para o pessoal exposto. É necessária uma investigação fonométrica apropriada para estabelecer a atribuição exata do equipamento específico de proteção individual do ouvido (protetor auricular) a utilizar.

 Se da investigação específica efetuada consta que a exposição diária às vibrações geradas durante a utilização da ferramenta pneumática ultrapassa o valor limite de ação prevista pela norma vigente no respectivo país, devem ser utilizadas luvas específicas antivibração.



- Se porventura for percebido que a pele dos dedos fica entorpecida, ou branca, apresenta formigamento ou dor, interromper o trabalho com a ferramenta pneumática, informar o empregador e consultar um médico.
- Segurar a ferramenta pneumática com uma presa não excessivamente forte mas segura, considerando as forças de reação necessárias da mão.
- Não transportar nunca a ferramenta pneumática segurando-a pela mangueira.

EQUIPAMENTOS DE PROTEÇÃO INDIVIDUAL PREVISTOS DURANTE A UTILIZAÇÃO DA FERRAMENTA PNEUMÁTICA

 A falta de observação dos seguintes avisos pode causar ferimentos físicos e/ou patologias.

	USAR SEMPRE EQUIPAMENTOS DE PROTEÇÃO AURICULARES QUANDO FOR USADA A FERRAMENTA PNEUMÁTICA
	USAR SEMPRE OS ÓCULOS DE PROTEÇÃO QUANDO USAR A FERRAMENTA PNEUMÁTICA OU QUANDO EFETUAR A ATIVIDADE DE MANUTENÇÃO
	UTILIZAR SEMPRE LUVAS DE PROTEÇÃO PARA AGENTES FÍSICOS DURANTE A UTILIZAÇÃO DA FERRAMENTA PNEUMÁTICA
	UTILIZAR SEMPRE CALÇADOS DE SEGURANÇA

 Outros equipamentos de proteção individual a utilizar em função dos valores encontrados na investigação de higiene ambiental/análise de riscos no caso em que os valores ultrapassem os limites previstos pelas normas vigentes.

	UTILICE GUANTES ANTI-VIBRACIONES DURANTE LA UTILIZACIÓN DE LA HERRAMIENTA NEUMÁTICA TRAS INVESTIGACIÓN ESPECÍFICA SEGÚN EL NIVEL DE EXPOSICIÓN DIARIA A LAS VIBRACIONES DEL SISTEMA MANO-BRAZO
	UTILICE LA MÁSCARA DE PROTECCIÓN PARA AGENTES FÍSICOS DEPENDIENDO DE LOS VALORES DETECTADOS EN LA INVESTIGACIÓN DE HIGIENE MEDIOAMBIENTAL/INDUSTRIAL

INSTRUÇÕES DE USO

PT

CARACTERÍSTICAS TÉCNICAS

QUADRA CHAVE DE IMPACTO	3/4"
CAPACIDADE PARAFUSO (8.8)	M30 - 46 mm
CAPACIDADE PARAFUSO (12.9)	M27 - 41 mm
RROTAÇÃO EM VAZIO	5000 Giri/min
TORQUE MÁXIMO	2100 Nm
ENTRADA DE AR	3/8" GAS
DDIÂMETRO INT. MÍNIMO TUBO DE AR	10 mm
PRESSÃO MÁXIMA	6.2 Bar
CONSUMO MÁXIMO DE AR	221 l/min
PESO	3,7Kg
COMPRIMENTO	236 mm
MASSAS BATENTES TIPO	Dispositivo de impacto duplo
RUIDO (ISO 15744) NIVEL DE POTENCIA DE SONIDO NIVEL DE PRESIÓN DE SONIDO	$L_{WA} = 107.2 \text{ dB}$ $L_{PA} = 96.2 \text{ dB}$
VIBRACIONES (ISO 28927) NIVEL DE VIBRACIONES	7.6 m/s ²
INCERTIDUMBRE	K= 1.25 m/s ²

LEGENDA

- a: entrada de ar 3/8" GAS
- b: botão de acionamento da chave de impacto
- c: engraxamento do extrator de impacto
- d: alavanca de inversão da rotação e seleção do torque
- e: alavanca de inversão da rotação e seleção do torque
- f: lubrificação óleo

Ligação alimentação do ar

Para uma utilização correta da ferramenta pneumática, siga sempre a pressão máxima indicada na tabela de dados técnicos, medida na entrada da ferramenta. Alimentar a ferramenta pneumática com ar limpo e sem condensado (figura 2-a). Uma pressão muito elevada ou a presença de humidade no ar de alimentação reduzem a duração das partes mecânicas e podem causar danos na ferramenta.

UTILIZAÇÃO

Acionamento / Paragem

Para arrancar a chave de impacto carregar o botão de arranque (figura 3-b) e mantê-lo carregado durante a realização do trabalho. Ao soltar o botão a ferramenta pneumática para rapidamente.

Verifique a posição dos botões de inversão (figura 4-d), antes de acionar a ferramenta pneumática de forma a conhecer o sentido de rotação.

Configuração do sentido de rotação

A ferramenta pneumática possui o sentido de rotação horário e anti-horário. Selecionar o sentido de rotação através da alavanca de inversão (figura 4-e):

INSTRUÇÕES DE USO

PT



sentido horário - visto pelo lado do operador



sentido anti-horário - visto pelo lado do operador

Selecionar o sentido de rotação e o relativo torque mediante a alavanca de inversão:

seleção • torque mínimo de aparafusamento (aprox. 1/3 do torque máximo de aparafusamento)

seleção ** torque mínimo de aparafusamento (aprox. 2/3 do torque máximo de aparafusamento)

seleção *** torque máximo de aparafusamento

seleção • torque máximo de desaparafusamento

Inserir no engate quadra macho a chave de impacto desejada, verificando a inserção correta

Interromper sempre a alimentação do ar antes de efetuar operações de inserção de ferramentas ou regulações: esta medida preventiva impede o acionamento acidental da ferramenta pneumática.

LUBRIFICAÇÃO/ENGRAXAMENTO

É indispensável conectar a ferramenta pneumática num conjunto filtro-lubrificador de linha (recomenda-se art. Beta 1919F1/4) de micro-pulverização, regulado com duas gotas por minuto. Nesse caso haverá um rendimento elevado com um consumo reduzido das partes mecânicas. Se a linha não tiver lubrificação, é necessário introduzir periodicamente na ferramenta pneumática, através do furo de alimentação do ar, óleo ISO 32 (figura 5-f).

MANUTENÇÃO

As operações de manutenção e de reparação devem ser efetuadas por pessoal especializado. Para essas operações pode-se entrar em contato com o centro de reparações da Beta Utensili S.P.A.

ELIMINAÇÃO

A ferramenta pneumática, os acessórios e as embalagens devem ser enviadas a um ponto de coleta de eliminação de lixos, segundo as leis vigentes do país onde se está.

GARANTIA

Esta ferramenta é fabricada e testada segundo as normas vigentes atualmente na Comunidade Europeia e é coberta por garantia durante um prazo de 12 meses para uso profissional ou 24 meses para uso não profissional. São reparadas avarias devido a defeitos de material ou de fabrico mediante restauração ou substituição das peças defeituosas a nosso critério. A realização de uma ou mais intervenções no prazo da garantia não altera a data de seu vencimento. Não estão sujeitos a garantia os defeitos devido ao desgaste, ao uso errado ou impróprio e as quebras causadas por batidas e/ou caídas. A garantia decai quando são efetuadas alterações, quando a ferramenta pneumática é adulterada ou quando é enviada desmontada para a assistência. São expressamente excluídos danos causados a pessoas e/ou coisas de qualquer género e/ou natureza, diretos e/ou indiretos.

DECLARAÇÃO DE CONFORMIDADE

Declaramos sob a nossa plena responsabilidade que o produto descrito é conforme com todas as disposições pertinentes da Diretiva de Máquinas 2006/42/CE e relativas alterações, assim como a seguinte norma:

- EN ISO 11148-6

O caderno técnico está disponível junto a:

BETA UTENSILI S.P.A.

Via A. Volta 18

20845 Sovico (MB)

ITALIEN

Data 01/03/2023

GEBRUIKSHANDLEIDING VOOR OMSCHAKELBARE PNEUMATISCHE SLAGMOERSLEUTELS GEPRODUCEERD DOOR

BETA UTENSILI S.P.A.

Via A. Volta 18,

20845, Sovico (MB)

ITALIË

Onspronkelijk in de ITALIAANSE taal geschreven documentatie.

LET OP



BELANGRIJK: LEES DEZE HANDLEIDING HELEMAAL DOOR ALVORENS HET PNEUMATISCHE GEREEDSCHAP TE GEBRUIKEN. INDIEN DE VEILIGHEIDVOORSCHRIFTEN EN DE AANWIJZINGEN NIET IN ACHT WORDEN GENOMEN, KUNNEN ZICH ERNSTIGE ONGEVALLEN VOORDOEN.

Bewaar de veiligheidsinstructies zorgvuldig en geef ze aan het personeel dat de boormachine gebruikt.

GEBRUIKSDOEL

De compacte slagmoersleutel is bestemd voor het volgende gebruik:

- de montage van schroefdraadverbindingen
- het aan- en losdraaien met behulp van slagdoppen
- de haakse slagmoersleutel kan ook op plaatsen in de openlucht worden gebruikt, waar hij is blootgesteld aan water en wind

De volgende handelingen zijn niet toegestaan

- het gebruik van dopsleutels is verboden
- het gebruik van koppelingen en verlengstukken is verboden, aangezien deze het vermogen van de slagmoersleutel verminderen en de kans groter maken dat hij kapotgaat
- het gebruik in omgevingen met mogelijk explosieve atmosferen is verboden
- het is verboden de startknop met plakband of banden vast te zetten

VEILIGHEID VAN DE WERKPLEK

- Kijk goed uit voor de oppervlakken die glad kunnen worden door het gebruik van de machine en voor het gevaar om over de flexibele luchtslang te struikelen.
- Tijdens het gebruik van het pneumatische gereedschap voor werkzaamheden die op een bepaalde hoogte moeten worden verricht, moeten alle voorzorgsmaatregelen worden getroffen om het gevaar voor andere werknemers, veroorzaakt door mogelijk vallen van gereedschap, op te heffen of tot een minimum te beperken (bijvoorbeeld door het werkgebied af te schermen, duidelijke signalering, enz.).



Gebruik het pneumatische gereedschap niet in omgevingen met mogelijk explosieve atmosferen, omdat er vonken kunnen ontstaan, die stof of damp in brand kunnen laten vliegen.



Voorkom contact met onder spanning staande apparatuur, aangezien het pneumatische gereedschap niet is geïsoleerd en aanraking met onder spanning staande onderdelen een elektrische schok kan veroorzaken. .



Voorkom dat kinderen of bezoekers in de buurt van de werkplek kunnen komen terwijl met het pneumatische gereedschap wordt gewerkt. De aanwezigheid van andere personen leidt af waardoor men de controle over het pneumatische gereedschap kan verliezen.

VEILIGHEID VAN PNEUMATISCH GEREEDSCHAP

- Richt de luchtstroom nooit op uzelf of op andere personen. Perslucht kan ernstig letsel veroorzaken.
- Controleer de koppelingen en de toevoerleidingen. Alle groepen, koppelingen en flexibele slangen moeten conform de technische gegevens met betrekking tot druk en luchtstroom worden geïnstalleerd. Een te lage druk schaadt de werking van het pneumatische gereedschap. Een te hoge druk kan schade en/of letsel veroorzaken

AANWIJZINGEN VOOR DE VEILIGHEID VAN HET PERSONEEL

- We drukken u op het hart uw aandacht er altijd maximaal bij te houden en u op uw eigen handelingen te concentreren. Gebruik het pneumatische gereedschap niet als u moe bent of onder invloed van drugs, alcohol of medicijnen.
- Gebruik altijd de volgende persoonlijke beschermingsmiddelen:
 - een beschermende bril;
 - veiligheidsschoenen;
 - oorbescherming;
 - beschermende handschoenen voor fysieke agentia;
 - trillingsdempende handschoenen, te gebruiken na een specifiek onderzoek naar het niveau van de dagelijkse blootstelling van het hand/armstelsel aan de trillingen
- Zorg ervoor dat u zich op een veilige plek bevindt en uw evenwicht op ieder moment behoudt. Een veilige werkplek en een geschikte lichaamshouding maken het mogelijk het pneumatische gereedschap in onverwachte situaties beter te controleren.
- Draag geen wijde kleding. Draag geen armbanden en kettingen. Houd haren, kleding en handschoenen buiten bereik van bewegende delen. Wijde kleding, juwelen en lange haren kunnen in bewegende delen verstrikt raken.
- Adem de afvoerlucht niet in en voorkom dat ze bij de ogen kan komen. De afvoerlucht van het pneumatische gereedschap kan water, olie, metalen delen en onzuiverheden bevatten, die gevaar kunnen veroorzaken.

ZORGVULDIG GEBRUIK VAN DE PNEUMATISCHE SLAGMOERSLEUTEL

- Om het stuk dat wordt bewerkt vast te zetten en te steunen, gebruikt u klemrichtingen of een bankschroef. Houd het te bewerking stuk niet met een hand vast en zet het niet met het lichaam vast. Op die manier kunt u niet veilig werken.
- Overbelast het pneumatische gereedschap niet. Verricht uw werkzaamheden door het pneumatische gereedschap uitsluitend te gebruiken voor het doel waarvoor het is bedoeld.
- Controleer altijd of de machine intact is. Gebruik geen enkel pneumatisch gereedschap waarvan de start/stopknop defect is. Een pneumatisch gereedschap dat niet kan worden gestopt of gestart is gevaarlijk en moet worden gerepareerd.
- Verricht de instellingen van de pneumatische slagmoersleutel bij stilstand apparaat. Onderbreek altijd de luchttoevoer wanneer de slagmoersleutel niet wordt gebruikt. Deze voorzorgsmaatregel voorkomt dat het pneumatische gereedschap per ongeluk kan worden ingeschakeld.
- Wanneer pneumatisch gereedschap niet wordt gebruikt, bewaart u het buiten bereik van kinderen. Sta niet toe dat het pneumatische gereedschap wordt gebruikt door personen die deze aanwijzingen niet hebben gelezen.
- Controleer het pneumatische gereedschap zorgvuldig en verzeker u ervan dat de bewegende delen van het gereedschap perfect werken, dat ze niet vastlopen en dat er geen kapotte of beschadigde onderdelen zijn, die de werking ervan schaden. Laat de kapotte onderdelen repareren voordat u het pneumatische gereedschap gebruikt.
- Er mogen geen wijzigingen aan het pneumatische gereedschap worden aangebracht. Wijzigingen kunnen de efficiëntie van de veiligheidsmaatregelen verminderen en de gevaren voor de gebruiker verhogen.
- Laat het pneumatische gereedschap enkel en alleen door vakmensen met gebruik van originele reserveonderdelen repareren.

VEILIGHEIDSAANWIJZINGEN VOOR DE PNEUMATISCHE SLAGMOERSLEUTEL

- Controleer of het identificatieplaatje leesbaar is; Schaf eventueel een nieuw plaatje bij de fabrikant aan om het te vervangen.
- Tijdens het gebruik van de slagmoersleutel kunnen de afzonderlijke accessoires kapotgaan, waardoor stukken met hoge snelheid kunnen worden weggeslingerd.
- De gebruiker en het onderhoudspersoneel moeten in staat zijn het gewicht en het vermogen van het pneumatische gereedschap fysiek aan te kunnen.
- Het is belangrijk voorbereid te zijn op onverwachte bewegingen van de pneumatische slagmoersleutel veroorzaakt door

vastlopen of kapotgaan van het gereedschap. Houd het pneumatische gereedschap altijd stevig vast en houd uw lichaam en de armen in een houding waarmee u deze bewegingen kunt compenseren. Deze maatregelen kunnen letsel voorkomen.

- Voorkom aanraking met bewegende delen van het gereedschap aangezien ze letsel kunnen veroorzaken.
- Verzeker u ervan dat de draairichting van de pneumatische slagmoersleutel in overeenstemming is met het gebruik.
- Schakel het gereedschap uit bij een onderbreking van de luchttoevoer of een verminderde werkdruk. Controleer de werkdruk en als die optimaal is, schakelt u het gereedschap weer in.
- Door het gebruik van het pneumatische gereedschap kan de gebruiker een vervelend gevoel in de handen, armen, schouders en het gebied van de nek krijgen. Neem een gemakkelijke houding aan en vermijd onhandige houdingen. Van houding veranderen kan helpen om pijn en vermoeidheid te voorkomen.

Let op bij langdurig gebruik van het pneumatische gereedschap: delen van het gereedschap zelf en de dopsleutel kunnen heet worden. Gebruik beschermende handschoenen

Tijdens het gebruik van het pneumatische gereedschap op het stuk dat moet worden bewerkt, ontstaan geluiden, die soms schadelijk kunnen zijn voor het personeel dat eraan is blootgesteld. Er is een goed geluidsonderzoek nodig om de juiste individuele gehoorbeschermers (oorbeschermer) vast te stellen, die moeten worden gebruikt.

Wanneer uit het specifiek verrichte onderzoek blijkt dat de dagelijkse blootstelling aan de trillingen veroorzaakt door het gebruik van het pneumatische gereedschap de grenswaarden overschrijdt die in de geldende voorschriften van het betreffende land staan, moeten speciale trillingsdempende handschoenen worden gebruikt.

- Wanneer u merkt dat de huid van de vingers gevoelloos of wit wordt, tintelt of pijn doet, stopt u het werk met het pneumatische gereedschap, informeert u uw werkgever en raadpleegt u een arts.
- Wanneer u merkt dat de huid van de vingers gevoelloos of wit wordt, tintelt of pijn doet, stopt u het werk met het pneumatische gereedschap, informeert u uw werkgever en raadpleegt u een arts.
- Vervoer het pneumatische gereedschap nooit door het aan de flexibele slang vast te houden.

INDIVIDUELE BESCHERMINGSMIDDELEN DIE NODIG ZIJN TIJDENS HET GEBRUIK VAN HET PNEUMATISCHE GEREEDSCHAP

Niet inachtneming van de volgende waarschuwingen kan lichamelijk letsel en/of ziektes veroorzaken

	DRAAG ALTIJD GEHOORBESCHERMING WANNEER U HET PNEUMATISCHE GEREEDSCHAP GEBRUIKT
	DRAAG ALTIJD EEN BESCHERMENDE BRIL WANNEER U HET PNEUMATISCHE GEREEDSCHAP GEBRUIKT OF ONDERHOUDSWERKZAAMHEDEN VERRICHT
	GEBRUIK ALTIJD BESCHERMENDE HANDSCHOENEN VOOR FYSISCHE AGENTIA TIJDENS HET GEBRUIK VAN HET PNEUMATISCHE GEREEDSCHAP
	GEBRUIK ALTIJD VEILIGHEIDSSCHOENEN

Andere persoonlijke beschermingsmiddelen die moeten worden gebruikt, afhankelijk van de waarden die zijn gevonden bij het onderzoek van de milieuhygiëne /risicoanalyse indien de waarden de maximumwaarden overschrijden, die in de geldende voorschriften staan.

	GEBRUIK TRILLINGSDEMPENDE HANDSCHOENEN TIJDENS HET GEBRUIK VAN HET PNEUMATISCHE GEREEDSCHAP NA EEN SPECIFIEK ONDERZOEK NAAR HET NIVEAU VAN DE DAGELIJKSE BLOOTSTELLING VAN HET HAND/ARMSTELSEL AAN DE TRILLING
	GEBRUIK EEN TEGEN FYSISCHE AGENTIA BESCHERMEND MASKER AFHANKELIJK VAN DE WAARDEN DIE ZIJN GEVONDEN TIJDENS HET ONDERZOEK VOOR MILIEU-/INDUSTRIËLE HYGIËNE

TECHNISCHE GEGEVENS

AANSLUITING	3/4"
BOUTCAPACITEIT (8.8)	M30 - 46 mm
BOUTCAPACITEIT (12.9)	M27 - 41 mm
SNELHEID ONBELAST	5000 Giri/min
MAX. AANHAALKOPPEL	2100 Nm
LUCHTAANSLUITING	3/8" GAS
MINIMUM INT. DIAMETER LUCHTSLANG	10 mm
MAXIMUMDRUK	6.2 Bar
MAXIMUM LUCHTVERBRUIK	221 l/min
GEWICHT	3,7Kg
LENGTE	236 mm
SLAGGEWICHT VAN HET TYPE	Dubbel hamer slagmechanisme
GELUID (ISO 15744) GELUIDSVERMOGENNIVEAU GELUIDSDRUKNIVEAU	$L_{WA} = 107.2$ dB $L_{pA} = 96.2$ dB
TRILLINGEN (ISO 28927) TRILLINGSNIVEAU	7.6 m/s ²
ONZEKERHEIDSFACITOR	K= 1.25 m/s ²

LEGENDA

- a: luchtaansluiting 3/8" GAS
- b: aanknop slagmoersleutel
- c: smering slaghamer
- d: knop voor het omdraaien van de draairichting en keuze aanhaalmoment
- e: gekozen aanhaalmoment
- f: oliesmering

De luchttoevoer aansluiten

Voor een correct gebruik van het pneumatische gereedschap, moet u altijd de maximumdruk aanhouden, die wordt aangegeven in de tabel met technische gegevens, gemeten aan de inlaat van het gereedschap. Voed het pneumatische gereedschap met schone lucht zonder condens (afbeelding 2-a). Een te hoge druk of de aanwezigheid van vocht in de toevoerlucht verkorten de levensduur van de mechanische onderdelen en kunnen het gereedschap beschadigen..

GEBRUIK

Start / Stop

Om de pneumatische slagmoersleutel te starten, drukt u op de startknop (afbeelding 3-b) en houd u hem tijdens het verrichten van het werk ingedrukt. Wanneer u de knop loslaat, stopt het pneumatische gereedschap onmiddellijk.

Controleer de stand van de knoppen de omschakelknop (afbeelding 4-d) voordat u het pneumatische gereedschap inschakelt, zodat u weet op welke draairichting hij staat.

De draairichting instellen

Het pneumatische gereedschap kan met de klok mee en tegen de klok in draaien. Kies de draairichting met behulp van de omschakelknop (afbeelding 4-e):



met de klok mee - gezien vanaf de kant van de gebruiker

tegen de klok in - gezien vanaf de kant van de gebruiker

Kies de draairichting en het bijbehorende aanhaalmoment met behulp van de omschakelknop:

- keuze • minimumaanhaalmoment bij het aandraaien (ongeveer 1/3 van het maximumaanhaalmoment bij het aandraaien)
- keuze •• middelhoog aanhaalmoment bij het aandraaien (ongeveer 2/3 van het maximumaanhaalmoment bij het aandraaien)
- keuze ••• maximumaanhaalmoment bij het aandraaien
- keuze • maximum moment bij het losdraaien

Breng de gewenste slagdrop op het aandrijfviervkant met tap aan en verzeker u ervan dat hij goed is aangebracht.

Onderbreek altijd de luchttoevoer voordat u het gereedschap aanbrengt of afstellingen verricht. Deze voorzorgsmaatregel voorkomt dat het pneumatische gereedschap per ongeluk kan worden ingeschakeld.

SMEREN

Het pneumatische gereedschap moet op een filter-smeersysteem van de lijn worden aangesloten (aangeraden wordt art. Beta 1919F1/4) met microverevening, afgesteld op twee druppels per minuut. In dat geval is er een groter rendement en slijten de mechanische onderdelen minder snel. Mocht de lijn niet voorzien zijn van smering dan moet regelmatig olie ISO 32 via de luchttoevoeropening direct in het pneumatische gereedschap worden gedruppeld (afbeelding 5-f).

ONDERHOUD

Onderhoudswerkzaamheden en reparaties mogen uitsluitend door vakmensen worden verricht. Wend u voor deze werkzaamheden tot het reparatiecenter van Beta Utensili S.P.A.

AFDANKEN

Het pneumatische gereedschap, de accessoires en verpakkingen moeten volgens de wetten van het land waarin u zich bevindt naar een centrum voor afvalverwerking worden gestuurd.

GARANTIE

Dit gereedschap is volgens de op dit moment in de Europese Unie geldende voorschriften getest en heeft 12 maanden garantie bij professioneel gebruik of 24 maanden bij niet professioneel gebruik. Storingen veroorzaakt door materiaal- of fabrieksfouten worden naar ons goedgevoerd ofwel gerepareerd of de defecte onderdelen worden vervangen. Eén of meerdere reparaties tijdens de garantieperiode wijzigt de verloopdatum ervan niet. Defecten veroorzaakt door slijtage, een verkeerd of oneigenlijk gebruik, of door vallen en/of stoten worden niet door de garantie gedekt. De garantie vervalt wanneer er wijzigingen worden aangebracht, wanneer er met het pneumatische gereedschap wordt geknoeid en wanneer het gedemonteerd naar de servicedienst wordt gestuurd. Schade toegebracht aan personen en / of voorwerpen van welke aard en / of natuur, direct en / of indirect is uitdrukkelijk uitgesloten.

VERKLARING VAN OVEREENSTEMMING

We verklaren onder eigen verantwoordelijkheid dat het beschreven product voldoet aan alle bepalingen van de Machinerichtlijn 2006/42/EG en bijbehorende wijzigingen en ook aan de volgende normen:

- EN ISO 11148-6

Het technische dossier is verkrijgbaar bij:

BETA UTENSILI S.P.A.

Via A. Volta 18

20845 Sovico (MB)

ITALIË

Datum 01/03/2023

INSTRUKCJA OBSŁUGI I ZALECENIA DLA PNEUMATYCZNEGO KLUCZA UDAROWEGO DWUKIERUNKOWEGO PRODUKOWANEGO PRZEZ:

BETA UTENSILI S.P.A.

Via A. Volta 18,

20845, Sovico (MB)

WŁOCHY

Dokumentacja oryginalna sporządzona została w języku WŁOSKIM.

UWAGA



JEST BARDZO WAŻNE, ABY PRZED UŻYCIEM NARZĘDZIA PNEUMATYCZNEGO PRZECZYTAĆ CAŁĄ NINIEJSZĄ INSTRUKCJĘ OBSŁUGI. NIEPRZESTRZEGANIE ZASAD BEZPIECZEŃSTWA I INSTRUKCJI OPERACYJNYCH MOŻE BYĆ PRZYCZYNĄ POWAŻNYCH WYPADKÓW.

Starannie przechowywać niniejszą instrukcję bezpieczeństwa i przekazać ją pracownikom obsługującym narzędzie.

PRZEZNACZENIE UŻYTKOWE

Pneumatyczny klucz udarowy kompaktowy przeznaczony jest do następującego użycia:

- montaż elementów złącznych gwintowanych
- zakręcanie i odkręcanie za pomocą nasadek udarowych
- klucz pneumatyczny kątowy może być używany również na otwartej przestrzeni narażonej na działanie wody i powietrza

Nie są dozwolone następujące czynności:

- zabrania się używania nasadek typu ręcznego
- zabronione jest używanie przegubów i przedłużaczy, ponieważ ogranicza to moc klucza i zwiększa ryzyko rozerwania
- zabrania się stosowania w środowiskach zawierających substancje potencjalnie wybuchowe
- zabrania się blokowania przycisku wyzwolenia taśmą samoprzylepną lub opaskami samozaciskowymi

BEZPIECZEŃSTWO DOTYCZĄCE STANOWISKA PRACY

- Należy zwrócić uwagę na powierzchnię, która może okazać się śliska wskutek używania urządzenia oraz na ryzyko potknięcia się o giętki przewód powietrza.
- Podczas korzystania z narzędzia pneumatycznego do prac wykonywanych na wysokości, podjąć wszelkie środki zapobiegawcze w celu wyeliminowania lub zminimalizowania ryzyka dla innych pracowników, w konsekwencji przypadkowego upadku sprzętu (na przykład odseparowanie miejsca pracy, prawidłowa sygnalizacja, itp.).

Nie używać narzędzia pneumatycznego w środowiskach zawierających substancje potencjalnie wybuchowe, ponieważ mogą powstać iskry i spowodować zapalenie się pyłów lub oparów.

Unikać kontaktu z urządzeniami pod napięciem, ponieważ narzędzie pneumatyczne nie jest izolowane i kontakt z elementami pod napięciem może spowodować porażenie prądem.

Nie pozwalać dzieciom lub odwiedzającym zbliżać się do stanowiska pracy, podczas używania narzędzia pneumatycznego. Obecność innych osób powoduje rozproszenie uwagi, co może doprowadzić do utraty kontroli nad narzędziem pneumatycznym.

BEZPIECZEŃSTWO DOTYCZĄCE NARZĘDZI PNEUMATYCZNYCH

- Nigdy nie kierować strumienia powietrza na siebie lub na inne osoby. Sprężone powietrze może spowodować poważne obrażenia.
- Sprawdzić złączki połączeniowe i przewody zasilające. Wszystkie zespoły, złącza i przewody giętkie muszą być zainstalowane zgodnie z danymi technicznymi dotyczącymi ciśnienia i strumienia powietrza. Zbyt niskie ciśnienie wpływa niekorzystnie na funkcjonowanie narzędzia pneumatycznego, wysokie ciśnienie może spowodować uszkodzenia i/lub obrażenia.
- Unikać zginania lub ściskania giętkich przewodów, unikać stosowania rozpuszczalników i ostrych krawędzi. Chronić przewody

przed gorącym, olejem i elementami wirującymi. Natychmiast wymienić uszkodzony przewód. Uszkodzony przewód zasilający może spowodować niekontrolowane ruchy przewodu sprężonego powietrza. Pył lub wióry unoszone przez strumień powietrza mogą powodować obrażenia oczu. Upewnić się, że opaski na przewodach giętkich są zawsze dobrze zamocowane.

ZALECENIA DOTYCZĄCE BEZPIECZEŃSTWA PERSONELU

- Przypomina się o maksymalnej uwadze i skupieniu na czynnościach, które się wykonuje. Nie używać narzędzia pneumatycznego, gdy jest się zmęczonym lub pod wpływem narkotyków, alkoholu lub leków.
- Należy zawsze stosować następujące środki ochrony indywidualnej:
 - okulary ochronne;
 - obuwie ochronne;
 - ochraniacze słuchu;
 - rękawice chroniące przed czynnikami fizycznymi;
 - rękawice antywibracyjne, do stosowania w konsekwencji konkretnych badań dziennego poziomu narażenia na drgania układu ręka-ramię
- Zadbaj o przyjęcie bezpiecznej, stabilnej pozycji, utrzymując równowagę w każdej chwili. Bezpieczna pozycja przy pracy i odpowiednia postawa ciała umożliwiają lepszą kontrolę nad narzędziem pneumatycznym w przypadku nieprzewidzianych sytuacji.
- Nie nosić luźnej odzieży. Nie nosić bransoletek, łańcuszków, naszyjników. Trzymać włosy, odzież i rękawice z dala od wirujących części. Luźne ubranie, biżuteria lub długie włosy mogą zostać wciągnięte przez części będące w ruchu.
- Nie wdychać bezpośrednio powietrza wylotowego i unikać, aby dostało się do oczu. Powietrze wylotowe z narzędzia pneumatycznego może zawierać wodę, olej, cząstki metali i zanieczyszczenia, które mogą powodować obrażenia.

PRAWIDŁOWE STOSOWANIE PNEUMATYCZNEGO KLUCZA UDAROWEGO

- Do blokowania i podpierania obrabianego detalu używać urządzenia mocujące lub imadło. Nie trzymać obrabianego przedmiotu jedną ręką lub przyciskając je do ciała; w ten sposób nie jest możliwa praca w pełni bezpieczna.
- Nie narażać narzędzia pneumatycznego na przeciążenia. Wykonywać swoje prace używając narzędzia pneumatycznego wyraźnie przewidzianego do takich prac.
- Należy zawsze sprawdzić integralność urządzenia. Nie należy używać narzędzia pneumatycznego, którego wyłącznik start/stop jest uszkodzony. Pneumatyczne narzędzie, które nie może być zatrzymane lub uruchamiane, jest niebezpieczne i musi zostać naprawione.
- Dokonywać regulacji klucza pneumatycznego przy urządzeniu wyłączonym. Przerzywać zawsze dopływ powietrza w przypadku, gdy narzędzie nie jest używane. Ten środek prewencyjny zapobiega przypadkowemu włączeniu narzędzia pneumatycznego.
- Gdy narzędzie pneumatyczne nie jest używane, przechowywać je z dala od zasięgu dziecka. Nie pozwalać na użycie narzędzia pneumatycznego przez osoby, które nie zapoznały się z niniejszą instrukcją.
- Dokładnie sprawdzać narzędzie, upewniając się, że części ruchome działają idealnie, nie zacinają się i nie ma elementów uszkodzonych, które mogłyby zagrozić prawidłowemu funkcjonowaniu. Naprawić części uszkodzone przed użyciem narzędzia pneumatycznego.
- Narzędzie pneumatyczne nie powinno być przerabiane. Modyfikacje mogą zmniejszyć skuteczność środków bezpieczeństwa i zwiększyć ryzyko dla operatora.
- Naprawiać narzędzie pneumatyczne wyłącznie przez wykwalifikowany personel i tylko przy użyciu oryginalnych części zamiennych.

ZALECENIA BEZPIECZEŃSTWA DOTYCZĄCE PNEUMATYCZNEGO KLUCZA UDAROWEGO

- Sprawdzić, czy tabliczka znamionowa jest czytelna, ewentualnie zaopatrzyć się u producenta w nową tabliczkę do wymiany.

INSTRUKCJA OBSŁUGI

PL

- Podczas używania klucza pneumatycznego, przypadkowe uszkodzenie pojedynczego akcesoria może spowodować wyrzucanie odprysków z dużą prędkością.
- Operator i personel konserwacyjny muszą być w stanie fizycznie obsłużyć ciężar i moc narzędzia pneumatycznego.
- Ważne jest, aby być przygotowanym na niespodziewane ruchy klucza udarowego spowodowane zablokowaniem lub rozerwaniem się narzędzia. Trzymać zawsze mocno narzędzie pneumatyczne i ustawiać ciało i ramiona w pozycji, która pozwala zrekompensować te ruchy. Środki te mogą zapobiec kontuzjom.
- Unikać kontaktu z ruchomymi częściami narzędzia, ponieważ mogą one spowodować obrażenia.
- Upewnić się, że kierunek obrotów klucza udarowego jest zgodny z użyciem.
- Wyłączyć narzędzie w przypadku przerwy w zasilaniu powietrzem lub obniżeniu się ciśnienia roboczego. Sprawdzić ciśnienie i przy optymalnym ciśnieniu roboczym, uruchomić je ponownie.
- Podczas pracy z narzędziem pneumatycznym operator może doświadczyć nieprzyjemnych doznań w okolicy dłoni, ramion, barku i szyi. Przyjąć wygodną pozycję i unikać niekorzystnych pozycji ciała. Zmienianie postawy może pomóc wyeliminować dyskomfort i zmęczenie.

 Uwaga, w przypadku długotrwałego funkcjonowania narzędzia pneumatycznego: część narzędzia i nasadka mogą się rozgrzać. Stosować rękawice ochronne





 P odczas użycia narzędzia pneumatycznego na obrabianym detalu, powstają hałasy, czasami nawet szkodliwe wobec personelu. Prawidłowe badanie fonometryczne jest niezbędne w celu ustalenia dokładnego przyporządkowania specyficznego sprzętu ochrony osobistej do użycia dla ochrony słuchu (ochraniacz słuchu).

 Gdy przeprowadzone konkretne badanie wykaże, że dzienna ekspozycja na drgania, generowane podczas użytkowania narzędzia pneumatycznego, przekracza wartość progową przewidzianą przepisami obowiązującymi w danym państwie, należy używać specjalnych rękawic antywibracyjnych.

- W przypadku zauważenia, że skóra palców staje się zdrętwiała, lub biała, występuje mrowienie lub ból, należy przerwać pracę z narzędziem pneumatycznym, powiadomić pracodawcę i skonsultować się z lekarzem.
- Trzymać narzędzie pneumatyczne w niezbyt silnym uścisku, ale w sposób pewny i bezpieczny, biorąc pod uwagę niezbędne siły reakcji ręki.
- Nigdy nie przenosić narzędzia pneumatycznego trzymając je za giętki przewód

ŚRODKI OCHRONY INDYWIDUALNEJ PRZEWIDZIANE W TRAKCIE UŻYWANIA NARZĘDZIA PNEUMATYCZNEGO

 Nieprzestrzeganie poniższych zaleceń może spowodować obrażenia ciała i/lub choroby.

	ZAKŁADAĆ ZAWSZE OCHRONIACZE SŁUCHU PODCZAS KORZYSTANIA Z NARZĘDZIA PNEUMATYCZNEGO
	ZAKŁADAĆ ZAWSZE OKULARY OCHRONNE PODCZAS UŻYWANIA NARZĘDZIA PNEUMATYCZNEGO LUB PODCZAS PRAC KONSERWACYJNYCH
	ZAKŁADAĆ ZAWSZE RĘKAWICE CHRONIĄCE PRZED CZYNNIKAMI FIZYCZNYMI W TRAKCIE UŻYWANIA NARZĘDZIA PNEUMATYCZNEGO
	UŻYWAĆ ZAWSZE OBUWIE BEZPIECZEŃSTWA

 Dodatkowe środki ochrony osobistej, które muszą być stosowane w zależności od wartości odczytanych podczas badania higieny środowiska/analizy ryzyka w przypadku, gdy wartości przekraczają limity określone przez obowiązujące przepisy

INSTRUKCJA OBSŁUGI

PL



KORZYSTAĆ ZAWSZE Z RĘKAWIC ANTYWIBRACYJNYCH W TRAKCIE UŻYWANIA NARZĘDZIA PNEUMATYCZNEGO W KONSEKWENCJI KONKRETYCH BADAŃ NA DZIENNEGO POZIOMU NARAŻENIA NA DRGANIA SYSTEMU RĘKA-RAMIĘ



UŻYWAĆ MASKI CHRONIĄCEJ PRZED CZYNNIKAMI FIZYCZNYMI W ZALEŻNOŚCI OD WARTOŚCI ODCZYTANYCH PODCZAS BADANIA HIGIENY ŚRODOWISKA / PRZEMYSŁOWEJ

DANE TECHNICZNE

NASADKI	3/4"
MAX.ROZMIAR ĄRUBY (8.8)	M30 - 46 mm
MAX.ROZMIAR ĄRUBY (12.9)	M27 - 41 mm
OBROTY BIEGU JAŁOWEGO	5000 Giri/min
MAX. MOMENT OBROTOWY	2100 Nm
PRZYŁĄCZE POWIETRZA	3/8" GAS
MIN. WEW. ŚREDNICA PRZEWODU POWIETRZA	10 mm
MAX. DOPUSZCZALNE CIŚNIENIE	6.2 Bar
MAX. ZUŻYCIE POWIETRZA	221 l/min
WAGA	3,7Kg
DŁUGOŚĆ	236 mm
TYP MECHANIZMU UDAROWEGO	Podwójny bijak
HAŁAS (ISO 15744) POZIOM MOCY AKUSTYCZNEJ POZIOM CIŚNIENIA AKUSTYCZNE	$L_{WA} = 107.2 \text{ dB}$ $L_{pA} = 96.2 \text{ dB}$
WIBRACJE (ISO 28927) POZIOM WIBRACJI	7.6 m/s^2
NIEPEWNY	$K = 1.25 \text{ m/s}^2$

LEGENDA

a: przyłącze powietrza 3/8" GAS

b: przycisk uruchamiania klucza udarowego

c: smarowanie mechanizmu udarowego

d: dźwigni zmiany kierunku obrotów i wyboru momentu obrotowego

e: wybrany moment obrotowy

f: olej smarny

Podłączenia dopływu powietrza

W celu prawidłowego użycia narzędzia pneumatycznego, należy zawsze przestrzegać maksymalnego ciśnienia wskazanego w tabeli danych technicznych, mierzonego przy wlocie powietrza. Narzędzie pneumatyczne należy zasilać czystym powietrzem, wolnym od skroplonej wody (ilustracja 2-a). Zbyt wysokie ciśnienie lub obecność wilgoci w powietrzu zasilającym powodują skrócenie żywotności części mechanicznych i mogą spowodować uszkodzenie narzędzia.

STOSOWANIE

Uruchomienie / Zatrzymanie

Aby uruchomić pneumatyczny klucz udarowy nacisnąć przycisk uruchamiania (ilustracja 3-b) i przytrzymać go w trakcie wykonywania pracy. Po zwolnieniu przycisku, narzędzie pneumatyczne zatrzymuje się prawie natychmiast.

Sprawdzić położenie przycisków zwrotu zmiany kierunku (ilustracja 4-d) przed uruchomieniem narzędzia pneumatycznego, aby poznać kierunek obrotów.

Ustawienie kierunku obrotów

HNarzędzie pneumatyczne posiada kierunek obrotów zgodny z ruchem wskazówek zegara oraz przeciwny do ruchu wskazówek zegara. Wybrać kierunek obrotów za pomocą dźwigni zmiany kierunku (ilustracja 4-e):



kierunek zgodny z ruchem wskazówek zegara - patrząc od strony operatora

kierunek zgodny z ruchem wskazówek zegara - patrząc od strony operatora

Wybrać kierunek obrotów i odpowiedni moment obrotowy za pomocą dźwigni zmiany kierunku:

wybór • minimalny moment przy wkręcaniu (około 1/3 maksymalnego momentu obrotowego przy wkręcaniu)

wybór •• średni moment przy wkręcaniu (około 2/3 maksymalnego momentu obrotowego przy wkręcaniu)

wybór ••• maksymalny moment obrotowy przy wkręcaniu

wybór • maksymalny moment obrotowy przy odkręcaniu

Umieścić na złączce wtykowej żądaną nasadkę udarową, upewniając się, że jest poprawnie osadzona.

Odlączyć zawsze dopływ powietrza przed czynnościami podłączania narzędzi lub wykonywaniem regulacji, ten środek zapobiegawczy wyklucza przypadkowe włączenie narzędzia pneumatycznego.

OLEJENIE /SMAROWANIE

Niezbędne jest podłączenie narzędzia pneumatycznego do zespołu filtra-naolejacza wyposażonego w odpowiednią smarownicę selekcyjną, „zaleca się art. 1919F1/4” na mikromgłę, wyregulowaną na dwie krople oleju na minutę. W tym przypadku osiągnie się wysoką wydajność przy zmniejszonym zużyciu części mechanicznych. W przypadku braku smarownicy w linii zasilającej, niezbędne jest okresowe wlewanie oleju ISO 32 bezpośrednio do narzędzia pneumatycznego, poprzez otwór dopływu powietrza (ilustracja 5-f).

KONSERWACJA

Prace konserwacyjne i naprawcze powinny być wykonywane przez wykwalifikowany personel. Odnośnie tych zabiegów można skontaktować się z centrum serwisowym Beta Utensili Spa.

USUWANIE

Narzędzie pneumatyczne, akcesoria i opakowanie należy przekazać do zakładu zbiórki i unieszkodliwiania odpadów, zgodnie z obowiązującym prawem kraju, w którym się znajdujecie.

GWARANCJA

Narzędzie to zostało wyprodukowane i przetestowane zgodnie z normami aktualnie obowiązującymi w Unii Europejskiej i jest objęte gwarancją przez okres 12 miesięcy do użytku profesjonalnego lub 24 miesięcy w przypadku stosowania nieprofesjonalnego. Usuwane są uszkodzenia spowodowane wadami materiałowymi lub produkcyjnym, poprzez naprawę lub wymianę wadliwych części, według naszego uznania. Wykonanie jednej lub więcej interwencji w okresie gwarancyjnym nie zmienia daty jej wygaśnięcia. Nie podlegają gwarancji uszkodzenia spowodowane zużyciem, nieprawidłowym lub niewłaściwym użytkowaniem oraz uszkodzenia mechaniczne związane z uderzeniem i/lub upuszczeniem. Gwarancja traci ważność, jeśli zostały dokonane zmiany konstrukcyjne (modyfikacje), gdy narzędzie pneumatyczne zostało naruszone lub gdy narzędzie zostanie dostarczone do serwisu rozmontowane. Wyraźnie wykluczone są wszelkie szkody dotyczące ludzi i/lub rzeczy wszelkiego rodzaju, tak bezpośrednie, jak i pośrednie.

DEKLARACJA ZGODNOŚCI

Niniejszym oświadczamy z pełną odpowiedzialnością, że opisany produkt jest zgodny ze wszystkimi odnośnymi przepisami dyrektywy maszynowej 2006/42 / WE wraz ze zmianami, a także z następującą normą:

- EN ISO 11148-6

Dokumentacja techniczna dostępna jest pod adresem:

BETA UTENSILI S.P.A.

Via A. Volta 18

20845 Sovico (MB)

ITALIÈ

Data 01/03/2023

ΕΓΧΕΙΡΙΔΙΟ ΧΡΗΣΗΣ ΚΑΙ ΟΔΗΓΙΩΝ ΓΙΑ ΑΝΤΙΣΤΡΕΦΟΜΕΝΟ ΠΝΕΥΜΑΤΙΚΟ ΒΑΣΙΔΙ ΠΑΡΑΓΕΤΑΙ ΑΠΟ:

BETA UTENSILI S.P.A.

Via A. Volta 18,

20845, Sovico (MB)

ITALIA

Τεκμηρίωση αρχικά γραμμένη στα ΙΤΑΛΙΚΑ.



ΠΡΟΣΟΧΗ



ΣΗΜΑΝΤΙΚΟ ΔΙΑΒΑΣΤΕ ΠΛΗΡΩΣ ΑΥΤΟ ΤΟΝ ΕΓΧΕΙΡΙΔΙΟ ΠΡΙΝ ΧΡΗΣΙΜΟΠΟΙΗΣΕΤΕ ΤΟ ΠΝΕΥΜΑΤΙΚΟ ΕΡΓΑΛΕΙΟ. ΣΕ ΠΕΡΙΠΤΩΣΗ ΜΗ ΣΥΜΜΟΡΦΩΣΗΣ ΤΩΝ ΚΑΝΟΝΩΝ ΑΣΦΑΛΕΙΑΣ Ε ΑΠΟ ΤΙΣ ΟΔΗΓΙΕΣ ΛΕΙΤΟΥΡΓΙΑΣ ΜΠΟΡΕΙ ΝΑ ΓΙΝΕΙ ΣΟΒΑΡΟΣ ΤΡΑΥΜΑΤΙΣΜΟΣ.

Φυλάξτε προσεκτικά τις οδηγίες ασφαλείας και παραδώστε τις στο προσωπικό χρήστη.

ΠΡΟΒΛΕΠΟΜΕΝΗ ΧΡΗΣΗ

Το συμπαγές πνευματικό κλειδί κρούσης προορίζεται για την ακόλουθη χρήση::

- συναρμολόγηση στοιχείων σύνδεσης με σπείρωμα
- Βιδώστε και ξεβιδώστε με δακτυλίους μηχανής
- Το κατασβίδι μπορεί επίσης να χρησιμοποιηθεί σε ανοιχτούς χώρους εκτεθειμένους σε νερό και αέρα

Δεν επιτρέπονται οι ακόλουθες λειτουργίες:

- Απαγορεύεται η χρήση πιξίδων χειρός
- Απαγορεύεται η χρήση αρμών και προεκτάσεων καθώς περιορίζουν την ισχύ του κατασβιδιού και αυξάνουν τον κίνδυνο θραύσης
- Απαγορεύεται η χρήση σε περιβάλλοντα που περιέχουν δυνητικά εκρηκτικές ατμόσφαιρες
- Απαγορεύεται να μπλοκάρτε το κουμπί ενεργοποίησης με κολλητική ταινία ή σφιγκτήρες

ΑΣΦΑΛΕΙΑ ΣΤΟ ΧΩΡΟ ΕΡΓΑΣΙΑΣ

- Δώστε προσοχή σε επιφάνειες που μπορεί να γλιστρήσουν λόγω της χρήσης του μηχανήματος και του κινδύνου σκοντάφτουν στον εύκαμπτο σωλήνα αέρα.
- Όταν χρησιμοποιείτε το πνευματικό εργαλείο για εργασίες που εκτελούνται σε ύψος, λάβετε όλα τα προληπτικά μέτρα για την εξάλειψη ή ελαχιστοποιήστε τους κινδύνους για άλλους εργαζόμενους, που προκύπτουν από πιθανές τυχαίες πτώσεις του εξοπλισμού (για παράδειγμα διαχωρισμός του χώρου εργασίας, επαρκής σήμανση κ.λπ.)



Μη χρησιμοποιείτε το πνευματικό εργαλείο σε περιβάλλοντα που περιέχουν δυνητικά εκρηκτικές ατμόσφαιρες γιατί μπορεί να αναπυχθούν σπινθήρες ικανό να αναφλέγει σκόνη ή ατμούς.



Αποφύγετε την επαφή με ηλεκτροφόρο εξοπλισμό καθώς το πνευματικό εργαλείο δεν είναι μονωμένο και έρχεται σε επαφή με η τάση μπορεί να προκαλέσει ηλεκτροπληξία.

Αποτρέψτε την προσέγγιση παιδιών ή επισκεπτών στο σταθμό εργασίας κατά τη λειτουργία του πνευματικού εργαλείου.



Εκεί Η παρουσία άλλων ανθρώπων προκαλεί απόσπαση της προσοχής που μπορεί να οδηγήσει σε απώλεια ελέγχου του εργαλείου αέρα.

ΑΣΦΑΛΕΙΑ ΠΝΕΥΜΑΤΙΚΩΝ ΕΡΓΑΛΕΙΩΝ

- Ποτέ μην στρέψετε τη ροή του αέρα προς τον εαυτό σας ή προς άλλα άτομα. Ο πεπιεσμένος αέρας μπορεί να προκαλέσει σοβαρό τραυματισμό.
- Ελέγξτε τα εξαρτήματα σύνδεσης και τις γραμμές παροχής. Πρέπει να τοποθετηθούν όλα τα συγκροτήματα, οι σύνδεσμοι και οι εύκαμπτοι σωλήνες σύμφωνα με τα τεχνικά δεδομένα σχετικά με την πίεση και τη ροή αέρα. Η πολύ χαμηλή πίεση υπονομεύει τη λειτουργία του πνευματικού εργαλείου, η υψηλή πίεση μπορεί να προκαλέσει βλάβη ή/και τραυματισμό.
- Αποφύγετε να λυγίζετε ή να πιέζετε τους σωλήνες. Αποφύγετε τη χρήση διαλυτών και αιχμηρών άκρων. Προστατέψτε

τους σωλήνες από θερμότητα, λάδια και εξαρτήματα περιστροφικούς. Αντικαταστήστε αμέσως έναν κατεστραμμένο σωλήνα. Ένας σωλήνας με ελαττωματική παροχή μπορεί να προκαλέσει ανεξέλεγκτες κινήσεις του εύκαμπτου σωλήνα πεπιεσμένου αέρα. Η αερομεταφερόμενη σκόνη ή τα τσιπ μπορεί να προκαλέσουν τραυματισμό στα μάτια. Βεβαιωθείτε ότι οι σφιγκτήρες του εύκαμπτου σωλήνα είναι πάντα σφιγμένοι.

ΕΝΔΕΙΞΗ ΓΙΑ ΤΗΝ ΑΣΦΑΛΕΙΑ ΤΟΥ ΠΡΟΣΩΠΙΚΟΥ

- Συνιστάται η μέγιστη προσοχή, φροντίζοντας να επικεντρώνεται πάντα στις δικές του ενέργειες. Μη χρησιμοποιείτε το πνευματικό εργαλείο σε περίπτωση κούρασης ή υπό την επήρεια ναρκωτικών, αλκοολούχων ποτών ή φαρμάκων.
- Χρησιμοποιείτε πάντα τον ακόλουθο ατομικό προστατευτικό εξοπλισμό:
 - Χρησιμοποιείτε πάντα προστατευτικά γυαλιά
 - μπότες ασφαλείας
 - προστατευτικά ακοής
 - προστατευτικά γάντια για φυσικούς παράγοντες
 - αντικραδασμικά γάντια, που χρησιμοποιούνται μετά από ειδική ανάλυση του ημερήσιου επιπέδου έκθεσης σε κραδασμούς ανά σύστημα χέρι-βραχίονα
- Φροντίστε να βάζετε τον εαυτό σας σε ασφαλή θέση διατηρώντας πάντα την ισορροπία σας. Μια ασφαλής και κατάλληλη θέση εργασίας Η στάση του σώματος σας επιτρέπει να ελέγχετε καλύτερα το πνευματικό εργαλείο σε περίπτωση απροσδόκητων καταστάσεων.
- Μη φοράτε φαρδιά ρούχα. Μην φοράτε βραχιόλια και αλυσίδες. Κρατήστε τα μαλλιά, τα ρούχα και τα γάντια μακριά από κινούμενα μέρη. Ρούχα χαλαρές τσάντες, κοσμήματα ή μακριά μαλλιά μπορεί να μπερδευτούν σε κινούμενα μέρη.
- Μην αναπνέετε απευθείας τον αέρα εξαγωγής, εμποδίζοντάς τον να φτάσει στα μάτια σας. Ο αέρας εξαγωγής από το πνευματικό εργαλείο μπορεί περιέχουν νερό, λάδι, μεταλλικά σωματίδια και ακαθαρσίες: αυτά τα στοιχεία μπορεί να προκαλέσουν κινδύνους και τον ακόλουθο εξοπλισμό ατομικής προστασίας



ΑΚΡΙΒΗ ΧΡΗΣΗ ΤΟΥ ΠΝΕΥΜΑΤΙΚΟΥ ΚΑΤΑΒΙΔΙΟΥ

- Χρησιμοποιήστε συσκευές σύσφιξης ή μέγνες για να συσφίξετε και να στηρίξετε το τεμάχιο εργασίας. Μην κρατάτε το τεμάχιο εργασίας με το ένα χέρι και μην το μπλοκάρτε με το σώμα: με αυτόν τον τρόπο δεν είναι πλέον δυνατό να λειτουργήσετε με ασφάλεια.
- Μην υποβάλλετε το πνευματικό εργαλείο σε υπερφόρτωση. Εκτελέστε την εργασία σας χρησιμοποιώντας το πνευματικό εργαλείο αποκλειστικά για την προβλεπόμενη θήκη.
- Ελέγχετε πάντα την ακεραιότητα του μηχανήματος. Μη χρησιμοποιείτε κανένα πνευματικό εργαλείο με ελαττωματικό διακόπτη on/off. Ένα πνευματικό εργαλείο που δεν μπορεί πλέον να σταματήσει ή να ξεκινήσει είναι επικίνδυνο και πρέπει να επισκευαστεί
- Κάντε ρυθμίσεις στο πνευματικό καταβίδι με το μηχανήμα σταματημένο. Κλείνετε πάντα την παροχή αέρα εάν δεν χρησιμοποιείται. Αυτό το προληπτικό μέτρο αποτρέπει την ακούσια εκκίνηση του πνευματικού εργαλείου.
- Όταν δεν χρησιμοποιούνται πνευματικά εργαλεία, φυλάξτε τα μακριά από παιδιά. Μην επιτρέπετε σε κανέναν που δεν έχει διαβάσει αυτές τις οδηγίες να χρησιμοποιήσει το πνευματικό εργαλείο.
- Ελέγξτε σχολαστικά το πνευματικό εργαλείο και βεβαιωθείτε ότι τα κινούμενα μέρη του εργαλείου λειτουργούν τέλεια, ότι δεν μπλοκάρουν και ότι δεν υπάρχουν κομμάτια σπασμένα ή κατεστραμμένα σε βαθμό που να τίθεται σε κίνδυνο η λειτουργία τους. Επισκευάστε τα κατεστραμμένα μέρη πριν χρησιμοποιήσετε το πνευματικό εργαλείο.
- Το πνευματικό εργαλείο δεν πρέπει να τροποποιηθεί. Οι τροποποιήσεις μπορούν να μειώσουν την αποτελεσματικότητα των μέτρων ασφαλείας και να αυξήσουν τους κινδύνους για τον χειριστή.
- Αναθέστε την επισκευή του πνευματικού εργαλείου μόνο και αποκλειστικά από εξειδικευμένο προσωπικό και μόνο με γνήσια ανταλλακτικά

ΟΔΗΓΙΕΣ ΑΣΦΑΛΕΙΑΣ ΓΙΑ ΤΟ ΠΝΕΥΜΑΤΙΚΟ ΚΑΤΣΑΒΙΔΙ





- Ελέγξτε εάν η πινακίδα αναγνώρισης είναι ευανάγνωστη. Εάν είναι απαραίτητο, προμηθευτείτε την πλάκα για αντικατάσταση από τον κατασκευαστή.
- από τη χρήση του καταβιδιού, η τυχαία θραύση των μεμονωμένων εξαρτημάτων μπορεί να προβάλει κομμάτια με υψηλή ταχύτητα

- Ο χειριστής και το προσωπικό συντήρησης πρέπει να είναι σε θέση να χειριστεί φυσικά το βάρος και την ισχύ του πνευματικού εργαλείου.
- Είναι σημαντικό να είστε προετοιμασμένοι για απροσδόκητες κινήσεις του κατασβιδιού αέρα λόγω απόφραξης ή θραύσης του εργαλείου εργασίας. Κρατάτε πάντα σταθερά το πνευματικό εργαλείο και φέρνετε το σώμα και τα χέρια σας σε μια θέση που σας επιτρέπει να αντισταθμίσετε αυτές τις κινήσεις. Αυτά τα μέτρα μπορούν να αποφύγουν τραυματισμό.
- Αποφύγετε την επαφή με κινούμενα μέρη του εργαλείου γιατί μπορεί να προκαλέσουν τραυματισμό.
- Βεβαιωθείτε ότι η φορά περιστροφής του πνευματικού κατασβιδιού είναι κατάλληλη για χρήση.
- Απενεργοποιήστε το εργαλείο σε περίπτωση διακοπής παροχής αέρα ή χαμηλής πίεσης λειτουργίας. Ελέγξτε την πίεση λειτουργίας και, στη βέλτιστη πίεση λειτουργίας, ξεκινήστε ξανά.
- Κατά τη χρήση του πνευματικού εργαλείου, ο χειριστής μπορεί να αισθανθεί άβολες αισθήσεις στα χέρια, τα χέρια, τους ώμους και την περιοχή του λαιμού. Πάρτε μια άνετη θέση και αποφύγετε τις δυσμενείς θέσεις. Η αλλαγή της στάσης σας μπορεί να σας βοηθήσει να αποφύγετε την ταλαιπωρία και την κούραση.

-  Προσοχή σε περίπτωση παρατεταμένης λειτουργίας του πνευματικού εργαλείου: μέρος του ίδιου του εργαλείου και ο δακτύλιος μπορεί να ζεσταθούν. Χρησιμοποιήστε προστατευτικά γάντια.
-  Κατά τη χρήση του πνευματικού εργαλείου στο τεμάχιο εργασίας, δημιουργούνται θόρυβοι που μερικές φορές είναι ακόμη και επιβλαβείς για το εκτεθειμένο προσωπικό. Απαιτείται επαρκής φωνομετρική διερεύνηση για να προσδιοριστεί η ακριβής αντιστοίχιση της συγκεκριμένης ατομικής συσκευής προστασίας της ακοής (ear Defences) που θα χρησιμοποιηθεί. .
-  Εάν μια συγκεκριμένη έρευνα που διενεργήθηκε δείξει ότι η ημερήσια έκθεση στους κραδασμούς που δημιουργούνται κατά τη χρήση του πνευματικού εργαλείου υπερβαίνει την οριακή τιμή δράσης που καθορίζεται από την ισχύουσα νομοθεσία στην αντίστοιχη χώρα, πρέπει να χρησιμοποιούνται ειδικά αντικραδασμικά γάντια.
- Εάν παρατηρήσετε ότι το δέρμα στα δάχτυλά σας μωδιάζει ή άσπρο, μυρμηγκιάζει ή πονάει, σταματήστε να εργάζεστε με το πνευματικό εργαλείο, ενημερώστε τον εργοδότη σας και συμβουλευτείτε γιατρό.
- Κρατήστε το πνευματικό εργαλείο με μια σταθερή αλλά όχι υπερβολικά σταθερή λαβή, λαμβάνοντας υπόψη τις απαραίτητες δυνάμεις αντίδρασης του χεριού.
- Μην μεταφέρετε ποτέ το πνευματικό εργαλείο κρατώντας το από τον εύκαμπο σωλήνα.

ΠΑΡΕΧΟΜΕΝΟΣ ΑΤΟΜΙΚΟΣ ΠΡΟΣΤΑΤΕΥΤΙΚΟΣ ΕΞΟΠΛΙΣΜΟΣ ΚΑΤΑ ΤΗ ΧΡΗΣΗ ΤΟΥ ΠΝΕΥΜΑΤΙΚΟΥ ΕΡΓΑΛΕΙΟΥ

 **μη τήρηση των παρακάτω προειδοποιήσεων μπορεί να οδηγήσει σε σωματικό τραυματισμό ή/και ασθένεια.**

	ΦΟΡΑΤΕ ΠΑΝΤΑ ΠΡΟΣΤΑΤΕΥΤΙΚΕΣ ΣΥΣΚΕΥΕΣ ΑΥΤΙΩΝ ΟΤΑΝ ΧΡΗΣΙΜΟΠΟΙΕΙΤΕ ΤΟ ΠΝΕΥΜΑΤΙΚΟ ΕΡΓΑΛΕΙΟ
	ΦΟΡΑΤΕ ΠΑΝΤΑ ΠΡΟΣΤΑΤΕΥΤΙΚΑ ΓΥΑΛΙΑ ΟΤΑΝ ΛΕΙΤΟΥΡΓΕΙΤΕ ΤΟ ΠΝΕΥΜΑΤΙΚΟ ΕΡΓΑΛΕΙΟ Ή ΟΤΑΝ ΕΚΤΕΛΕΤΕ ΔΡΑΣΤΗΡΙΟΤΗΤΑ ΣΥΝΤΗΡΗΣΗΣ
	ΝΑ ΧΡΗΣΙΜΟΠΟΙΕΙΤΕ ΠΑΝΤΑ ΠΡΟΣΤΑΤΕΥΤΙΚΑ ΓΑΝΤΙΑ ΓΙΑ ΦΥΣΙΚΟΥΣ ΠΑΡΑΓΟΝΤΕΣ ΟΤΑΝ ΧΡΗΣΙΜΟΠΟΙΕΙΤΕ ΤΟ ΠΝΕΥΜΑΤΙΚΟ ΕΡΓΑΛΕΙΟ
	ΧΡΗΣΙΜΟΠΟΙΕΙΤΕ ΠΑΝΤΑ ΥΠΟΔΗΜΑΤΑ ΑΣΦΑΛΕΙΑΣ

 Πρόσθετος εξοπλισμός ατομικής προστασίας που θα χρησιμοποιηθεί σύμφωνα με τις τιμές που βρέθηκαν στην έρευνα υγιεινής ανάλυση περιβάλλοντος/κινδύνου σε περίπτωση που οι τιμές υπερβαίνουν τα όρια που καθορίζονται από τους ισχύοντες κανονισμούς.



ΧΡΗΣΙΜΟΠΟΙΕΙΤΕ ΑΝΤΙΚΡΑΔΑΣΜΑΤΙΚΑ ΓΑΝΤΙΑ ΟΤΑΝ ΧΡΗΣΙΜΟΠΟΙΕΙΤΕ ΤΟ ΠΝΕΥΜΑΤΙΚΟ ΕΡΓΑΛΕΙΟ ΑΚΟΛΟΥΘΑ ΤΗΣ ΕΙΔΙΚΗΣ ΑΝΑΛΥΣΗΣ ΤΟΥ ΕΠΙΠΕΔΟΥ ΚΑΘΗΜΕΡΙΝΗΣ ΕΚΘΕΣΗΣ ΣΤΟΥΣ ΚΡΑΔΑΣΜΟΥΣ ΓΙΑ ΤΟ ΣΥΣΤΗΜΑ ΧΕΡΙ-ΒΡΑΧΙΟΝ



ΧΡΗΣΙΜΟΠΟΙΗΣΤΕ ΠΡΟΣΤΑΤΕΥΤΙΚΗ ΜΑΣΚΑ ΓΙΑ ΦΥΣΙΚΟΥΣ ΠΑΡΑΓΟΝΤΕΣ ΣΥΜΦΩΝΑ ΜΕ ΤΙΣ ΑΞΙΕΣ ΠΟΥ ΒΡΕΘΗΚΑΝ ΣΤΗΝ ΕΡΕΥΝΑ ΠΕΡΙΒΑΛΛΟΝΤΙΚΗΣ/ΒΙΟΜΗΧΑΝΙΚΗΣ ΥΓΙΕΙΝΗΣ

ΤΕΧΝΙΚΑ ΔΕΔΟΜΕΝΑ

ΠΡΟΣΑΡΤΗΜΑ ΠΥΞΙΔΑΣ	3/4"
ΧΩΡΗΤΙΚΟΤΗΤΑ ΒΙΔΩΝ/ΠΑΞΙΔΙΩΝ (8,8)	M30 - 46 mm
ΧΩΡΗΤΙΚΟΤΗΤΑ ΒΙΔΩΝ/ΠΑΞΙΔΙΩΝ (12,9)	M27 - 41 mm
ΔΩΡΕΑΝ ΤΑΧΥΤΗΤΑ	5000 Giri/min
ΜΕΓΙΣΤΗ ΡΟΠΗ	2100 Nm
ΑΕΡΟΠΟΡΙΚΗ ΕΠΙΘΕΣΗ	3/8" GAS
ΔΙΑΜΕΤΡΟΣ ΕΙΣ. ΕΛΑΧΙΣΤΟΣ ΣΩΛΗΝΑΣ ΑΕΡΑ	10 mm
ΜΕΓΙΣΤΗ ΠΙΕΣΗ	6.2 Bar
ΜΕΓΙΣΤΗ ΚΑΤΑΝΑΛΩΣΗ ΑΕΡΑ	221 l/min
ΒΑΡΟΣ	3,7Kg
ΜΗΚΟΣ	236 mm
ΤΥΠΟΣ ΣΦΥΡΩΝ ΜΑΖΩΝ ΔΙΠΛΟ ΣΦΥΡΪ	διπλό σφυρί
ΘΟΡΥΒΟΣ (ISO 15744) ΕΠΙΠΕΔΟ ΙΣΧΥΣ ΗΧΟΥ ΣΤΑΘΜΗ ΗΧΗΤΙΚΗΣ ΠΙΕΣΗΣ	$L_{WA} = 107.2 \text{ dB}$ $L_{pA} = 96.2 \text{ dB}$
ΔΟΝΗΣΕΙΣ (ISO28927) ΕΠΙΠΕΔΟ ΔΟΝΗΣΗΣ	7.6 m/s ²
ΑΒΕΒΑΙΟΤΗΤΑ	K= 1.25 m/s ²

ΘΥΡΛΟΣ

α: 3/8" σύνδεση αερίου αερίου

δ: αντίστροφη περιστροφή και μοχλός επιλογής ροπής

β: κουμπί ενεργοποίησης κατασαβιδίου

ε: επιλεγμένο ζευγάρι

γ: λίπανση βάρους ταλάντευσης

στ: λίπανση λαδιού

ΣΥΝΔΕΣΗ ΠΑΡΟΧΗΣ ΑΕΡΑ

Για σωστή χρήση του πνευματικού εργαλείου, να τηρείτε πάντα τη μέγιστη πίεση των 6,2 bar, που μετράται στην είσοδο του εργαλείου. Τροφοδοτήστε το πνευματικό εργαλείο με καθαρό αέρα χωρίς συμπύκνωση (εικόνα 2-α). Η υπερβολικά υψηλή πίεση ή η παρουσία υγρασίας στον αέρα τροφοδοσίας μειώνει τη διάρκεια ζωής των μηχανικών μερών και μπορεί να προκαλέσει βλάβη στο εργαλείο.

ΧΡΗΣΗ

Ξεκίνα σταμάτα

Για να ξεκινήσετε το πνευματικό κατασαβίδι, πατήστε το κουμπί εκκίνησης (εικόνα 3-β) και κρατήστε το πατημένο κατά την εκτέλεση της εργασίας. Όταν απελευθερωθεί το κουμπί, το πνευματικό εργαλείο σταματά γρήγορα. Ελέγξτε τη θέση του μοχλού οπισθοπορείας (εικόνα 4-δ) πριν χρησιμοποιήσετε το εργαλείο αέρα, ώστε να γνωρίζετε την κατεύθυνση της περιστροφής.

Ρύθμιση κατεύθυνσης περιστροφής

Το πνευματικό εργαλείο προβλέπει τη φορά περιστροφής δεξιόστροφα και αριστερόστροφα. Επιλέξτε την κατεύθυνση περιστροφής χρησιμοποιώντας το μοχλό αντιστροφή (εικόνα 4-ε):



δεξιόστροφα- αίνεται από την πλευρά του χειριστή



αριστερόστροφα- φαίνεται από την πλευρά του χειριστή

Επιλέξτε την κατεύθυνση περιστροφής και τη σχετική ροπή χρησιμοποιώντας το μοχλό οπισθοπαρέας:

επιλογή • ελάχιστη ροπή βιδώματος (περίπου το 1/3 της μέγιστης ροπής βιδώματος)

επιλογή •• μέση ροπή βιδώματος (περίπου τα 2/3 της μέγιστης ροπής βιδώματος)

επιλογή ••• μέγιστη ροπή στο βίδωμα

επιλογή • μέγιστη ροπή στο ξεβίδωμα

Τοποθετήστε τον επιθυμητό δακτύλιο του μηχανήματος στον αρσενικό τετράγωνο δίσκο: βεβαιωθείτε ότι έχει τοποθετηθεί σωστά.

Κλείνετε πάντα την παροχή αέρα πριν πραγματοποιήσετε εργασίες εισαγωγής ή ρύθμισης του εργαλείου: αυτό Το προληπτικό μέτρο αποτρέπει την ακούσια εκκίνηση του πνευματικού εργαλείου.

ΛΙΠΑΝΣΗ/ΛΙΠΑΝΣΗ

Είναι απαραίτητο να συνδέσετε το πνευματικό εργαλείο σε μια μονάδα φίλτρου-λιπαντήρα μικρο-ομίχλης γραμμής (συνιστούμε το είδος Beta 1919F1/4) ρυθμιζόμενη με δύο σταγόνες ανά λεπτό. Σε αυτή την περίπτωση θα υπάρχει υψηλή απόδοση με μειωμένη φθορά των μηχανικών μερών. Εάν η γραμμή δεν έχει καθόλου λίπανση, είναι απαραίτητο να εισάγετε περιοδικά λάδι ISO 32 στο πνευματικό εργαλείο μέσω της οπής παροχής αέρα (εικόνα 5-στ).

ΣΥΝΤΗΡΗΣΗ

Οι εργασίες συντήρησης και επισκευής θα πρέπει να πραγματοποιούνται από εξειδικευμένο προσωπικό. Για αυτές τις εργασίες μπορείτε να απευθύνεστε στο κέντρο επισκευών της Beta Utensili S.p.A.

ΔΙΑΘΕΣΗ ΑΠΟΡΡΙΜΑΤΩΝ

Το όργανο, τα εξαρτήματα και η συσκευασία θα πρέπει να αποστέλλονται σε ένα κέντρο συλλογής και διάθεσης απορριμμάτων, σύμφωνα με τις ισχύουσες νομοθεσίες της Χώρας που βρίσκεται.

ΕΓΓΥΗΣΗ

Αυτό το όργανο κατασκευάζεται και δοκιμάζεται σύμφωνα με τα πρότυπα που ισχύουν σήμερα στην Ευρωπαϊκή Κοινότητα. Καλύπτεται από εγγύηση για περίοδο 12 μηνών για επαγγελματική χρήση ή 24 μηνών για μη επαγγελματική χρήση. Οι βλάβες που οφείλονται σε ελαττώματα υλικού ή κατασκευής επισκευάζονται με την επισκευή ή την αντικατάσταση των ελαττωματικών εξαρτημάτων κατά την κρίση μας.

Η πραγματοποίηση μίας ή περισσότερων επεμβάσεων κατά τη διάρκεια της περιόδου εγγύησης δεν αλλάζει την ημερομηνία λήξης της. Ελαττώματα λόγω φθοράς, λανθασμένης ή ακατάλληλης χρήσης, θραύσης που προκαλούνται από χτυπήματα ή/και πτώσεις δεν καλύπτονται από την εγγύηση. Επιπλέον, η εγγύηση είναι άκυρη όταν γίνονται τροποποιήσεις, όταν το κατασβίδι μπαταρίας έχει παραβιαστεί ή όταν αποσυναρμολογείται για βοήθεια.

Αποκλείεται ρητά ζημιές που προκαλούνται σε άτομα ή/και πράγματα οποιοδήποτε είδους ή/και φύσης, άμεσες ή/και έμμεσες.

ΔΗΛΩΣΗ ΣΥΜΜΟΡΦΩΣΗΣ

Δηλώνουμε με πλήρη ευθύνη ότι το προϊόν που περιγράφεται συμμορφώνεται με όλες τις σχετικές διατάξεις της Οδηγίας Μηχανημάτων 2006/42/EK και των τροποποιήσεών της, καθώς και με την ακόλουθη νομοθεσία: :

• EN ISO 11148-6

Ο Τεχνικός Φάκελος είναι διαθέσιμος στη διεύθυνση:

BETA UTENSILI S.P.A.

Via A. Volta 18

20845 Sovico (MB)

ITALIA

Kelt 01/03/2023

HASZNÁLATI KÉZIKÖNYV ÉS ÚTMUTATÓ IRÁNYVÁLTÓS ÜTVECSAVARBEHÚZÓHOZ, MELYNEK GYÁRTÓJA:

BETA UTENSILI S.P.A.

Via A. Volta 18,

20845, Sovico (MB)

OLASZORSZÁG

A dokumentum eredetije OLASZ nyelven íródott.

FIGYELEM



A LÉGKALAPÁCS HASZNÁLATA ELŐTT ELENEDHETETLEN A KÉZIKÖNYV TARTALMÁNAK MEGISMERÉSE. A BIZTONSÁGI ELŐÍRÁSOK ÉS ÚTMUTATÁSOK BE NEM TARTÁSA, KOMOLY SÉRÜLÉSEKET OKOZHAT.

Őrizzuk meg a biztonsági útmutatót és adjuk át a műszert felhasználó személyzetnek.

FELHASZNÁLÁSI CÉLZAT

A kisméretű csavarbehajtó a következő célra fejlesztették ki:

- menetes csatlakozóelemmel egyesítendő részek összeszerelése
- mechanikus tájoló segítségével be- és kicsavarozni
- a sarok ütvecsavarbehúzózt vízes, szeles szabadterén is fel lehet használni

A szerszám nem használható a következő célokra:

- tilos kézi tájolót használni
- tilos hosszabbító elemeket használni, mivel ezek csökkentik az ütvecsavarbehúzó erejét és megnövelik a törés lehetőségét
- kifejezetten tilos robbanásveszélyes környezetben használni
- tilos az indító gombot szigetelőszalaggal vagy gumiszalaggal leblokkolni

A MUNKAHELY BIZTONSÁGA

- Fordítsunk külön figyelmet azokra a felületekre, amelyek a gép használatából kifolyólag síkossá válhatnak, illetve figyeljünk arra, hogy a levegő gégecsővébe ne essen el senki.
- Ha nagy magasságban használjuk a pneumatikus eszközt, fordítsuk külön figyelmet arra, hogy más munkavégzés ne legyen folyamatban, az esetlegesen lehulló szerszámok ne okozzanak kárt más dolgozóban (pl. a munkakörnyezet elhatárolása, megfelelő megjelölése, stb.).

A pneumatikus szerszámot nem szabad robbanásveszélyes környezetben használni, mivel a működés alatt szikrák pattanhatnak ki, amelyek a környezeti port vagy gőzöket berobbanthatják..

Kerüljük el, hogy a szerszám más feszültség alatt levő készülékkel érintkezzen, mivel a pneumatikus készülék nincs szigetelve ezért a feszültség alatti szerszámokkal történő érintkezés áramütést okozhat.

Figyeljünk arra, hogy gyermekek illetve látogatók ne lépjenek be abba a munkahelyi környezetbe, ahol a pneumatikus szerszámot hasznosítják. Külső személyek jelenléte figyelemvonó tényező lehet, amely a szerszám feletti uralom elvesztését okozhatja.

A PNEUMATIKUS SZERSZÁMOK BIZTONSÁGA

- Sose fordítsuk a légcsővet magunk vagy más személyek felé. A nagynyomású levegő komoly sérüléseket okozhat.
- Ellenőrizzük le a csatlakozások és az ellátási csövek bekötését. Minden csatlakozást és hajlékony csövet a nyomás és levegőáramlási technikai előírások szerint kell beszerelni. Túl alacsony nyomás esetén a pneumatikus szerszám működése kétségesé válhat, a túl magas nyomás pedig károkat és/vagy sérüléseket okozhat
- A hajlékony csöveket nem szabad meghajlítani vagy összenyomni, nem szabad hígítót vagy hegyes tárgyakat használni. A csöveket tartsuk távol hőforrásoktól, olajtól és forgó egységektől. Ha egy cső megsérülne, azt azonnal helyettesíteni kell. Ha egy ellátási cső megsérülne az a nagy nyomású légcső véletlen mozgását idézheti elő. A levegő által fellőtt porok illetve forgács darabok komoly szemsérüléseket okozhatnak. Ellenőrizzük, hogy a hajlékony csöveket tartó gyűrűk megfelelően zárjanak.

SZEMÉLYI BIZTONSÁGI ELŐÍRÁSOK

- Minden esetben elővigyázatosságot magartartást ajánlunk, ügyelve a mozdulatokra. Ne használjuk a pneumatikus szerszámot ha túl fáradtak vagyunk, alkoholt fogyasztottunk vagy gyógyszeres kezelés alatt állunk.
- Használjuk mindig a személybiztonsági eszközöket:
 - védőszemüveg;
 - munkavédelmi cipő;
 - hallásvédő;
 - munkavédelmi kesztyű;
 - rezgés ellenes kesztyű, amelyet a megfelelő kézre és karra elvégzett napi rezgésszám mérő munkavédelmi vizsgálat eredménye alapján kell viselni.
- Használat közben az egyensúlyt elősegítő pozíciót kell felvenni. A biztonságos munkakörnyezet és a megfelelő posztúra elősegítik a pneumatikus szerszám használatát és az esetleges vészhelyzetek megfelelő ellenőrzését.
- Használat alatt ne viseljünk bő ruhaneműt. Ne viseljünk karkötőt vagy láncokat. Hajat, ruhaneműt és a kesztyűt mozgásban lévő egységektől. A bő ruhát, az ékszerek és a hosszú haj beleakadhat a mozgásban levő részekbe.
- Ne lélegezzük be a szerszámból kijövő levegőt, illetve ez a levegő ne érje a szemet se. A pneumatikus szerszámból kijövő levegő vizet, olajat, fémdarabokat és szennyeződések tartalmazhat, ezért sérüléseket okozhat.

KISMÉRETŰ CSAVARBEHAJTÓ BIZTONSÁGOS HASZNÁLATA

- A megmunkálendő darab fixálásához és megtartásához használjunk tartókarmot vagy satut. Sose tartuk a megmunkálendő darabot az egyik kezünkben vagy a testünkkel kitámasztva, ily módon a munkavégzés nem biztonságos.
- Ne tegyük ki túlerhelésnek a kisméretű csavarbehajtót. A munkafolyamatokat mindig az adott feladatnak megfelelő szerszámmal kell elvégezni.
- Minden esetben ellenőrizzük le a szerszám épségét. Ne használjunk sérült olyan szerszámot, amelynek kapcsoló gombja sérült. A ki vagy be nem kapcsolható szerszám rendkívül veszélyes lehet, azonnal javítani kell.
- A pneumatikus ütvecsavarbehúzó beállításakor a motort le kell állítani. Amikor a levegőellátásra nincs szükség minden esetben kapcsoljuk ki azt. Ezzel megelőzhetjük a szerszám nem kívánt beindulását.
- Amíg a pneumatikus szerszámok használaton kívül maradnak, gyermekek elől elzárva tartuk őket mindig. A szerszámot olyan személy nem használhatja, aki a jelen előírásokat nem olvasta volna végig.
- A pneumatikus szerszám minden részét le kell ellenőrizni, különös tekintettel a mozgó részekre, hogy azok megfelelően működjenek, épek legyenek és ne ragadjanak be, illetve a helyes működést megakadályozó sérülés ne legyen rajtuk. A sérült részeket használat előtt javítani kell.
- A pneumatikus szerszámot módosítani nem szabad. A módosítások negatívan befolyásolják a szerszám biztonsági beállítását és veszélyt jelenthet a felhasználóra.
- A hibás pneumatikus szerszámot kizárólag szakember javíthatja és kizárólag eredeti cserealkatrészeket szabad használni.

BIZTONSÁGI ELŐÍRÁSOK A KISMÉRETŰ CSAVARBEHAJTÓHOZ

- Ellenőrizzük le, hogy az adat tábla jól olvasható legyen, ha szükséges a gyártótól szerezzünk be újat.
- A csavarbehúzó használata alatt, előfordulhat az apróbb részek letörése és azok nagy sebességű kilövélése.
- A dolgozó és a karbantartó személyzet megfelelő fizikai képességekkel kell rendelkeznie a szerszám súlyának elbírásához és a szerszám használatához.
- Használat közben készen kell állni arra az eshetőségre, hogy a csavarbehajtó elakadna vagy eltörne. Tartuk biztosan a szerszámot és a test- és karkartással tartunk ellen ennek a mozgásnak. Ezek az elővigyázatosságok balesetmegelőzőek is lehetnek.
- A szerszám ne érintkezzen más mozgásban levő részekkel, ez súlyos sérüléseket okozhat.

HASZNÁLATI ÚTMUTATÓ

HU

- Bizonyosodjunk meg arról, hogy a csavarbehajtó forgási iránya megfeleljen a felhasználási célnak.
- Abban az esetben, ha a levegőellátás megszűnne vagy a használati nyomás lecsökkenne, a szerszámot ki kell kapcsolni. Ellenőrizzük le a használati nyomást, és csak akkor indítsuk be újra a szerszámot ha az az optimális használati nyomást elérte.
- Előfordulhat, hogy a pneumatikus szerszám használata közben a felhasználó zavart érezzen a szerszámot tartó kézen, karon, vállon és a nyaki zónában. Ilyenkor próbáljuk meg elengedni az izmokat vagy vegyünk fel egy kényelmesebb, zavart és erőlködést megelőző poszturát.

 Előfordulhat, hogy a pneumatikus szerszám használata közben a felhasználó zavart érezzen a szerszámot tartó kézen, karon, vállon és a nyaki zónában. Ilyenkor próbáljuk meg elengedni az izmokat vagy vegyünk fel egy kényelmesebb, zavart és erőlködést megelőző poszturát.





 A pneumatikus szerszám használata közben zajok, néha a felhasználó személyzet egészségére káros zajok keletkezhetnek. A munkakörnyezet megfelelő zajszint bevizsgálása szükséges, ahhoz hogy a megfelelő biztonságtechnikai megoldás legyen alkalmazva a hallószervek védelme érdekében (munkavédelmi hallásvédő).

 Abban az esetben ha a biztonságtechnikai vizsgálatok az adott országban érvényes a pneumatikus szerszám használatából származó napi rezgés értékhatár átlépését jelzik, a használat alatt megfelelő rezgéselleni munkavédelmi kesztyűt kell viselni.



- Abban az esetben ha az ujjai elérezéstelenednének vagy elfehérednének, zsibbadást, fájdalmat érezne, azonnal függessze fel a munkavégzést, jelezze a munkáltatójának az esetet és forduljon orvoshoz.
- A pneumatikus szerszámot biztonságosan kell tartani, de semmi esetre sem görcsösen, így ha szerszám elmozdulna a tartó kéz reagálni tud.
- A pneumatikus szerszámot tilos az elektromos vezetéknel fogva szállítani.

A PNEUMATIKUS SZERSZÁM HASZNÁLATA ALATT SZÜKSÉGES SZEMÉLYVÉDELMI ESZKÖZÖK

 Az alábbi szabályok be nem tartása súlyos sérüléseket és/vagy betegségeket okozhat.

	A PNEUMATIKUS SZERSZÁMOK HASZNÁLATAKOR HALLÁSVÉDŐ FÜLVÉDŐT KELL VISELNI
	A PNEUMATIKUS SZERSZÁMOK HASZNÁLATAKOR ILLETVE A KARBANTARTÁSI MUNKÁK ALATT MUNKAVÉDELMI SZEMÜVEGET KELL VISELNI
	A PNEUMATIKUS SZERSZÁMOK HASZNÁLATAKOR MUNKAVÉDELMI KESZTYŰT KELL VISELNI
	VISELJÜNK MINDIG MUNKAVÉDELMI CIPŐT

 További személyvédelmi eszközök, amelyek a munkavédelmi környezeti higiénia/veszély bevizsgálás eredménye alapján alkalmazandók, abban az esetben ha az értékek meghaladják az érvényes törvényben előírtakat.

	A NAPI KÉZRE ÉS KARRA ÉRTENDŐ VIBRÁCIÓS SZINT FELMÉRÉSÉRE VONATKOZÓ VIZSGÁLATOK EREDMÉNYE SZERINT A PNEUMATIKUS SZERSZÁMOK HASZNÁLATAKOR VISELJÜNK ANTIVIBRÁCIÓS KESZTYŰT
	HASZNÁLJUNK MINDEN ESETBEN A KÖRNYEZETI/IPARI HELYSZÍNI HIGIÉNIÁS FELMÉRÉS ALAPJÁN KIVÁLASZTOTT, A MUNKAVÉGZÉSNEK MEGFELELŐ VÉDŐMASZKOT

TECHNIKAI ADATOK

TÁJLÓ CSATLAKOZÁS	3/4"
CSAVAR/ANYA KAPACITÁSA (8.8)	M30 - 46 mm
CSAVAR/ANYA KAPACITÁSA (12.9)	M27 - 41 mm
SEBESSÉG ÜRESEN	5000 Giri/min
MAXIMÁLIS NYOMATÉK	2100 Nm
LEVEGŐ CSATLAKOZÁS	3/8" GAS
MINIMÁLIS BELSŐ LÉGTÖMLŐ ÁTMÉRŐ	10 mm
MAXIMÁLIS NYOMÁS	6.2 Bar
MAXIMÁLIS LEVEGŐ HASZNÁLAT	221 l/min
SÚLY	3,7Kg
HOSSZÚSÁG	236 mm
KALAPÁCS ÜTÉSI TÍPUSA	Egyedüli kalapács
ZAJSZINT (ISO 15744) TELJESÍTMÉNYI ZAJSZINT NYOMÁSI ZAJSZINT	$L_{wA} = 107.2$ dB $L_{pA} = 96.2$ dB
REZGÉSSZINT (ISO 28927) REZGÉSSZINT	7.6 m/s ²
BIZONYTALANSÁGI MUTATÓ	K= 1.25 m/s ²

OLVASAT

- a: légcsatlakozás 3/8" GAS
- b: ütvecsavarbehúzó indító gomb
- c: lebegő földelés síkosítása
- d: irányváltó és nyomaték kiválasztó kar
- e: kiválasztott nyomaték
- f: kenőolajozás

A légellátás becsatlakoztatása

A pneumatikus eszköz helyes kezeléséhez mindig tartsa be a műszaki adatok táblázatban megadott maximális nyomást, melyet a műszer bemeneténél mérhetünk le. A pneumatikus szerszámot tiszta, vízgőz mentes levegővel kell ellátni (2-a. kép). A túl alacsony légnyomás vagy vízgőz jelenléte lecsökkenti a mechanikus részek élettartamát, illetve a szerszám sérülését okozhatják.

HASZNÁLAT

Beindítás / Leállítás

A pneumatikus szerszám beindításához le kell nyomni a beindító kart (3-b. kép), amelyet a munkavégzés ideje alatt lenyomva kell tartani. A kar felengedésével a pneumatikus szerszám rövid időn belül leáll.

Ellenőrizze a gombok helyzetét irányváltó (4-d. kép), így mindig tudjuk, milyen irányban forog majd a szerszám.

A forgási irány beállítása

Az irányváltós ütvecsavarbehúzó szerszám órajárással megegyező és azzal ellentétes forgás iránnyal hasznosítható. Az irányváltó kar segítségével tudjuk kiválasztani a forgás irány változtatását (4-e kép):



órájárással megegyező - a felhasználó szemszögéből nézve

órájárással ellentétes - a felhasználó szemszögéből nézve

Az irányváltó kar segítségével válasszuk ki a megfelelő forgási irányt és nyomatékot, az alábbi választási lehetőségek közül:

- választás • legalacsonyabb csavarbehúzási nyomaték (kb. 1/3 maximális nyomatékna)
- választás •• legmagasabb csavarbehúzási nyomaték (kb. 2/3 maximális nyomatékna)
- választás ••• legmagasabb csavarbehúzási nyomaték (maximális nyomaték)
- választás • legmagasabb csavar eltávolítási nyomaték

Csatlakoztassuk a kívánt gép pozitív csatlakozási paneljéhez a tájoló és bizonyosodjunk meg, hogy a csatlakozás tökéletesen legyen

Bármilyen kiegészítő szerszámot szeretnénk csatlakoztatni vagy beállítás szeretnénk végezni a levegőellátást le kell állítani, ezzel megelőzhetjük a szerszám nem kívánt beindulását.

OLAJOZÁS/ZSÍROZÁS

A pneumatikus szerszámot mindenféleképpen rá kell kötni egy szűrő-olajozó egységre, amelyhez az (art. 1919F1/4) vonal egyikét ajánljuk. Az egység percenként két csepp mikro-permetet bocsájt ki, ami megnöveli a szerszám hatékonyságát és lelassítja annak elhasználódását. Abban az esetben ha nem lenne olajozási egység beiktatva, az ISO 32 típusú kenőolajat rendszeresen hozzá kell adni a pneumatikus szerszámhoz, a légellátási lyukon keresztül (5-f. kép).

KARBANTARTÁS

A karbantartási munkálatokat kizárólag szakember végezheti. Az ilyen beavatkozásokhoz forduljanak a Beta Utensili S.P.A. javítási központjához.

HULLADÉK FELDOLGOZÁS

A pneumatikus szerszám és annak csomagolóanyaga, a felhasználási ország törvényi előírásainak értelmében, a megfelelő hulladékgyűjtő helyre kell vinni.

GARANCIA

A jelen munkaszerszámot az Európai Unióban érvényes vonatkozó szabályzatok szerint állították elő és vizsgáltak be, amelyet szakirányú felhasználás esetén 12 hónapos garancia fed, nem szakirányú használat esetén 24 hónapos garancia fed. Kizárólag anyaghibából történő javítást vagy gyártási helyreállítást vagy a hibás részek cseréjét végezzük el, saját meglátásunk szerint. A garancia által fedett munkálatok elvégzése nem befolyásolja a garancia érvényességét, annak lejárata nem változik. A garancia nem fedi az elhasználódásból, helytelen vagy az előírtól eltérő használatból származó meghibásodásokat, illetve a csapódásból és/vagy ütésből származó meghibásodásokat. A garancia érvényét veszti, ha a szerszámon módosításokat, változtatásokat végeznek, vagy már bontott állapotban érkeznek be a javítási központba. A garancia semmi esetre sem fedi a személyi és/vagy tárgyak, legyenek azok bármilyen természetűek, legyen a kár közvetett és/vagy közvetlen.

MEGFELELŐSÉGI BIZONYLAT

Saját felelősségünk tudatában kijelentjük, hogy a fent leírt termék megfelel minden a Mechanikus Gépekre érvényes 2006/42/CE számú irányelvnek és annak minden módosításának, illetve a következő normatívának:

- EN ISO 11148-6

A Technikai Leírás a következő címen érhető el:

BETA UTENSILI S.P.A.

Via A. Volta 18

20845 Sovico (MB)

ITALIÉ

Kelt 01/03/2023

BRUGSMANUAL VEDRØRENDE REVERSIBEL TRYKLUFSTSKRUEMASKINE PRODUCERET AF:

BETA UTENSILI S.P.A.

Via A. Volta 18,

20845, Sovico (MB)

ITALIEN

Original dokumentation udarbejdet på ITALIENSK.



ADVARSEL



DET ER VIGTIGT AT GENNEMLÆSE DENNE MANUAL INDEN BRUG AF TRYKLUFSTVÆRKTØJET. DER ER RISIKO FOR ALVORLIGE KVÆSTELSER I TILFÆLDE AF MANGLENDE OVERHOLDELSE AF SIKKERHEDSFORSKRIFTERNE OG ANVISNINGERNE VEDRØRENDE BRUG.

Opbevar sikkerhedsforskrifterne omhyggeligt og udlevér dem til brugerne.

ANVENDELSESOMRÅDE

Tryklufstskruemaskinen er beregnet til følgende former for brug:

- Montering af gevindskårne forbindelseslementer
- Fastspænding og frigørelse ved hjælp af maskindrevne bøsninger
- Vinkelskruemaskinen kan også benyttes udendørs, hvor den er udsat for luft og vand

Non sono consentite le seguenti operazioni:

- Det er forbudt at benytte manuelle bøsninger
- Det er forbudt at benytte samlinger og forlængere, idet skruemaskinens effekt herved begrænses, og risikoen for beskadigelse øges
- Det er forbudt at benytte værktøjet i omgivelser med eksplosionsfar
- Det er forbudt at låse startknappen med tape eller klemmer

SIKKERHED PÅ ARBEJDSSTEDET

- Vær opmærksom på overflader, som kan blive glatte som følge af brug af værktøjet, samt faren for at falde i trykluftsledningen.
- Iværksæt alle foranstaltninger, der har til formål at fjerne eller minimere risiciene for det øvrige personale, såfremt trykluftsværktøjet falder ned i forbindelse med arbejde i højden (eksempelvis indhegning af arbejdsområdet, passende skilte osv.).



Benyt ikke trykluftsværktøjet i omgivelser med eksplosionsrisiko, idet der kan dannes gnister, som kan antænde støv eller dampe.



Undgå kontakt med spændingsførende apparater, idet trykluftsværktøjet ikke er isoleret. Kontakt med de spændingsførende elementer kan være årsag til elektrisk stød.



Sørg for, at børn og uvedkommende ikke kan komme i nærheden af arbejdsstedet, mens trykluftsværktøjet er i brug. Tilstedeværelsen af andre personer distraherer og kan medføre, at herredømmet over trykluftsværktøjet mistes.

SIKKERHED VEDRØRENDE TRYKLUFSTVÆRKTØJ

- Ret aldrig luftstrømmen mod dig selv eller mod andre personer. Tryklufften kan forvolde alvorlige kvæstelser.
- Kontrollér forbindelseskoblingerne og forsyningsslangerne. Alle enheder, samlinger og slanger skal installeres korrekt i overensstemmelse med de tekniske specifikationer vedrørende lufttryk og -flow. For lavt tryk øver negativ indflydelse på trykluftsværktøjets funktion. For højt tryk medfører skader og/eller kvæstelser.
- Undgå at bøje eller klemme slangerne. Undgå brug af opløsningsmidler. Sørg for, at der ikke er skarpe hjørner. Beskyt slangerne mod varme, olie og roterende dele. En beskadiget slange skal udskiftes med det samme. En defekt forsyningslange kan medføre ukontrollerede bevægelser i trykluftsslangen. Støv eller spåner, som hvirvles op af luften, kan medføre kvæstelser i øjnene. Kontrollér, at slangeklemmerne altid er fastgjort korrekt.

OPLYSNINGER VEDRØRENDE DEN PERSONLIGE SIKKERHED

- Det anbefales at koncentrere sig om arbejdet. Benyt ikke trykluftsværktøjet, hvis du er træt eller er påvirket af narkotika, alkohol eller medicin.
- Brug altid personlige værnemidler:
 - sikkerhedsbriller
 - sikkerhedssko
 - høreværn
 - beskyttelseshandsker til fysiske agenser
 - vibrationsbeskyttende handsker, der skal anvendes efter en specifik analyse af det daglige vibrationsniveau for hånd-arm-systemet Sørg for hele tiden at stå sikkert og stabilt. En arbejdsposition, som er sikker og ergonomisk korrekt, forbedrer kontrollen over trykluftsværktøjet i uventede situationer.
- Bær ikke løsthængende beklædning. Bær ikke armbånd eller halskæder. Sørg for, at hår, beklædning og handsker ikke kommer i nærheden af de bevægelige dele. Løsthængende beklædning, smykker eller langt hår kan sætte sig fast i de bevægelige dele.
- Indånd ikke udstødningsluften direkte, og sørg for, at den ikke kommer i kontakt med øjnene. Udstødningsluften fra trykluftsværktøjet kan indeholde vand, olie, metalpartikler og urenheder, som kan medføre farer.

KORREKT BRUG AF TRYKLUFTSKRUEMASKINE

- Benyt fastgørelsesanordninger eller skruestikker for at fastgøre og understøtte arbejdsemnet. Fasthold ikke arbejdsemnet med hånden eller fastlåst med kroppen under forarbejdningen, idet det herved ikke er muligt at arbejde sikkert.
- Overbelast ikke trykluftsværktøjet. Udfør kun arbejdet med det trykluftsværktøj, som er udtrykkeligt beregnet til det pågældende arbejde.
- Kontrollér altid, at maskinen er intakt. Benyt ikke trykluftsværktøj, hvor afbryderen er defekt. Trykluftsværktøj, som ikke kan standses eller startes, er farligt og skal repareres.
- Justér den pneumatiske skruemaskine, mens maskinen er standset. Afbryd altid luftforsyningen, når maskinen ikke er i brug. Denne forebyggende foranstaltning hindrer utilsigtet start af trykluftsværktøjet.
- Opbevar trykluftsværktøjet utilgængeligt for børn, når det ikke er i brug. Trykluftsværktøjet må ikke benyttes af personer, som ikke har læst denne manual.
- Undersøg trykluftsværktøjet nøje. Kontrollér, at værktøjets bevægelige dele fungerer korrekt, at de ikke sætter sig fast, og at der ikke er ødelagte eller beskadigede dele, som kan øve negativ indflydelse på funktionen. Få de beskadigede dele repareret inden brug af trykluftsværktøjet.
- Trykluftsværktøjet må ikke ændres. Ændringerne kan reducere sikkerhedsniveauet og øge risiciene for operatøren.
- Trykluftsværktøjet må kun repareres af specialuddannet personale og udelukkende ved brug af originale reservedele.

SIKKERHEDSFORSKRIFTER VEDRØRENDE TRYKLUFTSKRUEMASKINEN

- Kontrollér, at typeskiltet er læseligt; bestil eventuelt et ekstra skilt hos producenten.
- I forbindelse med brug af skruemaskinen kan dele slynges ud med høj fart, hvis det enkelte tilbehør beskadiges.
- Operatøren og vedligeholdelsespersonalet skal være i stand til fysisk at løfte og styre trykluftsværktøjet.
- Det er vigtigt hele tiden at være forberedt på trykluftskruemaskinens uventede bevægelser som følge af, at arbejdsværktøjet sætter sig fast eller beskadiges. Hold altid godt fast i trykluftsværktøjet, og placér kroppen og armene i en position, som gør det muligt at kompensere for disse bevægelser. Disse foranstaltninger kan forebygge kvæstelser.
- Undgå kontakt med værktøjets bevægelige elementer, idet dette kan medføre kvæstelser.
- Kontrollér, at trykluftskruemaskinens rotationsretning er passende i forhold til anvendelsesområdet.

- Stands værktøjet i tilfælde af afbrydelse af luftforsyningen eller reduktion af driftstrykket. Kontrollér driftstrykket, og genstart, når driftstrykket er optimalt.
- Ved brug af trykluftsværktøjet kan det forekomme, at operatøren oplever gener i hænder, arme, skuldre og nakke. Stå i en ergonomisk korrekt position, og undgå uhensigtsmæssige stillinger. Skift stilling ofte for at undgå gener og træthed.

 **Advarsel:** Ved langvarig brug kan trykluftsværktøjet, dele heraf og bøsningen blive varme. Benyt beskyttelseshandsker.





 Der opstår støj i forbindelse med brug af trykluftsværktøjet på arbejdsområdet. Støjen kan være sundhedsskadelig for personalet. Det er nødvendigt at foretage en passende vurdering af støjen for at fastlægge de specifikke personlige værnemidler, der skal benyttes til beskyttelse af hørelsen (hørevern).

 Hvis den udførte vurdering viser, at den daglige eksponering for vibrationer, som skyldes brug af trykluftsværktøjet, overskrider den grænseværdi, der er fastsat i den nationale lovgivning, er det nødvendigt at benytte særlige vibrationsdæmpende handsker.



- Afbryd straks arbejdet med trykluftsværktøjet, hvis det konstateres, at huden bliver følelsesløs eller hvid, eller der er tegn på kriblende fornemmelse eller smerte. Oplys arbejdsgiveren herom, og søg læge.
- Hold fast i trykluftsværktøjet (dog ikke for stramt), idet der tages højde for håndens nødvendige reaktionskraft.
- Transportér aldrig trykluftsværktøjet ved at holde det i slangen.

KRÆVEDE PERSONLIGE VÆRNEMIDLER VED BRUG AF TRYKLUFTSVÆRKTØJ

 **Manglende overholdelse af følgende forskrifter kan medføre kvæstelser og/eller sygdom**

	BÆR ALTID HØREVÆRN I FORBINDELSE MED BRUG AF TRYKLUFTSVÆRKTØJ
	BÆR ALTID BESKYTTELSESBRILLER I FORBINDELSE MED BRUG AF TRYKLUFTSVÆRKTØJ ELLER VED UDFØRELSE AF VEDLIGEHOLDELSE
	BENYT ALTID BESKYTTELSESHANDSKER MOD FYSIKALISKE RISICI I FORBINDELSE MED BRUG AF TRYKLUFTSVÆRKTØJ
	BÆR ALTID SIKKERHEDSSKO

 **Yderligere personlige værnemidler, som skal benyttes afhængigt af de værdier, som konstateres i forbindelse med vurdering af arbejds-hygien/undersøgelse af risiciene, såfremt værdierne overskrider den grænseværdi, som er fastsat i den nationale lovgivning.**

	BENYT ALTID VIBRATIONS DÆMPENDE HANDSKER I FORBINDELSE MED BRUG AF TRYKLUFTSVÆRKTØJET, SÅFREM TIL DET ER PÅKRÆVET EFTER VURDERINGEN AF HÆNDERNES/ ARMENES DAGLIGE EKSPONERING FOR VIBRATIONER
	BÆR ÅNDEDRÆTSVÆRN MOD FYSISKE AGENSER AFHÆNGIGT AF DE VÆRDIER, SOM KONSTATERTES I FORBINDELSE MED VURDERING AF ARBEJDS-/INDUSTRIHYGIEN.

TEKNISKE SPECIFIKATIONER

KOBLING TIL BØSNING	3/4"
KAPACITET SKRUE/MØTRIK (8.8)	M30 - 46 mm
KAPACITET SKRUE/MØTRIK (12.9)	M27 - 41 mm
HASTIGHED UDEN BELASTNING	5000 Giri/min
MAKS. MOMENT	2100 Nm
LUFTKOBLING	3/8" GAS
LUFTSLANGENS MIN. INDV. DIAMETER MAKS.	10 mm
TRYK	6.2 Bar
MAKS. LUFTFORBRUG	221 l/min
VÆGT	3,7Kg
LÆNGDE	236 mm
SLAGMEKANISME TYPE	Dobbelt hammer
STØJ (ISO 15744) LYDEFFEKTNIVEAU LYDTRYKS NIVEAU	$L_{WA} = 107.2$ dB $L_{pA} = 96.2$ dB
VIBRATIONER (ISO 28927) VIBRATIONS NIVEAU	7.6 m/s ²
UVISHED	K= 1.25 m/s ²

SIGNATURFORKLARING

- a: 3/8" GAS-lufttilslutning
- b: skruetrækkerbetjeningsknap
- c: smørenippel
- d: håndtag til valg af omvendt rotation og drejningsmoment
- e: drejningsmoment valgt
- f: oliesmøring

Tilslutning af luftforsyning

For korrekt brug af det pneumatisk værktøj skal du altid overholde det maksimale tryk, der er angivet i tabellen over tekniske data, målt ved værktøjets indgang. Forsyn trykluftsværktøjet med ren luft uden kondens (billede 2-a). For højt tryk eller fugt i forsyningsluften afkorter driftslevetiden for de mekaniske dele og kan beskadige værktøjet.

BRUG

Start/afbrydelse

For at starte den pneumatisk skruetrækker skal du trykke på startknappen (billede 3-b), mens du holder den nede under arbejdet. Når knappen slippes, stopper det pneumatisk værktøj hurtigt.

Kontroller placeringen af reverseringsknapperne (billede 4-d), før du betjener det pneumatisk værktøj, så du kender rotationsretningen.

Indstilling af rotationsretningen

Det pneumatisk værktøj giver mulighed for at dreje med og mod uret. Vælg rotationsretningen ved hjælp af omvendingshåndtaget (billede 4-e):



med uret - set fra operatørens side

mod uret - set fra førerens side

Vælg omdrejningsretningen og det tilsvarende drejningsmoment ved hjælp af omvendingshåndtaget:

- valg • mindste drejningsmoment ved tilspænding (ca. 1/3 af det maksimale drejningsmoment ved tilspænding)
- valg •• middel moment ved tilspænding (ca. 2/3 af det maksimale moment ved tilspænding)
- valg ••• maksimalt drejningsmoment ved skruring
- valg • maksimalt drejningsmoment ved løsrivning

Placér den ønskede maskindrevne bøsning på den kvadratiske kobling (han). Kontrollér, at den er placeret korrekt.

Afbryd altid lufforsyningen inden indsættelse af værktøj eller udførelse af justeringer. Denne forebyggende foranstaltning hindrer utilsigtet start af trykluftsværktøjet.

OLIESMØRING/FEDTSMØRING

Trykluftsværktøjet skal tilsluttes en FL-enhed i linjen (vi anbefaler art. nr. 1919F1/4), der er indstillet til 2 dråber pr. min. I dette tilfælde opnås et højt udbytte med begrænset slitage på de mekaniske dele. Såfremt linjen ikke er udstyret med smøring, skal trykluftsværktøjet regelmæssigt smøres direkte med ISO 32 olie gennem lufforsyningshullet (billede 5-f).

VEDLIGEHOJDELSE

Vedligeholdelse og reparationer skal udføres af specialuddannet personale. Kontakt Beta Utensili S.P.A. vedrørende disse indgreb.

BORTSKAFFELSE

Trykluftsværktøjet, tilbehøret og emballagen skal indleveres til en genbrugsstation i overensstemmelse med kravene i den gældende nationale lovgivning.

GARANTI

Dette værktøj er fremstillet og testet i overensstemmelse med de gældende EU-standarder og er omfattet af en garanti på 12 måneder ved professionel brug eller 24 måneder ved ikke-professionel brug. Defekter, som skyldes materiale- eller konstruktionsfejl, udbedres gennem reparation eller udskiftning af de defekte dele. Udførelsen af et eller flere indgreb i garantiperioden forlænger ikke garantitiden. Defekter, som skyldes slitage, forkert brug og skader som følge af slag og/eller stød er ikke omfattet af garantien. Garantien bortfalder i tilfælde af indgreb, uautoriserede ændringer af trykluftsværktøjet eller afmontering af værktøjet inden indlevering til service. Garantien omfatter IKKE nogen former for kvæstelser og/eller materielle skader - hverken direkte eller indirekte.

OVERENSSTEMMELSESERKLÆRING

Vi erklærer på eget ansvar, at det beskrevne produkt opfylder alle kravene i maskindirektivet 2006/42/EF med ændringer samt kravene i følgende standard:

- EN ISO 11148-6

Det tekniske dossier fås ved henvendelse til:

BETA UTENSILI S.P.A.

Via A. Volta 18

20845 Sovico (MB)

ITALIEN

Dato 01/03/2023

UPORABNIŠKI PRIROČNIK IN NAVODILA ZA PNEVMATSKI POVRATNI IZVIJAČ, KI GA PROIZVAJA:

BETA UTENSILI S.P.A.

Via A. Volta 18,

20845, Sovico (MB)

ITALIJA

Dokumentacija je bila prvotno pripravljena v ITALIJANSKEM jeziku.

POZOR



PRED UPORABO PNEVMATSKEGA ORODJA JE TREBA V CELOTI PREBRATI TA PRIROČNIK. ČE NE UPOŠTEVATE VARNOSTNIH PRAVIL IN NAVODIL ZA UPORABO, LAHKO PRIDE DO RESNIH POŠKODB.

Varnostna navodila skrbno shranite in jih izročite osebjem, ki jih bo uporabljalo.

NAMENSKA UPORABA

Pnevmatski obračalni vijačnik je namenjen za naslednjo uporabo:

- sestavljanje navojnih povezovalnih elementov
- vijačenje in odvijanje s strojnimi nastavki
- izvijač lahko uporabljate tudi na odprtih mestih, ki so izpostavljena vodi in zraku.

Naslednje operacije niso dovoljene:

- Uporaba ročnih kompasov je prepovedana.
- uporaba spojki in podaljškov je prepovedana, saj omejujejo moč izvijača in povečujejo nevarnost zloma.
- uporaba v okoljih s potencialno eksplozivnimi atmosferami je prepovedana
- je prepovedano blokirati gumb za sprožitev s trakom ali sponkami.

VARNOST DELOVNE POSTAJE

- Pazite na površine, ki lahko zaradi uporabe stroja postanejo spolzke, in na nevarnost, da se spotaknete ob zračno cev.
- Pri uporabi pnevmatskega orodja za delo na višini izvedite vse preventivne ukrepe za odpravo ali zmanjšanje tveganja za druge delavce zaradi morebitnih nenamernih padcev z opreme (npr. ločitev delovnega območja, ustrezna signalizacija itd.).



Pnevmatskega orodja ne uporabljajte v okoljih s potencialno eksplozivno atmosfero, saj lahko nastanejo iskre, ki lahko vžgejo prah ali hlape.



Izogibajte se stiku z opremo pod napetostjo, saj pnevmatsko orodje ni izolirano in stik z elementi pod napetostjo lahko povzroči električni udar.



Otrokom ali obiskovalcem preprečite, da bi se približali delovnemu mestu med delovanjem pnevmatskega orodja. Prisotnost drugih oseb odvrne pozornost, kar lahko povzroči izgubo nadzora nad pnevmatskim orodjem.

VARNOST ZRAČNEGA ORODJA

- Nikoli ne usmerjajte zračnega toka proti sebi ali drugim osebam. Stisnjen zrak lahko povzroči hude poškodbe.
- Preverite priključne fittinge in napajalne cevi. Vsi sklopi, spojke in cevi morajo biti nameščeni v skladu s tehničnimi podatki glede tlaka in pretoka zraka. Premajhen tlak bo poslabšal delovanje pnevmatskega orodja, visok tlak pa lahko povzroči poškodbe in/ali poškodbe.
- Ne upogibajte in ne stiskajte cevi. Izogibajte se uporabi topil in ostrih robov. Cevi zaščitite pred vročino, oljem in vrtečimi se deli. Poškodovano cev takoj zamenjajte. Poškodovana cev lahko povzroči nenadzorovano gibanje cevi za stisnjen zrak. Prah ali ostružki, ki jih dviguje zrak, lahko povzročijo poškodbe oči. Prepričajte se, da so sponke cevi vedno trdno pritrjene.

NAVEDBA ZA VARNOST OSEBJA

- Priporočljiva je izjemna previdnost in osredotočenost na dejanja. Pnevmatskega orodja ne uporabljajte, če ste utrujeni ali pod vplivom drog, alkohola ali zdravlil.

- Edno uporabljajte osebno zaščitno opremo:
 - zaščitna očala
 - varnostni čevlji
 - ščitniki za ušesa
 - zaščitne rokavice za fizikalna sredstva
 - protivibracijske rokavice, ki jih je treba uporabljati po posebni analizi dnevne ravni izpostavljenosti vibracijam za sistem roka-roka
- Poskrbite, da se postavite v varen položaj in ves čas ohranjate ravnotežje. Varen delovni položaj in ustrezna telesna drža omogočata boljši nadzor nad pnevmatskim orodjem v nepričakovanih situacijah.
- Ne nosite ohlapnih oblačil. Ne nosite zapestnic in verižic. Lasje, oblačila in rokavice naj ne bodo v bližini gibljivih delov. Ohlapna oblačila, nakit ali dolgi lasje se lahko ujamejo v gibljive dele.
- Ne vdihavajte izpušnega zraka neposredno in preprečite, da bi dosegel vaše oči. Izpušni zrak pnevmatskega orodja lahko vsebuje vodo, olje, kovinske delce in nečistoče, ki lahko povzročijo nevarnost.

NATANČNA UPORABA PNEVMATSKEGA IZVIJAČA

- Za vpenjanje in podpiranje obdelovanca uporabite vpenjalne naprave ali zvijače. Obdelovanca ne držite z eno roko in ga ne vpenjajte s telesom: to onemogoča varno delo.
- Pnevmskega orodja ne preobremenite. Delo s pnevmatskim orodjem opravljajte le za predvideni primer.
- Vedno preverite celovitost stroja. Ne uporabljajte pnevmatskega orodja, katerega stikalo za zagon/zaustavitev je okvarjeno. Pnevmsko orodje, ki ga ni več mogoče ustaviti ali zagnati, je nevarno in ga je treba popraviti.
- Pnevmsko orodje nastavljajte, ko je stroj ustavljen. Če pnevmatskega orodja ne uporabljate, vedno prekinite dovod zraka. Ta preventivni ukrep preprečuje, da bi se pnevmatsko orodje nenamerno zagnalo.
- Kadar pnevmatskega orodja ne uporabljate, ga hranite zunaj dosega otrok. Pnevmskega orodja ne dovolite uporabljati osebam, ki niso prebrale teh navodil.
- Pnevmsko orodje skrbno pregledjte in se prepričajte, da gibljivi deli orodja delujejo brezhibno, da se ne zataknejo in da ni nobenih delov, ki bi bili zlomljeni ali poškodovani do te mere, da bi lahko poslabšali njegovo delovanje. Poškodovane dele pred uporabo pnevmatskega orodja popravite.
- Pnevmskega orodja ni dovoljeno spreminjati. Spremembe lahko zmanjšajo učinkovitost varnostnih ukrepov in povečajo tveganje za upravljavca.
- Pnevmsko orodje naj popravlja samo in izključno specializirano osebje in samo z originalnimi rezervnimi deli.



VARNOSTNA NAVODILA ZA PNEVMATSKI VIJAČNIK

- Preverite, ali je identifikacijska tablica čitljiva; po potrebi pri proizvajalcu pridobite nadomestno tablico.
- Med uporabo pnevmatskega orodja lahko zaradi nenamernega zloma posameznih pripomočkov obdelovanci z veliko hitrostjo projicirajo.
- Upravljavec in vzdrževalno osebje morata biti fizično sposobna obvladati težo in moč pnevmatskega orodja.
- Pomembno je, da ste pripravljeni na nepričakovane premike pnevmatskega orodja zaradi blokade ali zloma delovnega orodja. Pnevmsko orodje vedno trdno držite ter telo in roke spravite v položaj, ki bo kompenziral te premike. S temi ukrepi lahko preprečite poškodbe.
- Izogibajte se stiku z gibljivimi deli orodja, saj lahko povzročijo poškodbe.
- Prepričajte se, da je smer vrtenja pnevmatskega izvijača primerna za uporabo.
- V primeru prekinitve dovoda zraka ali zmanjšane delovnega tlaka izklopite orodje. Preverite delovni tlak in pri optimalnem delovnem tlaku ponovno zaženite orodje.
- Pri uporabi pnevmatskega orodja lahko upravljavec doživi neprijetne občutke v rokah, rokah, ramenih in vratu. Zavzemite

NAVODILA ZA UPORABO





SL

udoben položaj in se izogibajte neugodnim položajem. S spreminjanjem drže se lahko izognete neprijetnim občutkom in utrujenosti.



-  Previdnost pri daljšem delovanju pnevmatskega orodja: del samega orodja in rokav se lahko segrejeta. Uporabljajte zaščitne rokavice.
 -  Med uporabo pnevmatskega orodja na obdelovancu nastaja hrup, ki je včasih škodljiv za izpostavljeno osebje. Potrebna je posebna fonometrična preiskava, da se določi natančna razporeditev posebne osebne opreme za zaščito sluha (varovala sluha), ki jo je treba uporabljati.
 -  Če posebna preiskava pokaže, da dnevna izpostavljenost vibracijam, ki nastanejo med uporabo pnevmatskega orodja, presega mejno vrednost, določeno v predpisih zadevne države, je treba uporabiti posebne protivibracijske rokavice.
- Če opazite, da koža na prstih otrpne ali postane bela, vas mravljinči ali boli, prenehajte delati s pnevmatskim orodjem, obvestite delodajalca in se posvetujte z zdravnikom.
 - Pnevmsko orodje držite varno, vendar ne premočno, pri čemer upoštevajte potrebne reakcijske sile roke.
 - Pnevmskega orodja nikoli ne prenašajte za cev.

OSEBNA ZAŠČITNA OPREMA, KI JE NA VOLJO PRI UPORABI PNEVMATSKEGA ORODJA

 Neupoštevanje naslednjih opozoril lahko povzroči telesne poškodbe in/ali bolezni.

	PRI UPORABI PNEVMATSKEGA ORODJA VEDNO UPORABLJAJTE ZAŠČITO SLUHA
	PRI UPRAVLJANJU PNEVMATSKEGA ORODJA ALI VZDRŽEVALNIH DELIH VEDNO NOSITE ZAŠČITNA OČALA
	PRI UPORABI PNEVMATSKEGA ORODJA VEDNO UPORABLJAJTE ZAŠČITNE ROKAVICE ZA FIZIKALNE DEJAVNIKE
	VEDNO UPORABLJAJTE VARNOSTNO OBUTEV

 Dodatna osebna zaščitna oprema, ki se uporablja glede na vrednosti, ugotovljene v analizi okoljske higiene/ tveganja, če vrednosti presegajo mejne vrednosti, določene z veljavnimi predpisi

	PRI UPORABI PNEVMATSKEGA ORODJA UPORABLJAJTE PROTIVIBRACIJSKE ROKAVICE PO POSEBNI ANALIZI DNEVNE RAVNI IZPOSTAVLJENOSTI VIBRACIJAM ZA SISTEM ROKA-ROKA
	UPORABA ZAŠČITNE MASKE ZA FIZIKALNE DEJAVNIKE GLEDE NA VREDNOSTI, UGOTOVLJENE V RAZISKAVI OKOLJSKE/INDUSTRIJSKE HIGIENE

NAVODILA ZA UPORABO

SL

TEHNIČNI PODATKI

VTIČNICA	3/4"
ZMOGLJIVOST VIJAKOV/MATIC (8.8)	M30 - 46 mm
ZMOGLJIVOST VIJAKOV/MATIC (12.9)	M27 - 41 mm
HITROST BREZ VOŽNJE PO CESTI	5000 Giri/min
NAJVEČJI NAVOR	2100 Nm
ZRAČNI PRIKLJUČEK	3/8" GAS
DIAMETER INT. MINIMALNA ZRAČNA CEV	10 mm
NAJVIŠJI TLAK	6.2 Bar
NAJVEČJA PORABA ZRAKA	221 l/min
TEŽA	3,7Kg
DOLŽINA	236 mm
VRSTA MASE ZA PRETEPANJE	Doppio martello
HRUP (ISO 15744) RAVEN ZVOČNE MOČI RAVEN ZVOČNEGA TLAKA	$L_{wA} = 107.2$ dB $L_{pA} = 96.2$ dB
VIBRACIJE (ISO 28927) RAVEN VIBRACIJ	7.6 m/s ²
ZABAVA	K= 1.25 m/s ²

LEGENDA

- a: 3/8" priključek za plin
- b: gumb za upravljanje z izvijačem
- c: nastavek za mazivo
- d: vzvod za izbiro obratnega vrtenja in navora
- e: izbrani navor
- f: mazanje z oljem

Priključek za dovod zraka

Za pravilno uporabo pnevmatskega orodja vedno upoštevajte najvišji tlak, naveden v tabeli tehničnih podatkov, izmerjen na vhodu v orodje. Pnevmatško orodje oskrbujte s čistim zrakom brez kondenzacije (slika 2-a). Previsok tlak ali vlaga v dovodnem zraku skrajšujeta življenjsko dobo mehanskih delov in lahko povzročita poškodbe orodja.

UPORABA

Zagon / zaustavitev

Za zagon pnevmatskega vijačnika pritisnite gumb za zagon (slika 3-b) in ga med delom držite pritisnjena. Ko gumb spustite, se pnevmatsko orodje hitro ustavi.

Pred uporabo pnevmatskega orodja preverite položaj gumbov za obračanje (slika 4-d), da ugotovite smer vrtenja.

Nastavitev smeri vrtenja

Pnevmatško orodje omogoča vrtenje v smeri urinega kazalca in proti njemu. Smer vrtenja izberite z vzvodom za obračanje (slika 4-e):



v smeri urinega kazalca - pogled s strani upravljavca

v nasprotni smeri urinega kazalca - gledano s strani upravljavca

Z vzvodom za obračanje izberite smer vrtenja in ustrezen navor:

- izbor • najmanjši navor pri vijačenju (približno 1/3 največjega navora pri vijačenju)
- izbor •• povprečni navor pri vijačenju (približno 2/3 največjega navora pri vijačenju)
- izbor ••• največji navor pri vijačenju
- izbor • največji navor pri odvijanju

Želena strojno pušo vstavite na zunanjo kvadratno spojko in poskrbite za pravilno namestitev.

Pred izvajanjem postopkov vstavljanja ali nastavljanja orodja vedno prekinite dovod zraka: ta preventivni ukrep preprečuje nenameren zagon pnevmatskega orodja.

MAZANJE/MAZANJE

Pnevmatsko orodje je treba priključiti na enoto za filtriranje in mazanje z mikro meglico (priporočena št. izdelka Beta 1919F1/4), ki je nastavljena na dve kapljici na minuto. To bo zagotovilo visoko zmogljivost ob manjši obrabi mehanskih delov. Če linija ni mazana, je treba v pnevmatsko orodje skozi odprtino za dovod zraka občasno dovajati olje ISO 32 (slika 5-f).

VZDRŽEVANJE

Vzdrževanje in popravila mora opravljati specializirano osebje. Za takšna dela se obrnite na servisni center Beta Utensili S.P.A.

ODSTRANITEV

Pnevmatsko orodje, dodatno opremo in embalažo je treba oddati v center za odstranjevanje odpadkov v skladu z zakoni države, v kateri se nahajate.

GARANCIJA

To orodje je izdelano in preizkušeno v skladu z veljavnimi standardi Evropske skupnosti. Zanj velja 12-mesečna garancija za profesionalno uporabo ali 24-mesečna garancija za neprofesionalno uporabo.

Okvare zaradi napak v materialu ali proizvodnji odpravljamo s popravilom ali zamenjavo okvarjenih delov po lastni presoji. Izvedba enega ali več popravil v garancijskem roku ne spremeni datuma izteka garancije. Za napake zaradi obrabe, nepravilne ali neprimerne uporabe, zlomov zaradi udarcev in/ali padcev garancija ne velja. Poleg tega garancija preneha veljati, če so na pnevmatičnem orodju opravljene spremembe, če je pnevmatično orodje poškodovano ali če je poslano na servis v razstavljenem stanju. Škoda, povzročena osebam in/ali stvarjem katere koli vrste in/ali narave, neposredna in/ali posredna, je izrecno izključena.

IZJAVA O SKLADNOSTI

Na lastno odgovornost izjavljamo, da je opisani izdelek skladen z vsemi ustreznimi določbami Direktive o strojih 2006/42/ES in njenimi spremembami ter z naslednjimi predpisi:

- EN ISO 11148-6

Tehnična dokumentacija je na voljo pri:

BETA UTENSILI S.P.A.

Via A. Volta 18

20845 Sovico (MB)

ITALIJA

Datum 01/03/2023

NÁVOD NA POUŽITIE

SK

POUŽÍVATEĽSKÁ PRÍRUČKA A NÁVOD NA POUŽITIE PRE PNEUMATICKÝ REVERZNÝ SKRUTKOVÁČ, KTORÝ VYRÁBA:

BETA UTENSILI S.P.A.

Via A. Volta 18,

20845, Sovico (MB)

ITALIJA

Dokumentácia bola pôvodne vypracovaná v talianskom jazyku.

POZOR



PRED POUŽITÍM PNEUMATICKÉHO NÁRADIA JE DÔLEŽITÉ SI KOMPLETNE PREČÍTAŤ TENTO NÁVOD. PRI NEDODRŽANÍ BEZPEČNOSTNÝCH PRAVIDIEL A PREVÁDZKOVÝCH POKYNOV MÔŽE DÔJSŤ K VÁŽNEMU ZRANENIU.

Bezpečnostné pokyny si starostlivo uschovajte a odovzdajte ich obsluhu.

URČENÉ POUŽITIE

Pneumatiký reverzný skrutkovač je určený na nasledujúce použitie:

- montáž závitových spojovacích prvkov
- skrutkovanie a odskrutkovanie pomocou strojových zásuviek
- skrutkovač sa môže používať aj na otvorených miestach vystavených vode a vzduchu

Nasledujúce operácie nie sú povolené:

- Používanie ručných kompasov je zakázané
- používanie spojok a nastavcov je zakázané, pretože obmedzujú silu skrutkovača a zvyšujú riziko zlomenia
- je zakázané používať v prostrediach s potenciálne výbušným prostredím
- je zakázané blokovať aktivačné tlačidlo páskou alebo svorkami

ZABEZPEČENIE PRACOVNEJ STANICE

- Dávajte pozor na povrchy, ktoré môžu byť v dôsledku používania stroja klzké, a na nebezpečenstvo zakopnutia o vzduchovú hadicu.
- Pri používaní pneumatikého náradia na prácu vo výške prijmite všetky preventívne opatrenia na odstránenie alebo minimalizáciu rizík pre ostatných pracovníkov v dôsledku možného náhodného pádu zo zariadenia (napr. oddelenie pracovného priestoru, primeraná signalizácia atď.).

 Pneumatiké náradie nepoužívajte v prostredí s potenciálne výbušným prostredím, pretože môžu vzniknúť iskry, ktoré môžu zapáliť prach, pary.

 Vyhnite sa kontaktu so zariadeniami pod napätím, pretože pneumatiké náradie nie je izolované a kontakt s prvkami pod napätím môže spôsobiť úraz elektrickým prúdom.

 Zabráňte deťom alebo návštevníkom, aby sa priblížili k pracovnej stanici počas práce s pneumatikým náradím. Prítomnosť iných osôb rozptyľuje pozornosť, čo môže viesť k strate kontroly nad pneumatikým náradím.

BEZPEČNOSŤ PNEUMATICKÉHO NÁRADIA

- Prúd vzduchu nikdy nemieťte na seba ani na iné osoby. Stlačený vzduch môže spôsobiť vážne zranenia.
- Skontrolujte pripojovacie armatúry a prírodné potrubia. Všetky zostavy, spojky a hadice musia byť nainštalované v súlade s technickými údajmi týkajúcimi sa tlaku a prietoku vzduchu. Príliš nízky tlak zhorší funkciu pneumatikého náradia, vysoký tlak môže spôsobiť poškodenie a/alebo zranenie.
- Vyhnite sa ohýbaniu alebo stláčaniu hadíc. Nepoužívajte rozpúšťadlá a ostré hrany. Chráňte hadice pred teplom, olejom a rotujúcimi časťami. Poškodenú hadicu okamžite vymeňte. Poškodená hadica môže spôsobiť nekontrolovaný pohyb hadice so stlačeným vzduchom. Prach alebo hobliny zdvihnuté vzduchom môžu spôsobiť poranenie očí. Dbajte na to, aby boli hadicové spony vždy bezpečne upevnené.

INDIKÁCIA PRE BEZPEČNOSŤ PERSONÁLU

- Odporúča sa mimoriadna opatnosť a vždy sa sústreďte na svoje konanie. Pneumatické náradie nepoužívajte, ak ste unavení alebo pod vplyvom drog, alkoholu alebo liekov.
- Vždy používajte osobné ochranné prostriedky:
 - ochranné okuliare
 - bezpečnostnú obuv
 - chrániče sluchu
 - ochranné rukavice pre fyzikálne činidlá
 - antivibračné rukavice, ktoré sa majú používať po špecifickej analýze dennej úrovne vystavenia vibráciám pre systém ruka-rameno
- Dbajte na to, aby ste sa dostali do bezpečnej polohy a zároveň neustále udržiavali rovnováhu. Bezpečná pracovná poloha a vhodné držanie tela umožňujú lepšie ovládanie pneumatického náradia v neočakávaných situáciách.
- Nenoste voľné oblečenie. Nenoste náramky a retiazky. Vlasy, oblečenie a rukavice držte mimo dosahu pohyblivých častí. Voľné oblečenie, šperky alebo dlhé vlasy sa môžu zachytiť o pohyblivé časti.
- Nevdychujte priamo výfukový vzduch a zabráňte, aby sa dostal do očí. Výfukový vzduch pneumatického náradia môže obsahovať vodu, olej, kovové častice a nečistoty, ktoré môžu spôsobiť nebezpečenstvo.

PRESNÉ POUŽÍVANIE PNEUMATICKÉHO SKRUTKOVÁČA

- Na upnutie a podopretie obrobku použite upínacie zariadenia alebo zveráky. Obrobok nedržte jednou rukou ani ho neupínajte telom: znemožnilo by to bezpečnú prácu.
- Pneumatický nástroj nepreťažujte. Práce vykonávajte pomocou pneumatického náradia len v určenom prípade.
- Vždy skontrolujte neporušenosť stroja. Nepoužívajte pneumatické náradie, ktorého spínač štart/stop je poškodený. Pneumatické náradie, ktoré sa už nedá zastaviť alebo spustiť, je nebezpečné a musí sa opraviť.
- Vykonajte nastavenie pneumatického nástroja, keď je stroj zastavený. Ak sa pneumatický nástroj nepoužíva, vždy odpojte prívod vzduchu. Toto preventívne opatrenie zabraňuje náhodnému spusteniu pneumatického nástroja.
- Ak pneumatické náradie nepoužívate, uchovávajte ho mimo dosahu detí. Nedovoľte, aby pneumatické náradie používali osoby, ktoré si neprečítali tento návod.
- Dôkladne skontrolujte pneumatický nástroj a uistite sa, že pohyblivé časti nástroja fungujú bezchybne, že sa nezasekávajú a že nie sú poškodené alebo poškodené do takej miery, že by mohli zhoršiť jeho funkciu. Pred použitím pneumatického náradia nechajte poškodené časti opraviť.
- Pneumatický nástroj sa nesmie upravovať. Úpravy môžu znížiť účinnosť bezpečnostných opatrení a zvýšiť riziko pre obsluhu.
- Pneumatické náradie nechajte opravovať len a výlučne špecializovaným personálom a len s použitím originálnych náhradných dielov.

BEZPEČNOSTNÉ POKYNY PRE PNEUMATICKÝ SKRUTKOVÁČ

- Skontrolujte, či je identifikačný štítok čitateľný; v prípade potreby si od výrobcu zaobstarajte náhradný štítok.
- Počas používania pneumatického náradia môže náhodné zlomenie jednotlivého príslušenstva spôsobiť, že obrobky budú vyčnievať vysokou rýchlosťou.
- Obsluha a pracovníci údržby musia byť schopní fyzicky zvládnuť hmotnosť a výkon pneumatického nástroja.
- Je dôležité byť pripravený na neočakávané pohyby pneumatického nástroja v dôsledku zablokovania alebo poškodenia pracovného nástroja. Pneumatický nástroj vždy pevne držte a telo a ruky uveďte do polohy, ktorá tieto pohyby vyrovná. Tieto opatrenia môžu zabrániť zraneniu.

NÁVOD NA POUŽITIE

SK

- Vyhnite sa kontaktu s pohyblivými časťami nástroja, pretože môžu spôsobiť poranenie.
- Skontrolujte, či je smer otáčania pneumatického skrutkovača vhodný na použitie.
- V prípade prerušenia dodávky vzduchu alebo zníženého pracovného tlaku náradie vypnite. Skontrolujte prevádzkový tlak a pri optimálnom prevádzkovom tlaku ho znovu spustíte.
- Pri používaní pneumatického náradia môže obsluha pociťovať nepríjemné pocity v oblasti rúk, paží, ramien a krku. Zaujmite pohodlnú polohu a vyhýbajte sa nepriaznivým polohám. Zmena polohy môže pomôcť vyhnúť sa nepríjemným pocitom a únave.

 Pozor pri dlhšej prevádzke pneumatického nástroja: časť samotného nástroja a objímka sa môžu zahriať. Používajte ochranné rukavice.





 Počas používania pneumatického nástroja na obrobku vzniká hluk, ktorý je niekedy škodlivý pre exponované osoby. Na určenie presného zaradenia konkrétnych osobných prostriedkov na ochranu sluchu (chráničov sluchu), ktoré sa majú používať, je potrebné vykonať osobitné fonometrické vyšetrenie.

 Ak osobitné vyšetrenie preukáže, že denná expozícia vibráciám vznikajúcim pri používaní pneumatického náradia prekračuje hraničnú akčnú hodnotu stanovenú v predpisoch príslušnej krajiny, musia sa používať špecifické antivibračné rukavice.



- Ak spozorujete, že vám znečistívie alebo zbelela pokožka na prstoch, máte mravčenie alebo bolesť, prestaňte pracovať s pneumatickým náradím, informujte svojho zamestnávateľa a vyhľadajte lekára.
- Pneumatický nástroj držte bezpečne, ale nie príliš pevne, s ohľadom na potrebné reakčné sily ruky.
- Pneumatické náradie nikdy nenoste za hadicu.

OSOBNÉ OCHRANNÉ PROSTRIEDKY POSKYTOVANÉ PRI POUŽÍVANÍ PNEUMATICKÉHO NÁRADIA

 **Nedodržanie nasledujúcich upozornení môže viesť k fyzickému zraneniu a/alebo ochoreniu.**

	PRI POUŽÍVANÍ PNEUMATICKÉHO NÁRADIA VŽDY POUŽÍVAJTE OCHRANU SLUCHU
	PRI PRÁCI S PNEUMATICKÝM NÁRADÍM ALEBO PRI ÚDRŽBE VŽDY POUŽÍVAJTE OCHRANNÉ OKULIARE.
	PRI POUŽÍVANÍ PNEUMATICKÉHO NÁRADIA VŽDY POUŽÍVAJTE OCHRANNÉ RUKAVICE PROTI FYZIKÁLNYM FAKTORM
	VŽDY POUŽÍVAJTE BEZPEČNOSTNÚ OBUV

 **Ďalšie osobné ochranné prostriedky, ktoré sa majú používať v závislosti od hodnôt zistených v analýze hygieny životného prostredia/rizika v prípade, že hodnoty prekračujú limity stanovené platnými predpismi.**

	POUŽÍVAŤ ANTIVIBRAČNÉ RUKAVICE PRI POUŽÍVANÍ PNEUMATICKÉHO NÁRADIA NA ZÁKLADE ŠPECIFICKEJ ANALÝZY DENNEJ ÚROVNE VYSTAVENIA VIBRÁCIÁM PRE SYSTÉM RUKA-RAMENO
	POUŽÍVAŤ OCHRANNÚ MASKU PRE FYZIKÁLNE FAKTORY V ZÁVISLOSTI OD HODNÔT ZISTENÝCH PRI PRIESKUME ENVIRONMENTÁLNEJ/PRIEMYSELNEJ HYGIENY

NÁVOD NA POUŽITIE

SK

TECHNICKÉ ÚDAJE

NÁSTAVEC NA KOMPAS	3/4"
KAPACITA SKRUTIEK/MATÍC (8.8)	M30 - 46 mm
KAPACITA SKRUTKY/ MATICE (12.9)	M27 - 41 mm
RÝCHLOSŤ NO-LOAD	5000 Giri/min
MAXIMÁLNY KRÚTIACI MOMENT	2100 Nm
VZDUCHOVÁ PRÍPOJKA	3/8" GAS
DIAMETER INT. MINIMÁLNA VZDUCHOVÁ	10 mm
HADICA	6.2 Bar
MAXIMÁLNY TLAK	221 l/min
MAXIMÁLNA SPOTREBA VZDUCHU	3,7Kg
WEIGHT	236 mm
LENGTH	Doppio martello
TYP BIJÚCICH HMÔT HLUK (ISO 15744) HLADINA AKUSTICKÉHO VÝKONU HLADINA AKUSTICKÉHO TLAKU	$L_{WA} = 107.2$ dB $L_{pA} = 96.2$ dB
VIBRÁCIE (ISO 28927) ÚROVEŇ VIBRÁCIÍ	7.6 m/s ²
INKERTAINMENT	K= 1.25 m/s ²

LEGENDA

- a: 3/8" plynová prípojka
- b: ovládacie tlačidlo skrutkovača
- c: mazacia vsuvka
- d: páka spätného chodu a voľby krútiaceho momentu
- e: zvolený krútiaci moment
- f: mazanie olejom

Pripojenie prívodu vzduchu

Pre správne používanie pneumatického náradia vždy dodržiavajte maximálny tlak uvedený v tabuľke technických údajov, meraný na vstupe do náradia. Pneumatické náradie zásobujte čistým vzduchom bez kondenzácie (obrázok 2-a). Nadmerný tlak alebo vlhkosť v privádzanom vzduchu znižuje životnosť mechanických častí a môže spôsobiť poškodenie náradia.

POUŽÍVAJTE

Spustenie / zastavenie

Ak chcete pneumatický skrutkovač spustiť, stlačte tlačidlo štart (obrázok 3-b) a počas práce ho držte stlačené. Po uvoľnení tlačidla sa pneumatický nástroj rýchlo zastaví.

Pred spustením pneumatického náradia skontrolujte polohu tlačidiel reverzu (obrázok 4-d), aby ste poznali smer otáčania.

Nastavenie smeru otáčania

Pneumatický nástroj umožňuje otáčanie v smere a proti smeru hodinových ručičiek. Smer otáčania vyberte pomocou reverznej páky (obrázok 4-e):



v smere hodinových ručičiek - pohľad zo strany obsluhy

proti smeru hodinových ručičiek - pohľad zo strany obsluhy

NÁVOD NA POUŽITIE

SK

Zvoľte smer otáčania a krútiaci moment pomocou reverznej páky:

- výber • minimálny krútiaci moment pri skrútkovaní (približne 1/3 maximálneho krútiaceho momentu pri skrútkovaní)
- výber •• priemerný krútiaci moment pri skrútkovaní (približne 2/3 maximálneho krútiaceho momentu pri skrútkovaní)
- výber ••• maximálny krútiaci moment pri skrútkovaní
- výber • maximálny krútiaci moment pri odskrútkovaní

Nasadte požadované strojové puzdro na vonkajšiu štvorhrannú spojku a dbajte na správne nasadenie.

Pred vykonávaním operácií vkladania alebo nastavovania nástroja vždy odpojte prívod vzduchu: toto preventívne opatrenie zabraňuje náhodnému spusteniu pneumatického nástroja.

MAZANIE/MASTENIE

Pneumatické náradie je nevyhnutné pripojiť k jednotke mikromlhového linkového filtra - maznice (odporúčané č. výrobu Beta 1919F1/4) nastavenej na dve kvapky za minútu. Výsledkom bude vysoký výkon so zníženým opotrebovaním mechanických častí. Ak vedenie nemá mazanie, musí sa do pneumatického nástroja pravidelne privádzať olej ISO 32 cez otvor na prívod vzduchu (obrázok 5-f).

ÚDRŽBA

Údržbu a opravy musí vykonávať špecializovaný personál. V prípade takýchto prác sa obráťte na servisné stredisko spoločnosti Beta Utensili S.P.A.

Likvidácia

Pneumatické náradie, príslušenstvo a obal je potrebné odovzdať do strediska na likvidáciu odpadu v súlade so zákonmi krajiny, v ktorej sa nachádzate..

ZÁRUKA

Toto náradie je vyrobené a testované podľa platných noriem Európskeho spoločenstva. Vzťahuje sa naň záruka v trvaní 12 mesiacov pri profesionálnom používaní alebo 24 mesiacov pri neprofesionálnom používaní.

Poruchy spôsobené materiálovými alebo výrobnými chybami odstraňujeme opravou alebo výmenou chybných dielov podľa nášho uváženia.

Vykonanie jednej alebo viacerých opráv počas záručnej doby nemení dátum skončenia záruky. Na závady spôsobené opotrebovaním, nesprávnym alebo nevhodným používaním, rozbitím spôsobeným nárazmi a/alebo pádmi sa záruka nevzťahuje. Okrem toho záruka zaniká, ak sa vykonajú úpravy, ak sa do pneumatického náradia zasiahne alebo ak sa do servisu pošle rozobraté. Škody spôsobené osobám a/alebo veciam akéhokoľvek druhu a/alebo povahy, priame a/alebo nepriame, sú výslovne vylúčené.

VYHLÁSENIE O ZHODE

Na vlastnú zodpovednosť vyhlasujeme, že výrobok opísaný v tomto dokumente je v súlade so všetkými príslušnými ustanoveniami smernice 2006/42/ES o strojových zariadeniach a jej zmenami a doplneniami, ako aj s týmito predpismi:

- EN ISO 11148-6

Technický súbor je k dispozícii na adrese:

BETA UTENSILI S.P.A.

Via A. Volta 18

20845 Sovico (MB)

ITALIJA

Dátum 01/03/2023

UŽIVATELSKÁ PŘÍRUČKA A NÁVOD K POUŽITÍ PNEUMATICKÉHO REVERZIBILNÍHO ŠROUBOVÁKU VYROBENÉHO SPOLEČNOSTÍ:

BETA UTENSILI S.P.A.

Via A. Volta 18,

20845, Sovico (MB)

ITÁLIE

Dokumentace byla původně vypracována v ITALSKÉM jazyce.



POZOR



PŘED POUŽITÍM PNEUMATICKÉHO NÁŘADÍ JE DŮLEŽITÉ SI TENTO NÁVOD KOMPLETNĚ PŘEČÍST. PŘI NEDODRŽENÍ BEZPEČNOSTNÍCH PRAVIDEL A PROVOZNIČNÍCH POKYŇŮ MŮŽE DOJÍT K VÁŽNÉMU ZRANĚNÍ.

Pečlivě si uschovejte bezpečnostní pokyny a předejte je obsluze.

URČENÉ POUŽITÍ

Pneumatiký reverzibilní šroubovák je určen k následujícímu použití:

- montáž závitových spojovacích prvků
- šroubování a vyšroubování pomocí strojních nástrčných hlavíc
- šroubovák lze používat i na otevřených místech vystavených vodě a vzduchu.

Následující operace nejsou povoleny:

- Používání ručních kompasů je zakázáno
- je zakázáno používat spojky a nástavce, protože omezují výkon šroubováku a zvyšují riziko zlomení.
- použití v prostředí s nebezpečím výbuchu je zakázáno.
- je zakázáno blokovat ovládací tlačítko páskou nebo svorkami.

ZABEZPEČENÍ PRACOVNÍ STANICE

- Dávejte pozor na povrchy, které mohou být v důsledku používání stroje kluzké, a na nebezpečí zakopnutí o vzduchovou hadici.
- Při používání pneumatikého nářadí pro práci ve výškách proveďte veškerá preventivní opatření, abyste vyloučili nebo minimalizovali rizika pro ostatní pracovníky v důsledku možného náhodného pádu ze zařízení (např. oddělení pracovního prostoru, odpovídající signalizace atd.)



Pneumatiké nářadí nepoužívejte v prostředí s nebezpečím výbuchu, protože mohou vznikat jiskry, které mohou zapálit prach nebo výpary.



Vyvarujte se kontaktu se zařízením pod napětím, protože pneumatiké nářadí není izolované a kontakt s prvky pod napětím může způsobit úraz elektrickým proudem.



Zabraňte dětem nebo návštěvníkům, aby se přiblížili k pracovnímu místu, když je pneumatiké nářadí v provozu. Přítomnost dalších osob odvádí pozornost, což může vést ke ztrátě kontroly nad pneumatikým nářadím.

BEZPEČNOST PNEUMATICKÉHO NÁŘADÍ

- Zkontrolujte připojovací armatury a přívodní potrubí. Všechny sestavy, spojky a hadice musí být instalovány v souladu s technickými údaji týkajícími se tlaku a průtoku vzduchu. Příliš nízký tlak zhoršuje funkci pneumatikého nářadí, vysoký tlak může způsobit poškození a/nebo zranění.
- Vyvarujte se ohýbání nebo mačkání hadic. Nepoužívejte rozpouštědla a ostré hrany. Chraňte hadice před teplem, olejem a rotujícími částmi. Poškozenou hadici okamžitě vyměňte. Poškozená hadice může způsobit nekontrolovatelný pohyb hadice stlačeného vzduchu. Prach nebo hobliny zvedané vzduchem mohou způsobit poranění očí. Dbejte na to, aby byly hadicové svorky vždy bezpečně upevněny.

INDIKACE PRO BEZPEČNOST PERSONÁLU

- Doporučuje se maximální opatrnost a vždy se soustřeďte na své akce. Pneumatické nářadí nepoužívejte, pokud jste unavení nebo pod vlivem drog, alkoholu či léků.
- Vždy používejte osobní ochranné pomůcky:
 - ochranné brýle
 - bezpečnostní obuv
 - chrániče sluchu
 - ochranné rukavice pro fyzikální činitele
 - antivibrační rukavice, které se používají po konkrétní analýze denní úrovně expozice vibracím pro systém ruka-paže.
- Dbejte na to, abyste se dostali do bezpečné polohy a přitom neustále udržovali rovnováhu. Bezpečná pracovní poloha a vhodné držení těla umožňují lepší ovládnutí pneumatického nářadí v neočekávaných situacích.
- Nenoste volné oblečení. Nenoste náramky a řetízky. Udržujte vlasy, oblečení a rukavice mimo dosah pohyblivých částí. Volné oblečení, šperky nebo dlouhé vlasy se mohou zachytit o pohyblivé části.
- Nevdechujte přímo výfukový vzduch a zabraňte, aby se dostal do očí. Výfukový vzduch pneumatického nářadí může obsahovat vodu, olej, kovové částice a nečistoty, které mohou být nebezpečné.

PŘESNÉ POUŽITÍ PNEUMATICKÉHO ŠROUBOVÁKU

- K upnutí a podepření obrobku použijte upínací zařízení nebo svěráky. Nedržte obrobek jednou rukou ani jej nesvírejte tělem: znemožnilo by to bezpečnou práci.
- Pneumatické nářadí nepřetěžujte. Práci provádějte pouze s pneumatickým nářadím pro daný případ.
- Vždy zkontrolujte neporušenost stroje. Nepoužívejte pneumatické nářadí, jehož spínač start/stop je vadný. Pneumatické nářadí, které již nelze zastavit nebo spustit, je nebezpečné a musí být opraveno.
- Seřizení pneumatického nástroje provádějte při zastaveném stroji. Pokud pneumatické nářadí nepoužíváte, vždy odpojte přívod vzduchu. Toto preventivní opatření zabrání náhodnému spuštění pneumatického nástroje.
- Pokud pneumatické nářadí nepoužíváte, uchovávejte je mimo dosah dětí. Nedovolte, aby pneumatické nářadí používaly osoby, které si nepřečetly tento návod.
- Pneumatické nářadí pečlivě zkontrolujte a ujistěte se, že pohyblivé části nářadí bezvadně fungují, že se nezasekávají a že nejsou žádné části poškozené nebo zlomené do té míry, že by mohly narušit jeho funkci. Před použitím pneumatického nářadí nechte poškozené díly opravit.
- Pneumatické nářadí se nesmí upravovat. Úpravy mohou snížit účinnost bezpečnostních opatření a zvýšit riziko pro obsluhu.
- Pneumatické nářadí nechte opravovat pouze a výhradně specializovaným personálem a pouze s použitím originálních náhradních dílů.

BEZPEČNOSTNÍ POKYNY PRO PNEUMATICKÝ ŠROUBOVÁK



- Zkontrolujte, zda je identifikační štítek čitelný; v případě potřeby si od výrobce vyžádejte náhradní štítek.
- Při používání pneumatického nářadí může dojít k náhodnému zlomení jednotlivého příslušenství, které může vysokou rychlostí promítat obrobky.
- Obsluha a pracovníci údržby musí být schopni fyzicky zvládnout hmotnost a výkon pneumatického nářadí.
- Je důležité být připraven na neočekávané pohyby pneumatického nástroje v důsledku zablokování nebo zlomení pracovního nástroje. Vždy držte pneumatický nástroj pevně a uveďte své tělo a paže do polohy, která tyto pohyby vyrovná. Tato opatření mohou zabránit zraněním.
- Vyvarujte se kontaktu s pohyblivými částmi nářadí, protože mohou způsobit zranění.
- Zkontrolujte, zda je směr otáčení pneumatického šroubováku vhodný pro použití.
- V případě přerušení dodávky vzduchu nebo snížení provozního tlaku nářadí vypněte. Zkontrolujte provozní tlak a při opatrném provozním tlaku nářadí znovu spusťte.
- Při používání pneumatického nářadí může obsluha pociťovat nepříjemné pocity v oblasti rukou, paží, ramen a krku. Zaujměte pohodlnou polohu a vyhněte se nepříznivým polohám. Změna polohy může pomoci předejít nepříjemným pocitům a únavě.



Pozor při delším provozu pneumatického nářadí: část samotného nářadí a objímka se mohou zahřát. Používejte ochranné rukavice.





NÁVOD K POUŽITÍ

CS



-  Při použití pneumatického nástroje na obrobku vzniká hluk, který je někdy škodlivý pro ohrožené osoby. Pro přesné určení přidělení konkrétních osobních prostředků na ochranu sluchu (chráničů sluchu), které mají být použity, je nutné provést specifické fonometrické šetření.
-  Pokud konkrétní šetření ukáže, že denní expozice vibracím vznikajícím při používání pneumatického nářadí překračuje mezní hodnotu stanovenou předpisy příslušné země, je třeba použít speciální antivibrační rukavice.

OSOBNÍ OCHRANNÉ PROSTŘEDKY POSKYTOVANÉ PŘI POUŽÍVÁNÍ PNEUMATICKÉHO NÁŘADÍ.

-  Nedodržení následujících upozornění může vést k fyzickému zranění a/nebo onemocnění.

	PŘI POUŽÍVÁNÍ PNEUMATICKÉHO NÁŘADÍ VŽDY POUŽÍVEJTE OCHRANU SLUCHU.
	PŘI PRÁCI S PNEUMATICKÝM NÁŘADÍM NEBO ÚDRŽBĚ VŽDY POUŽÍVEJTE OCHRANNÉ BRÝLE.
	PŘI POUŽÍVÁNÍ PNEUMATICKÉHO NÁŘADÍ VŽDY POUŽÍVEJTE OCHRANNÉ RUKAVICE PROTI FYZIKÁLNÍM VLIVŮM.
	VŽDY POUŽÍVEJTE BEZPEČNOSTNÍ OBUV

-  Další osobní ochranné prostředky, které je třeba použít v závislosti na hodnotách zjištěných v analýze hygieny prostředí/rizika v případě, že hodnoty překračují limity stanovené platnými předpisy.

	PŘI POUŽÍVÁNÍ PNEUMATICKÉHO NÁŘADÍ POUŽÍVAT ANTIVIBRAČNÍ RUKAVICE NA ZÁKLADĚ SPECIFICKÉ ANALÝZY DENNÍ ÚROVNĚ EXPOZICE VIBRACÍM PRO SYSTÉM RUKA-PAŽE.
	POUŽÍVAT OCHRANNOU MASKU PRO FYZIKÁLNÍ ČINITELE V ZÁVISLOSTI NA HODNOTÁCH ZJIŠTĚNÝCH PŘI PRŮZKUMU HYGIENY ŽIVOTNÍHO PROSTŘEDÍ/PRŮMYSLOVÉ HYGIENY.

TECHNICKÉ ÚDAJE

NÁSTAVEC KOMPASU	3/4"
Kapacita Šroubu/Matic (8.8)	M30 - 46 mm
Kapacita Šroubu/Matic (12.9)	M27 - 41 mm
Rychlost No-Load	5000 Giri/min
Maximální Moment	2100 Nm
Vzduchová Přípojka	3/8" GAS
Diametr Int. Minimální Vzduchová Hadice	10 mm
Maximální Tlak	6.2 Bar
Maximální Spotřeba Vzduchu	221 l/min
Weight	3,7Kg
Délka	236 mm
Typ Tlukoucích Hmot	Doppio martello

NÁVOD K POUŽITÍ

CS

Hluk (ISO15744) Hladina Akustického Výkonu Hladina Akustického Tlaku	$L_{wA} = 107.2 \text{ dB}$ $L_{pA} = 96.2 \text{ dB}$
Vibráce (ISO28927) ÚROVEŇ VIBRACÍ	7.6 m/s^2
Zábava	$K = 1.25 \text{ m/s}^2$

LEGENDA

- a: 3/8" přípojka vzduchu pro plyn
- b: ovládací tlačítko šroubováku
- c: maznice
- d: páka pro zpětný chod a volbu krouticího momentu
- e: zvolený krouticí moment
- f: mazání olejem

Připojení přívodu vzduchu

Pro správné použití pneumatického nářadí vždy dodržujte maximální tlak uvedený v tabulce technických údajů, měřený na vstupu nářadí. Pneumatické nářadí zásobujte čistým vzduchem bez kondenzace (obrázek 2-a). Příliš vysoký tlak nebo vlhkost v přiváděném vzduchu snižují životnost mechanických částí a mohou způsobit poškození nářadí.

POUŽITÍ

Spuštění / zastavení

Pneumatický šroubovák spustíte stisknutím tlačítka Start (obrázek 3-b) a jeho podržením během práce. Po uvolnění tlačítka se pneumatický nástroj rychle zastaví.

Před spuštěním pneumatického nářadí zkontrolujte polohu reverzních tlačítek (obrázek 4-d), abyste znali směr otáčení.

Nastavení směru otáčení

Pneumatický nástroj umožňuje otáčení ve směru a proti směru hodinových ručiček. Směr otáčení zvolte pomocí reverzní páky (obrázek 4-e):



ve směru hodinových ručiček - pohled ze strany obsluhy



proti směru hodinových ručiček - pohled ze strany obsluhy

Zvolte smer otáčania a krútiaci moment pomocou reverznej páky:

- výber • minimálny krútiaci moment pri skrútkovaní (približne 1/3 maximálneho krútiaceho momentu pri skrútkovaní)
- výber •• priemerný krútiaci moment pri skrútkovaní (približne 2/3 maximálneho krútiaceho momentu pri skrútkovaní)
- výber ••• maximálny krútiaci moment pri skrútkovaní
- výber • maximálny krútiaci moment pri odskrútkovaní

Nasadte požadované strojové puzdro na vonkajšiu štvorhrannú spojku a dbajte na správne nasadenie.

Pred vykonávaním operácií vkladania alebo nastavovania nástroja vždy odpojte prívod vzduchu: toto preventívne opatrenie zabraňuje náhodnému spusteniu pneumatického nástroja.

MAZANIE/MASTENIE

Pneumatické nářadí je nutné připojit k jednotce mikromlžícího filtru a maznice (doporučené č. výrobku Beta 1919F1/4) s nastavenou rychlostí dvou kapek za minutu. Tím se dosáhne vysokého výkonu při sníženém opotřebením mechanických dílů. Pokud vedení není mazáno, je třeba do pneumatického nástroje pravidelně přivádět olej ISO 32 otvorem pro přívod vzduchu (obrázek 5-f).

NÁVOD K POUŽITÍ

CS

ÚDRŽBA

Údržbu a opravy musí provádět specializovaný personál. Pro tyto práce se obraťte na servisní středisko společnosti Beta Utensili S.P.A.

Likvidace

Pneumatické nářadí, příslušenství a obal je třeba odevzdat do střediska pro likvidaci odpadu v souladu se zákony země, ve které se nacházíte.

ZÁRUKA

Toto nářadí je vyrobeno a testováno v souladu s platnými normami Evropského společenství. Vztahuje se na něj záruka po dobu 12 měsíců pro profesionální použití nebo 24 měsíců pro neprofesionální použití.

Závady způsobené vadami materiálu nebo výrobními vadami odstraňujeme opravou nebo výměnou vadných dílů podle našeho uvážení.

Provedení jedné nebo více oprav během záruční doby nemění datum ukončení záruky. Na závady způsobené opotřebením, nesprávným nebo nevhodným používáním, rozbitím v důsledku nárazů a/nebo pádů se záruka nevztahuje. Záruka dále zaniká, pokud jsou na pneumatickém nářadí provedeny úpravy, pokud je do něj zasahováno nebo pokud je zasláno do servisu v rozebraném stavu. Škody způsobené na osobách a/nebo věcech jakéhokoli druhu a/nebo povahy, přímé a/nebo nepřímé, jsou výslovně vyloučeny.

PROHLÁŠENÍ O SHODĚ



Prohlašujeme na vlastní odpovědnost, že zde popsaný výrobek splňuje všechna příslušná ustanovení směrnice o strojních zařízeních 2006/42/ES a jejích změn, jakož i následujících předpisů:

- EN ISO 11148-6

Technický soubor je k dispozici na adrese:

BETA UTENSILI S.P.A.

Via A. Volta 18

20845 Sovico (MB)

ITÁLIE

Datum 01/03/2023

INSTRUCȚIUNI DE UTILIZARE

RO

MANUAL DE UTILIZARE ȘI INSTRUCȚIUNI PENTRU ȘURUBELNIȚA PNEUMATICĂ REVERSIBILĂ FABRICATĂ DE:

BETA UTENSILI S.P.A.

Via A. Volta 18,

20845, Sovico (MB)

ITALIA

Documentația a fost redactată inițial în limba ITALIANĂ.

ATENȚIE



ESTE IMPORTANT SĂ CITIȚI ACEST MANUAL ÎN ÎNTREGIME ÎNAINTE DE A UTILIZA SCULA PNEUMATICĂ. SE POT PRODUCE VĂTĂMĂRI GRAVE DACĂ NU SUNT RESPECTATE REGULILE DE SIGURANȚĂ ȘI INSTRUCȚIUNILE DE UTILIZARE.

Păstrați cu grijă instrucțiunile de siguranță și înmănați-le personalului de exploatare.

UTILIZARE INTENȚIONATĂ

Șurubelnița pneumatică reversibilă este destinată următoarelor utilizări

- asamblarea elementelor de legătură filetate
- înșurubarea și deșurubarea cu ajutorul ștuțurilor de mașină
- șurubelnița poate fi utilizată și în locuri deschise, expuse la apă și aer

Următoarele operațiuni nu sunt permise:

- Utilizarea busolelor de mână este interzisă
- este interzisă utilizarea cuplajelor și a extensiilor, deoarece acestea limitează puterea șurubelniței și cresc riscul de rupere
- este interzisă utilizarea în medii care conțin atmosfere potențial explozive
- este interzisă blocarea butonului de acționare cu bandă adezivă sau cleme

SECURITATEA STAȚIILOR DE LUCRU

- Fiți atenți la suprafețele care pot deveni alunecoase din cauza utilizării mașinii și la pericolul de a vă împiedica de furtunul de aer.
- Atunci când se utilizează unealta pneumatică pentru lucrul la înălțime, luați toate măsurile preventive pentru a elimina sau a minimiza riscurile pentru ceilalți lucrători în cazul unor posibile căderi accidentale din echipament (de exemplu, separarea zonei de lucru, semnalizare adecvată etc.).



Nu utilizați scula pneumatică în medii care conțin atmosfere potențial explozive, deoarece se pot produce scântei care pot aprinde pulberi, vapori.



Evitați contactul cu echipamente sub tensiune, deoarece scula pneumatică nu este izolată, iar contactul cu elemente sub tensiune poate provoca un șoc electric.



Împiedicați copiii sau vizitatorii să se apropie de postul de lucru în timp ce unealta pneumatică este în funcțiune. Prezența altor persoane provoacă distragerea atenției, ceea ce poate duce la pierderea controlului asupra sculei pneumatice.

SIGURANȚA SCULELOR PNEUMATICE

- Nu îndreptați niciodată jetul de aer spre dumneavoastră sau spre alte persoane. Aerul comprimat poate provoca răni grave.
- Verificați fittingurile de conectare și conductele de alimentare. Toate ansamblurile, racordurile și furtunurile trebuie instalate în conformitate cu datele tehnice privind presiunea și debitul de aer. O presiune prea mică va afecta funcționarea sculei pneumatice, iar o presiune ridicată poate provoca daune și/sau răni.
- Evitați să îndoiți sau să strângeți furtunurile. Evitați utilizarea solvenților și a marginilor ascuțite. Protejați furtunurile de căldură, ulei și piesele rotative. Înlocuiți imediat un furtun deteriorat. Un furtun defect poate provoca mișcări necontrolate ale furtunului de aer comprimat. Praful sau așchiile ridicate de aer pot provoca leziuni oculare. Asigurați-vă că clemele furtunului sunt întotdeauna bine fixate

INDICAȚIE PENTRU SIGURANȚA PERSONALULUI

- Se recomandă prudență extremă, având grijă să vă concentrați întotdeauna asupra acțiunilor dumneavoastră. Nu utilizați unealta pneumatică dacă sunteți obosit sau sub influența drogurilor, alcoolului sau a medicamentelor.
- Folosiți întotdeauna echipament de protecție personală:
 - ochelari de protecție
 - pantofi de siguranță
 - protecții pentru urechi
 - mănuși de protecție pentru agenți fizici
 - mănuși anti-vibrații, care trebuie utilizate în urma unei analize specifice a nivelului de expunere zilnică la vibrații pentru sistemele mână-brăț.
- Aveți grijă să ajungeți într-o poziție sigură, menținând în permanență echilibrul. O poziție de lucru sigură și o poziție adecvată a corpului permit un control mai bun al sculei pneumatice în situații neprevăzute.
- Nu purtați haine largi. Nu purtați brățări și lanțuri. Țineți părul, hainele și mănușile la distanță de piesele în mișcare. Hainele largi, bijuteriile sau părul lung se pot prinde în piesele în mișcare.
- Nu inspirați direct aerul evacuat și împiedicați-l să ajungă la ochi. Aerul de evacuare al sculei pneumatice poate conține apă, ulei, particule de metal și impurități, care pot cauza pericole.

UTILIZAREA PRECISĂ A ȘURUBELNIȚEI PNEUMATICE



- Utilizați dispozitive de prindere sau menghine pentru a fixa și susține piesa de lucru. Nu țineți piesa de prelucrat cu o singură mână și nu o fixați cu corpul: în acest fel, va fi imposibil să lucrați în siguranță.
- Nu suprasolicitați scula pneumatică. Efectuați-vă lucrările folosind unealta pneumatică numai pentru cazul prevăzut.
- Verificați întotdeauna integritatea mașinii. Nu utilizați nicio unealtă pneumatică al cărei întrerupător de pornire/oprire este defect. O unealtă pneumatică care nu mai poate fi oprită sau pornită este periculoasă și trebuie reparată.
- Efectuați reglaje la scula pneumatică în timp ce mașina este oprită. Întrerupeți întotdeauna alimentarea cu aer dacă scula pneumatică nu este utilizată. Această măsură preventivă împiedică pornirea accidentală a sculei pneumatice.
- Atunci când unelte pneumatice nu sunt utilizate, păstrați-le departe de accesul copiilor. Nu permiteți ca scula pneumatică să fie utilizată de persoane care nu au citit aceste instrucțiuni.
- Inspectați cu atenție scula pneumatică, asigurându-vă că piesele mobile ale sculei funcționează perfect, că nu se blochează și că nu există piese rupte sau deteriorate într-o asemenea măsură încât să afecteze funcționarea acesteia. Solicitați reparația pieselor deteriorate înainte de a utiliza unealta pneumatică.
- Instrumentul pneumatic nu trebuie modificat. Modificările pot reduce eficacitatea măsurilor de siguranță și pot crește riscul pentru operator.
- Solicitați repararea sculei pneumatice numai și numai de către personal specializat și numai cu piese de schimb originale.

INSTRUCȚIUNI DE SIGURANȚĂ PENTRU ȘURUBELNIȚA PNEUMATICĂ

- Verificați dacă plăcuța de identificare este lizibilă; dacă este necesar, obțineți o plăcuță de înlocuire de la producător.
- În timpul utilizării sculei pneumatice, ruperea accidentală a accesoriilor individuale poate proiecta piesele de lucru la viteză mare.
- Operatorul și personalul de întreținere trebuie să fie capabili să manipuleze fizic greutatea și puterea sculei pneumatice.
- Este important să fiți pregătiți pentru mișcări neașteptate ale sculei pneumatice din cauza blocării sau a ruperii sculei de lucru. Țineți întotdeauna unealta pneumatică ferm și aduceți-vă corpul și brațele într-o poziție care să compenseze aceste mișcări. Aceste măsuri pot preveni răniile.
- Evitați contactul cu piesele ale uneltei, deoarece acestea pot provoca răni.
- Asigurați-vă că direcția de rotație a șurubelniței pneumatice este adecvată pentru utilizare.
- Opiți scula în cazul unei întreruperi a alimentării cu aer sau al unei presiuni de funcționare reduse. Verificați presiunea de funcționare și, la presiunea de funcționare optimă, porniți din nou.
- La utilizarea sculei pneumatice, operatorul poate avea senzații de disconfort în zona mâinilor, brațelor, umerilor și gâtului. Adoptați o poziție confortabilă și evitați posturile nefavorabile. Schimbarea posturii poate ajuta la evitarea disconfortului și a oboselii.





INSTRUCȚIUNI DE UTILIZARE

RO



-  Atenție la funcționarea prelungită a sculei pneumatice: o parte a sculei și manșonul se pot încălzi. Folosiți mănuși de protecție.
 -  În timpul utilizării sculei pneumatice pe piesa de prelucrat, se generează zgomot care este uneori dăunător pentru personalul expus. Este necesară o investigație fonometrică specifică pentru a determina alocarea exactă a echipamentului individual de protecție auditivă specific (protectoare auditive) care trebuie utilizat.
 -  În cazul în care o investigație specifică arată că expunerea zilnică la vibrațiile generate în timpul utilizării sculei pneumatice depășește valoarea limită de declanșare a acțiunii prevăzută în reglementările țării respective, trebuie să se utilizeze mănuși specifice antivibrații.
- În cazul în care observați că pielea de pe degete devine amorțită sau albă, că aveți furnicături sau dureri, încetați să lucrați cu unealta pneumatică, informați angajatorul și consultați un medic.
 - Țineți unealta pneumatică cu o strângere sigură, dar nu prea fermă, ținând cont de forțele de reacție necesare ale mâinii.
 - Nu transportați niciodată unealta pneumatică prin furtun.

ECHIPAMENTUL INDIVIDUAL DE PROTECȚIE PREVĂZUT LA UTILIZAREA SCULEI PNEUMATICE

-  Nerespectarea următoarelor avertismente poate duce la vătămări corporale și/sau îmbolnăviri.

	PURTAȚI ÎNTOTDEAUNA PROTECȚIE AUDITIVĂ ATUNCI CÂND UTILIZAȚI SCULA PNEUMATICĂ
	PURTAȚI ÎNTOTDEAUNA OCHELARI DE PROTECȚIE ATUNCI CÂND FOLOSIȚI SCULA PNEUMATICĂ SAU EFECTUAȚI LUCRĂRI DE ÎNTREȚINERE.
	FOLOSIȚI ÎNTOTDEAUNA MĂNUȘI DE PROTECȚIE PENTRU AGENȚI FIZICI ATUNCI CÂND UTILIZAȚI SCULA PNEUMATICĂ
	FOLOSIȚI ÎNTOTDEAUNA ÎNCĂLȚĂMINTE DE SIGURANȚĂ

-  Echipamente de protecție individuală suplimentare care trebuie utilizate în funcție de valorile constatate în analiza de igienă a mediului/ris, în cazul în care valorile depășesc limitele prevăzute de reglementările în vigoare.

	SĂ UTILIZEZE MĂNUȘI ANTI-VIBRAȚII ATUNCI CÂND UTILIZEAZĂ SCULA PNEUMATICĂ, ÎN URMA UNEI ANALIZE SPECIFICE A NIVELULUI ZILNIC DE EXPUNERE LA VIBRAȚII PENTRU SISTEMUL MÂNĂ-BRAȚ.
	UTILIZAREA MĂȘTII DE PROTECȚIE PENTRU AGENȚI FIZICI ÎN FUNCȚIE DE VALORILE CONSTATATE ÎN CADRUL ANCHETEI DE IGIENĂ DE MEDIU/INDUSTRIALĂ

INSTRUCȚIUNI DE UTILIZARE

RO

DATE TEHNICE

ATAȘAMENT PENTRU BUSOLĂ	3/4"
CAPACITATEA ȘURUBULUI/PIULIȚEI (8.8)	M30 - 46 mm
CAPACITATEA ȘURUBULUI/PIULIȚEI (12.9)	M27 - 41 mm
VITEZA DE DEPLASARE FĂRĂ ÎNCĂRCĂTURĂ	5000 Giri/min
CUPLU MAXIM	2100 Nm
ATAȘAMENT DE AER	3/8" GAS
DIAMETRU INT. FURTUN DE AER MINIM	10 mm
PRESIUNE MAXIMĂ	6.2 Bar
CONSUMUL MAXIM DE AER	221 l/min
GREUTATE	3,7Kg
LUNGIME	236 mm
TIPUL DE MASE DE BĂTAIE	Doppio martello
ZGOMOT (ISO15744) NIVELUL DE PUTERE ACUSTICĂ NIVELUL DE PRESIUNE ACUSTICĂ	$L_{WA} = 107.2$ dB $L_{pA} = 96.2$ dB
VIBRAȚII (ISO28927) NIVELUL DE VIBRAȚII	7.6 m/s ²

LEGENDĂ

- a: conexiune de aer de 3/8" GAS
- b: buton de operare cu șurubelniță
- c: racord de ungere
- d: maneta de selectare a rotației inverse și a cuplului
- e: cuplu selectat
- f: lubrifiere cu ulei

Conexiune de alimentare cu aer

Pentru o utilizare corectă a sculei pneumatice, respectați întotdeauna presiunea maximă indicată în tabelul cu date tehnice, măsurată la intrarea sculei. Alimentați scula pneumatică cu aer curat, fără condens (imaginea 2-a). O presiune prea mare sau umiditatea din aerul de alimentare reduce durata de viață a pieselor mecanice și poate provoca deteriorarea sculei.

USE

Pornire / Oprire

Pentru a porni șurubelnița pneumatică, apăsați butonul de pornire (imaginea 3-b), menținându-l apăsat în timpul lucrului. Când butonul este eliberat, scula pneumatică se oprește rapid.

Verificați poziția butoanelor de inversare (imaginea 4-d) înainte de a utiliza scula pneumatică, pentru a cunoaște sensul de rotație.

Setarea sensului de rotație

Unealta pneumatică asigură un sens de rotație în sensul acelor de ceasornic și în sens invers. Selectați sensul de rotație cu ajutorul manetei de inversare (imaginea 4-e):



în sensul acelor de ceasornic - văzut din partea operatorului



în sens invers acelor de ceasornic - văzut din partea operatorului

Selectați sensul de rotație și cuplul corespunzător cu ajutorul manetei de inversare:

- selecție • cuplu minim la înșurubare (aprox. 1/3 din cuplul maxim la înșurubare)
- selecție •• cuplu mediu la înșurubare (aprox. 2/3 din cuplul maxim la înșurubare)
- selecție ••• cuplu maxim la înșurubare
- selecție • cuplu maxim la deșurubare

Introduceți bucașa mașinii dorite pe cuplajul pătrat de sex masculin, asigurându-vă că este introdusă corect.

Întotdeauna întrerupeți alimentarea cu aer înainte de a efectua operațiuni de introducere sau de reglare a sculei: această măsură preventivă previne pornirea accidentală a sculei pneumatice.

LUBRIFIERE/GRĂSUIRE

Este esențial să conectați unealta pneumatică la o unitate de filtrare-lubrifiere a liniei de microceață (nr. de articol recomandat beta 1919f1/4) reglată la două picături pe minut. acest lucru va duce la un randament ridicat cu o uzură redusă a pieselor mecanice.

În cazul în care linia nu are lubrifiere, trebuie să se introducă periodic ulei iso 32 în scula pneumatică prin orificiul de alimentare cu aer (imaginea 5-f).

ÎNȚREȚINERE

Lucrările de întreținere și reparații trebuie efectuate de personal specializat. Pentru astfel de lucrări, vă rugăm să contactați centrul de reparații Beta Utensili S.P.A.

ELIMINARE

Unealta pneumatică, accesoriile și ambalajul trebuie trimise la un centru de eliminare a deșeurilor în conformitate cu legislația țării în care vă aflați.

GARANȚIE

Această unealtă este fabricată și testată în conformitate cu standardele actuale ale Comunității Europene. Este acoperit de garanție pentru o perioadă de 12 luni pentru utilizare profesională sau 24 de luni pentru utilizare neprofesională.

Reparăm defecțiunile datorate unor defecte de material sau de producție prin repararea sau înlocuirea pieselor defecte, la discreția noastră.

Efectuarea uneia sau mai multor reparații în perioada de garanție nu modifică data de expirare a garanției. Defectele datorate uzurii, utilizării incorecte sau necorespunzătoare, ruperii cauzate de lovituri și/sau căderi nu fac obiectul garanției.

În plus, garanția expiră atunci când se efectuează modificări, când unealta pneumatică este manipulată sau când este trimisă la service dezasamblată. Sunt excluse în mod expres daunele cauzate persoanelor și/sau lucrurilor de orice fel și/sau natură, directe și/sau indirecte.

DECLARAȚIE DE CONFORMITATE

Declarăm pe propria răspundere că produsul descris în prezentul document este conform cu toate dispozițiile relevante ale Directivei 2006/42/CE privind mașinile și modificările acestora, precum și cu următoarele reglementări:

- EN ISO 11148-6

Dosarul tehnic este disponibil la adresa:

BETA TOOLS S.P.A.

Via A. Volta 18

20845 Sovico (MB)

ITALIA

Data 01/03/2023

ИНСТРУКЦИИ ЗА УПОТРЕБА

BG

РЪКОВОДСТВО ЗА УПОТРЕБА И ИНСТРУКЦИИ ЗА ПНЕВМАТИЧНА ОТВЕРТКА, ПРОИЗВЕДЕНА ОТ:

BETA UTENSILI S.P.A.

Via A. Volta 18,

20845, Sovico (MB)

ИТАЛИЯ

Първоначално документацията е изготвена на ИТАЛИАНСКИ език.



ВНИМАНИЕ



ВАЖНО Е ДА ПРОЧЕТЕТЕ ИЗЦЯЛО ТОВА РЪКОВОДСТВО, ПРЕДИ ДА ИЗПОЛЗВАТЕ ПНЕВМАТИЧНИЯ ИНСТРУМЕНТ. АКО НЕ СЕ СПАЗВАТ ПРАВИЛАТА ЗА БЕЗОПАСНОСТ И ИНСТРУКЦИИТЕ ЗА РАБОТА, МОЖЕ ДА СЕ СТИГНЕ ДО СЕРИОЗНИ НАРАНЯВАНИЯ.

Съхранявайте внимателно инструкциите за безопасност и ги предайте на обслужващия персонал.

ПРЕДНАЗНАЧЕНА ПОЛЗА

Пневматичната обратна отвертка е предназначена за следната употреба:

- сглобяване на резбови свързващи елементи
- завинтване и отвинтване с помощта на машинни гнезда
- отвертката може да се използва и на открити места, изложени на вода и въздух.

Следните операции не са разрешени:

- Използването на ръчни компаси е забранено
- използването на съединители и удължители е забранено, тъй като те ограничават силата на отвертката и увеличават риска от счупване.
- забранена е употребата в среди, съдържащи потенциално експлозивна атмосфера
- забранено е да се блокира бутонът за задействане с лента или скоби.

СИГУРНОСТ НА РАБОТНАТА СТАНЦИЯ

- Пазете се от повърхности, които могат да станат хлъзгави поради използването на машината, и от опасността да се спънете в маркуча за въздух.
- Когато използвате пневматичния инструмент за работа на височина, вземете всички превантивни мерки, за да елиминирате или сведете до минимум рисковете за други работници от евентуални случайни падания от оборудването (напр. отделяне на работната зона, подходяща сигнализация и др.).



Не използвайте пневматичния инструмент в среда, съдържаща потенциално експлозивна атмосфера, тъй като могат да се получат искри, които да възпламят прах и пари.



Избягвайте контакт с оборудване под напрежение, тъй като пневматичният инструмент не е изолиран и контактът с елементи под напрежение може да причини токов удар.



Не позволявайте на деца или посетители да се приближават до работното място, докато пневматичният инструмент работи. Присъствието на други хора разсейва вниманието, което може да доведе до загуба на контрол върху пневматичния инструмент.

БЕЗОПАСНОСТ НА ПНЕВМАТИЧНИТЕ ИНСТРУМЕНТИ

- Никога не насочвайте въздушната струя към себе си или към други хора. Състеният въздух може да причини сериозни наранявания.
- Проверете свързващите фитинги и захранващите тръби. Всички сглобки, съединители и маркучи трябва да се монтират в съответствие с техническите данни по отношение на налягането и въздушния поток. Твърде ниското налягане ще влоши функцията на пневматичния инструмент, а високото налягане може да причини повреда и/или нараняване.

- Избягвайте да огъвате или стискате маркучите. Избягвайте използването на разтворители и остри ръбове. Предпазвайте маркучите от топлина, масло и въртящи се части. Незабавно сменете повредения маркуч. Дефектираният маркуч може да причини неконтролируемо движение на маркуча за съгстен въздух. Прахът или стружките, повдигнати от въздуха, могат да причинят наранявания на очите. Уверете се, че скобите на маркуча са винаги здраво закрепени.

ИНДИКАЦИЯ ЗА БЕЗОПАСНОСТ НА ПЕРСОНАЛА

- Препоръчва се изключителна предпазливост, като се стараете винаги да се концентрирате върху действията си. Не използвайте пневматичния инструмент, ако сте уморени или сте под въздействието на наркотици, алкохол или лекарства.
- Винаги използвайте лични предпазни средства:
 - предпазни очила
 - предпазни обувки
 - предпазители за уши
 - защитни ръкавици за физични агенти
 - антивибрационни ръкавици, които трябва да се използват след специален анализ на дневното ниво на експозиция на вибрации за системата ръка-ръка
- Внимавайте да заемете безопасна позиция, като запазвате равновесие през цялото време. Безопасната работна позиция и подходящата стойка на тялото позволяват по-добър контрол на пневматичния инструмент в неочаквани ситуации.
- Не носете свободни дрехи. Не носете гривни и верижки. Дръжте косата, дрехите и ръкавиците далеч от движещите се части. Свободните дрехи, бижутата или дългата коса могат да попаднат в движещите се части.
- Не вдишвайте директно отработения въздух и не допускайте той да достигне до очите ви. Отработеният въздух на пневматичния инструмент може да съдържа вода, масло, метални частици и примеси, които могат да предизвикат опасности.

ТОЧНО ИЗПОЛЗВАНЕ НА ПНЕВМАТИЧНАТА ОТВЕРТКА

- Използвайте стягащи устройства или стягащи клещи, за да захванете и подпрете обработвания детайл. Не дръжте обработвания детайл с една ръка и не го притискайте с тялото си: това ще направи невъзможна безопасната работа.
- Не претоварвайте пневматичния инструмент. Извършвайте работата си с пневматичния инструмент само за предвидения случай.
- Винаги проверявайте целостта на машината. Не използвайте пневматичен инструмент, чийто превключвател за пускане/спиране е повреден. Пневматичен инструмент, който вече не може да бъде спряен или стартиран, е опасен и трябва да бъде ремонтиран.
- Извършвайте настройки на пневматичния инструмент, докато машината е спряна. Винаги прекъсвайте подаването на въздух, ако пневматичният инструмент не се използва. Тази превантивна мярка предотвратява случайното стартиране на пневматичния инструмент.
- Когато пневматичните инструменти не се използват, ги съхранявайте на места, недостъпни за деца. Не позволявайте пневматичният инструмент да бъде използван от лица, които не са прочели тези инструкции.
- Внимателно прегледайте пневматичния инструмент, като се уверите, че движещите се части на инструментите функционират безупречно, че не се задръстват и че няма счупени или повредени части, които биха могли да нарушат функцията му. Преди да използвате пневматичния инструмент, поправете повредените части.
- Пневматичният инструмент не трябва да се модифицира. Модификациите могат да намалят ефективността на мерките за безопасност и да увеличат риска за оператора.
- Възлагайте ремонта на пневматичния инструмент само и единствено на специализиран персонал и само с оригинални резервни части.

ИНСТРУКЦИИ ЗА БЕЗОПАСНОСТ ЗА ПНЕВМАТИЧНАТА ОТВЕРТКА

- Проверете дали идентификационната табелка е четлива; ако е необходимо, поискайте от производителя нова табелка.
- По време на използването на пневматичния инструмент случайното счупване на отделни аксесоари може да доведе до проектиране на детайли с висока скорост.

ИНСТРУКЦИИ ЗА УПОТРЕБА

BG

- Операторът и персоналът по поддръжката трябва да могат физически да се справят с теглото и мощността на пневматичния инструмент.
- Важно е да сте подготвени за неочаквани движения на пневматичния инструмент поради блокиране или счупване на работния инструмент. Винаги дръжте здраво пневматичния инструмент и привеждайте тялото и ръцете си в положение, което да компенсира тези движения. Тези мерки могат да предотвратят наранявания.
- Избягвайте контакт с движещи се части на инструмента, тъй като те могат да причинят нараняване.
- Уверете се, че посоката на въртене на пневматичната отвертка е подходяща за използване.
- Изключете инструмента в случай на прекъсване на подаването на въздух или понижено работно налягане. Проверете работното налягане и при оптимално работно налягане стартирайте отново.
- При използване на пневматичния инструмент операторът може да изпита неприятни усещания в областта на ръцете, мишниците, раменете и врата. Заемете удобна позиция и избягвайте неблагоприятни пози. Промяната на позата може да ви помогне да избегнете дискомфорта и умората.

 **Внимание при продължителна работа с пневматичния инструмент: част от самия инструмент и вулката могат да се нагреят. Използвайте защитни ръкавици.**





 По време на използването на пневматичния инструмент върху обработвания детайл се генерира шум, който понякога е вреден за изложения персонал. Необходимо е специално фонометрично изследване, за да се определи точното разпределение на специфичните лични предпазни средства за защита на слуха (слухови протектори), които трябва да се използват.

 Ако конкретно изследване покаже, че ежедневното излагане на вибрации, генерирани по време на работа с пневматичния инструмент, надвишава граничната стойност за действие, предвидена в нормативните документи на съответната страна, трябва да се използват специални антивибрационни ръкавици.



- Ако забележите, че кожата на пръстите ви изтръпва или побелява, имате изтръпване или болка, спрете да работите с пневматичния инструмент, информирайте работодателя си и се консултирайте с лекар.
- Дръжте пневматичния инструмент със сигурен, но не прекалено твърд захват, като отчитате необходимите сили на реакция на ръката.
- Никога не носете пневматичния инструмент за маркуча.

ОСИГУРЕНИ ЛИЧНИ ПРЕДПАЗНИ СРЕДСТВА ПРИ ИЗПОЛЗВАНЕ НА ПНЕВМАТИЧНИЯ ИНСТРУМЕНТ

 **Неспазването на следните предупреждения може да доведе до физическо нараняване и/или заболяване**

	ВИНАГИ НОСЕТЕ ЗАЩИТА НА СЛУХА, КОГАТО ИЗПОЛЗВАТЕ ПНЕВМАТИЧНИЯ ИНСТРУМЕНТ.
	ВИНАГИ НОСЕТЕ ЗАЩИТНИ ОЧИЛА, КОГАТО РАБОТИТЕ С ПНЕВМАТИЧНИЯ ИНСТРУМЕНТ ИЛИ ИЗВЪРШВАТЕ ДЕЙНОСТИ ПО ПОДДРЪЖКАТА.
	ВИНАГИ ИЗПОЛЗВАЙТЕ ЗАЩИТНИ РЪКАВИЦИ ЗА ФИЗИЧЕСКИ АГЕНТИ, КОГАТО ИЗПОЛЗВАТЕ ПНЕВМАТИЧНИЯ ИНСТРУМЕНТ.
	ВИНАГИ ИЗПОЛЗВАЙТЕ ПРЕДПАЗНИ ОБУВКИ

 **Допълнителни лични предпазни средства, които да се използват в зависимост от стойностите, установени в анализа на хигиената на околната среда/риска, в случай че стойностите надвишават границите, предвидени в действащите разпоредби.**

	ДА ИЗПОЛЗВА АНТИВИБРАЦИОННИ РЪКАВИЦИ, КОГАТО ИЗПОЛЗВА ПНЕВМАТИЧНИЯ ИНСТРУМЕНТ, СЛЕД КАТО Е ИЗВЪРШЕН СПЕЦИАЛЕН АНАЛИЗ НА ДНЕВНОТО НИВО НА ЕКСПОЗИЦИЯ НА ВИБРАЦИИ ЗА СИСТЕМАТА РЪКА-РЪКА.
	ИЗПОЛЗВАНЕ НА ЗАЩИТНА МАСКА ЗА ФИЗИЧНИ АГЕНТИ В ЗАВИСИМОСТ ОТ СТОЙНОСТИТЕ, УСТАНОВЕНИ ПРИ ИЗСЛЕДВАНЕТО НА ХИГИЕНАТА НА ОКОЛНАТА СРЕДА/ПРОМИШЛЕННОСТТА

ИНСТРУКЦИИ ЗА УПОТРЕБА

BG

ТЕХНИЧЕСКИ ДАННИ

ПРИСТАВКА ЗА КОМПАС	3/4"
КАПАЦИТЕТ НА ВИНТА/ГАЙКАТА (8.8)	M30 - 46 mm
КАПАЦИТЕТ НА ВИНТА/ГАЙКАТА (12.9)	M27 - 41 mm
СКОРОСТ БЕЗ ДВИЖЕНИЕ	5000 Giri/min
МАКСИМАЛЕН ВЪРТЯЩ МОМЕНТ	2100 Nm
ВЪЗДУШНО ПРИСТРОЙСТВО	3/8" GAS
ДИАМЕТЪР INT. МИНИМАЛЕН ВЪЗДУШЕН	10 mm
МАРКУЧ	6.2 Bar
МАКСИМАЛНО НАЛЯГАНЕ	221 l/min
МАКСИМАЛНА КОНСУМАЦИЯ НА ВЪЗДУХ	3,7Kg
ТЕГЛО	236 mm
ДЪЛЖИНА	Doppio martello
ШУМ (ISO 15744) НИВО НА ЗВУКОВА МОЩНОСТ НИВО НА ЗВУКОВО НАЛЯГАНЕ	$L_{WA} = 107.2 \text{ dB}$ $L_{PA} = 96.2 \text{ dB}$
ВИБРАЦИИ (ISO 28927) НИВО НА ВИБРАЦИИТЕ	7.6 m/s ²
ЗАБАВЛЕНИЕ	K= 1.25 m/s ²

ЛЕГЕНДА

- а: 3/8" връзка за въздух за газ
- б: бутон за управление с отвертка
- в: нипел за смазка
- г: лост за избор на обратното въртене и въртящия момент
- д: избран въртящ момент
- е: смазване с масло

Връзка за подаване на въздух

За правилното използване на пневматичния инструмент винаги спазвайте максималното налягане, посочено в таблицата с технически данни, измерено на входа на инструмента. Захранвайте пневматичния инструмент с чист въздух без кондензация (изображение 2-а). Твърде високото налягане или влагата в подавания въздух намаляват експлоатационния живот на механичните части и могат да причинят повреда на инструмента.

ИЗПОЛЗВАЙТЕ

Стартиране / спиране

За да стартирате пневматичната отвертка, натиснете бутона за стартиране (изображение 3-б), като го държите натиснат по време на работа. Когато бутонът се освободи, пневматичният инструмент спира бързо. Проверете положението на бутоните за реверсиране (изображение 4-д), преди да започнете работа с пневматичния инструмент, за да знаете посоката на въртене.

Задаване на посоката на въртене

Пневматичният инструмент осигурява въртене по посока на часовниковата стрелка и обратно на нея. Изберете посоката на въртене с помощта на реверсиращия лост (изображение 4-д):



по посока на часовниковата стрелка - от страната на оператора

в посока, обратна на часовниковата стрелка - от страната на оператора

Изберете посоката на въртене и съответния въртящ момент с помощта на реверсивния лост:

- избор • минимален въртящ момент при завинтване (приблизително 1/3 от максималния въртящ момент при завинтване)
- избор ** среден въртящ момент при завинтване (приблизително 2/3 от максималния въртящ момент при завинтване)
- избор *** максимален въртящ момент при завинтване
- избор • максимален въртящ момент при отвиване

Поставете желаната втулка на машината върху мъжкия квадратен съединител, като следите за правилното ѝ поставяне. Винаги прекъсвайте подаването на въздух, преди да извършвате операции по поставяне или регулиране на инструмента: тази превантивна мярка предотвратява случайното стартиране на пневматичния инструмент.

Смазване/обезмасляване

Необходимо е пневматичният инструмент да се свърже с филтърно-смазочно устройство за микромъгла (препоръчителен артикул № beta 1919f1/4), настроено на две капки в минута. това ще доведе до висока производителност при намалено износване на механичните части.

Ако тръбопроводът не е смазан, през отвора за подаване на въздух в пневматичния инструмент трябва периодично да се подава масло iso 32 (изображение 5-f).

ПОДДЪРЖАНЕ

Поддръжката и ремонтът трябва да се извършват от специализиран персонал. За такива дейности се обърнете към сервизния център на Beta Utensili S.P.A.

УНИЩОЖАВАНЕ

Пневматичният инструмент, аксесоарите и опаковката трябва да бъдат изпратени в център за изхвърляне на отпадъци в съответствие със законите на страната, в която се намирате.

ГАРАНЦИЯ

Този инструмент е произведен и тестван в съответствие с действащите стандарти на Европейската общност.

Той е покрит с гаранция за период от 12 месеца за професионална употреба или 24 месеца за непрофесионална употреба.

Ние отстраняваме неизправности, дължащи се на дефекти в материала или производството, чрез ремонт или замяна на дефектните части по наша преценка.

Извършването на един или повече ремонти в рамките на гаранционния период не променя датата на изтичане на гаранцията. Дефектите, дължащи се на износване, неправилна или неправилна употреба, счупване, причинено от удари и/или падане, не са предмет на гаранцията. Освен това гаранцията изтича, когато са направени промени, когато пневматичният инструмент е манипулиран или когато е изпратен за сервиз в разглобено състояние. Изрично се изключват щети, причинени на лица и/или вещи от всякакъв вид и/или характер, преки и/или косвени.

ДЕКЛАРАЦИЯ ЗА СЪОТВЕТСТВИЕ

Декларираме на своя отговорност, че описаният тук продукт отговаря на всички съответни разпоредби на Директива 2006/42/ЕО относно машините и нейните изменения, както и на следните разпоредби:

- EN ISO 11148-6

Техническото досие е достъпно от:

BETA UTENSILI S.P.A.

Via A. Volta 18

20845 Sovico (MB)

ИТАЛИЯ

Дата 01/03/2023



BETA UTENSILI S.p.A. (HEADQUARTER)

via Alessandro Volta, 18
20845 Sovico (MB) ITALY
Tel. +39 039.2077.1 - Fax +39 039.2010742
www.beta-tools.com

BETA BENELUX B.V.

Belder 9-B
4704 RK Roosendaal - NEDERLAND
Tel. +31.1655.34761 - Fax. +31.1655.34791
www.betabenelux.nl - info@betabenelux.nl

BETA DO BRASIL COMERCIO DE MAQUINAS E FERRAMENTAS LTDA

Estrada Velha de Cotia, 480
Jardim Passargada- CEP: 06712-430
Cotia São Paulo - BRASIL
Tel: +55.11.3721.5065 - Fax: +55.11.3721.9353
www.betabrasil.com.br - betabrasil@betabrasil.com.br

BETA INDUSTRIAL PRODUCTS TRADING (SHANGHAI) CO. LTD

Room 902, Building 2
No.2388 Chenhang RD, Minhang District
Shanghai, 201114, CHINA
Tel: 0086-21-58182000 - Fax: 0086-21-60251399
Hotline:4006-19-18-19
www.beta-tools.com.cn - info@beta-tools.net

BETA FRANCE SAS

163 Avenue des Tamaris
Z.I. Athéla 4
13600 La Ciotat - FRANCE
Tel. +33.491.364010
beta.france@beta-tools.com

BETAMAX KFT

Megyeri út 51
H 1044 Budapest - HUNGARY
Tel. +36.1.2702700
www.betamax.hu - info@betamax.hu

BETA IBERIA S.L.

Av Castilla 26, Nave 4
28830 San Fernando De Henares - Madrid
ESPAÑA
Tel. +34.91.6778340 - Fax +34.91.6758558
beta.iberia@beta-tools.com

BETA POLSKA SP. Z O.O.

72-002 DOŁUJE, SKARBIMIERZYCE
ul. Wiosenna 12 - POLSKA
Tel. +48.91.48.08.227 / +48.91.48.08.236
Fax: +48.91.48.08.219
www.beta-polska.pl - bok@beta-polska.pl

BETA TOOLS (UK) LTD

Unit-D Horton Enterprise Park
Hortonwood,50
Telford - Shropshire - TF1 7GZ
GREAT BRITAIN
Tel. +44.1952.677977 - Fax. +44.1952.677545
www.beta-tools.co.uk - beta.uk@beta-tools.com

BETA TOOLS USA

210 Chestnut St.
Columbia, PA 17512 - USA
Tel. +1.717.449.5044 - Fax. +1.717-449-5244
www.beta-toolsusa.com
customerserviceusa@betatoolsusa.com