

Beta 3026/SP



I ISTRUZIONI PER L'USO

EN INSTRUCTIONS FOR USE

F MODE D'EMPLOI

D GEBRAUCHSANWEISUNG

E INSTRUCCIONES

P INSTRUÇÕES DE USO

NL GEBRUIKSAANWIJZING

PL INSTRUKCJA OBSŁUGI

HU HASZNÁLATI ÚTMUTATÓ

ISTRUZIONI PER L'USO



MANUALE D'USO ED ISTRUZIONI PER SUPPORTO UNIVERSALE PER CAMBIO PRODOTTO DA:

BETA UTENSILI S.P.A.
Via A. Volta 18,
20845, Sovico (MB)
ITALIA

Documentazione redatta originariamente in lingua ITALIANA.



ATTENZIONE



IMPORTANTE LEGGERE COMPLETAMENTE IL PRESENTE MANUALE PRIMA DI UTILIZZARE IL SUPPORTO UNIVERSALE PER CAMBIO. IN CASO DI MANCATO RISPETTO DELLE NORME DI SICUREZZA E DELLE ISTRUZIONI OPERATIVE, POSSONO VERIFICARSI SERI INFORTUNI.

Conservare accuratamente le istruzioni di sicurezza e consegnarle al personale utilizzatore.

DESTINAZIONE D'USO

Il supporto universale per cambio è destinato al seguente uso:

- smontaggio e rimontaggio cambio per autovetture, veicoli commerciali e fuoristrada
- da utilizzare in combinazione con il sollevatore idraulico da fossa e sottoponte Beta art. 3026/0.3 - art. 3026/0.5
- il supporto è indicato anche per operare su altri componenti pesanti o ingombranti posti sotto al veicolo, come ad esempio serbatoi benzina, GPL o metano, traverse motori, marmitte e differenziali.

Non sono consentite le seguenti operazioni:

- è vietato l'uso in ambienti contenenti atmosfere potenzialmente esplosive
- è vietato l'uso per tutte quelle applicazioni diverse da quelle indicate

SICUREZZA DELLA POSTAZIONE DI LAVORO

Utilizzare il supporto su un pavimento con superficie piana. L'utilizzo del supporto in abbinamento ad un sollevatore idraulico da fossa e sottoponte su pavimenti sconnessi e cedevoli può comportare instabilità o perdita del carico.



Non utilizzare il supporto universale per cambio in ambienti contenenti atmosfere potenzialmente esplosive perché possono svilupparsi scintille in grado di incendiare polveri o vapori.



E' consigliabile evitare il contatto con apparecchiature in tensione, in quanto possono causare una scossa elettrica.



Impedire che bambini o visitatori possano avvicinarsi alla postazione di lavoro mentre si sta operando con il supporto universale per cambio. La presenza di altre persone provoca distrazione e può comportare la perdita del controllo durante l'utilizzo.

SICUREZZA SUPPORTO UNIVERSALE PER CAMBIO

- Controllare prima dell'utilizzo che il supporto universale per cambio non abbia subito danneggiamenti, che non vi siano parti usurate.
- Non sovraccaricare il supporto universale per cambio. Il sovraccarico può causare danni o rotture al supporto stesso.

INDICAZIONE PER LA SICUREZZA DEL PERSONALE

Si raccomanda la massima attenzione, avendo cura di concentrarsi sempre sulle proprie azioni. Non utilizzare il supporto universale per cambio in caso di stanchezza o sotto l'effetto di droghe, bevande alcoliche o medicinali.

DURANTE LE OPERAZIONI DI SMONTAGGIO E/O MONTAGGIO FARE ATTENZIONE ALLA POSIZIONE DELLE MANI, ONDE EVITARE POSSIBILI SCHIACCIAMENTI.

ISTRUZIONI PER L'USO



Utilizzare sempre i seguenti dispositivi individuale di protezione:

- Scarpe di sicurezza
- Guanti antinfortunistica



Avere cura di mettersi in posizione sicura mantenendo l'equilibrio in ogni momento. Una posizione di lavoro sicura ed un'adatta postura del corpo permettono di poter controllare meglio le situazioni inaspettate.

UTILIZZO ACCURATO DEL SUPPORTO UNIVERSALE PER CAMBIO

- Non sottoporre il supporto universale a sovraccarico, verificandone sempre l'integrità.
- Durante la movimentazione del carico assicurarsi sempre della sua stabilità.
- Distribuire il carico il più centrato possibile al sollevatore sottostante.
- Non utilizzare il supporto con carichi a sbalzo, oltre le ruote del sollevatore sottostante.
- Assicurarsi che il carico sia stato bloccato con la rispettiva cinghia a cricchetto in modo da evitare l'eventuale caduta improvvisa.
- Quando il supporto universale non viene utilizzato conservarlo al di fuori del raggio di accesso dei bambini. Non permettere di usare il supporto universale a persone che non abbiano letto le presenti istruzioni.
- Il supporto universale non deve essere modificato. Le modifiche possono ridurre l'efficacia delle misure di sicurezza ed aumentare i rischi per l'operatore.
- Far riparare il supporto universale solo ed esclusivamente da personale specializzato e solo impiegando pezzi di ricambio originali.

INDICAZIONI DI SICUREZZA PER IL SUPPORTO UNIVERSALE PER CAMBIO

- L'operatore ed il personale addetto alla manutenzione devono essere fisicamente in grado di gestire il supporto universale ed il suo carico.
- Assicurarsi della corretta regolazione dei rispettivi bracci di sostegno in funzione del carico da posizionare.
- Periodicamente verificare l'integrità del supporto universale.

DISPOSITIVI DI PROTEZIONE INDIVIDUALI PREVISTI DURANTE L'UTILIZZO DEL SUPPORTO UNIVERSALE PER CAMBIO

| | |
|--|--|
| | La mancata osservanza delle seguenti avvertenze può causare lesioni fisiche e/o patologie. |
| | UTILIZZARE SEMPRE CALZATURE DI SICUREZZA |
| | UTILIZZARE SEMPRE GUANTI ANTICALORE DI PROTEZIONE |

DATI TECNICI

| | |
|----------------------------------|------------------|
| LUNGHEZZA | 450 mm |
| LARGHEZZA | 310 mm |
| ALTEZZA | 300 mm |
| SUPPORTO IN GOMMA | 130 x 70 x 50 mm |
| PESO | 7.5 Kg |
| ADATTATORE PER STELO SOLLEVATORI | Ø 25 – 30 mm |
| FASCIA CRICCHETTO TENDITORE | 25 X 130 mm |
| PORTATA MASSIMA | 150 Kg |

ISTRUZIONI PER L'USO



FISSAGGIO DEL SUPPORTO UNIVERSALE SU SOLLEVATORE IDRAULICO

Per montare il supporto universale per cambio sul sollevatore idraulico da fossa o sottoponte operare nel modo seguente:

- Avvitare la vite a testa esagonale incassata per rimuovere l'anello di bloccaggio ed estrarre l'adattatore.
- Infilare l'adattatore per sollevatore sullo stelo \varnothing 30 mm dello stesso e bloccarlo avvitando l'apposita vite a testa esagonale incassata (fig. 1). Per il sollevatore idraulico Beta art. 3026/0,3 utilizzare la bussola di riduzione a \varnothing 25 mm.
- Posizionare la molla sopra l'adattatore e montare il supporto universale.
- Bloccare il supporto universale tramite l'anello elastico, assicurandosi che questo sia inserito correttamente nell'apposita sede.

Per rimuovere il supporto avvitare la vite a testa esagonale incassata, sul lato dello stesso, per far uscire l'anello elastico di bloccaggio.

Completare l'assemblaggio del supporto universale inserendo le due traverse, i fermi e la cinghia a cricchetto.

ADATTATORE

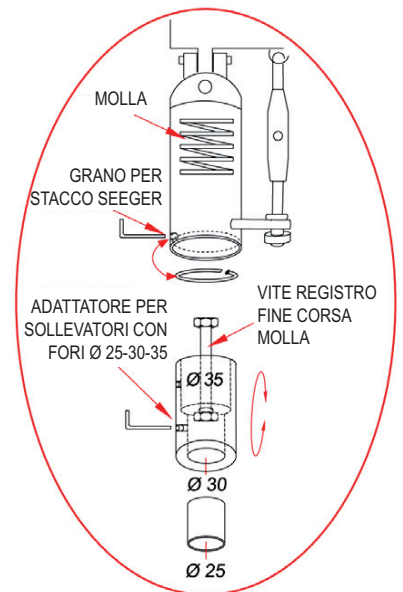

UTILIZZO

Per effettuare lo smontaggio o montaggio dei cambi per autovetture veicoli commerciali e fuoristrada procedere nel seguente modo:

- Applicare il supporto sotto il cambio, solo prima di svitare l'ultima vite della campana cambio.
- Posizionare il braccio di regolazione (parte n° 3 figura 2) sul lato più pesante del cambio.
- Regolare la posizione del supporto agendo sugli appositi tiranti
- Appoggiare i quattro perni nelle insenature sotto al cambio, in alternativa posizionare il supporto in gomma.
- Bloccare il supporto sotto il cambio e tirando la cinghia a cricchetto.
- Stringere le cinque le viti M10.
- Procedere allo stacco del cambio.

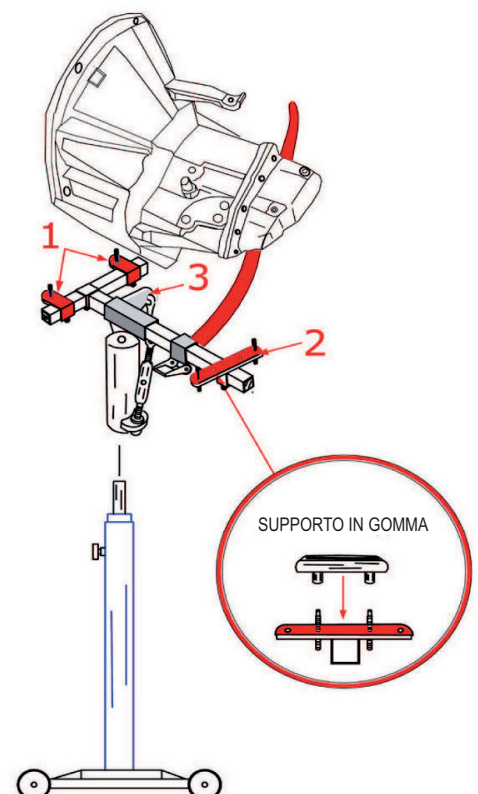

ISTRUZIONI PER L'USO



Per il rimontare il cambio dopo la riparazione al banco, fissarlo a supporto seguendo le operazioni sopra descritte e allineare il cambio con gli attacchi al veicolo operando sui due tiranti di regolazione.

La movimentazione del carico, posizionato sul sollevatore idraulico da fossa e sottoponte, è ammessa solo per piccoli tratti piani e solamente con il sollevatore nella posizione più bassa con lo stelo completamente rientrato, assicurandosi che durante il trasporto il carico non oscilli evitando cadute improvvise.

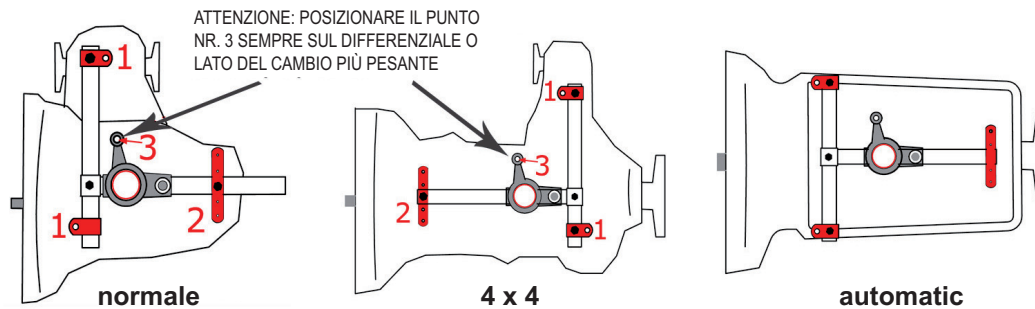

MANUTENZIONE

Gli interventi di manutenzione e di riparazione devono essere eseguiti da personale specializzato. Per tali interventi potete rivolgervi al centro riparazioni di Beta Utensili S.P.A.



GARANZIA

Questa attrezzatura è fabbricata e collaudata secondo le norme attualmente vigenti nella Comunità Europea. E' coperta da garanzia per un periodo di 12 mesi per uso professionale o 24 mesi per uso non professionale.

Vengono riparati guasti dovuti a difetti di materiale o di produzione, mediante ripristino o sostituzione dei pezzi difettosi a nostra discrezione.

L'effettuazione di uno o più interventi nel periodo di garanzia non modifica la data di scadenza della stessa.

Non sono soggetti a garanzia difetti dovuti all'usura, all'uso errato od improprio e a rotture causate da colpi e/o cadute.

La garanzia decade quando vengono apportate modifiche, quando il supporto viene manomesso o quando viene inviato all'assistenza smontato.

Sono espressamente esclusi danni causati a persone e/o cose di qualsiasi genere e/o natura, diretti e/o indiretti.

INSTRUCTIONS FOR USE

EN

OPERATING MANUAL AND INSTRUCTIONS FOR UNIVERSAL GEARBOX SUPPORT MANUFACTURED BY:

BETA UTENSILI S.P.A.
Via A. Volta 18,
20845, Sovico (MB)
ITALIA

Original documentation drawn up in ITALIAN.



CAUTION



IMPORTANT! READ THIS MANUAL THOROUGHLY BEFORE USING THE UNIVERSAL GEARBOX SUPPORT. FAILURE TO COMPLY WITH THE SAFETY STANDARDS AND OPERATING INSTRUCTIONS MAY RESULT IN SERIOUS INJURY.

Store the safety instructions with care and hand them over to the users.

PURPOSE OF USE

The universal gearbox support can be used for the following purposes:

- Disassembling and reassembling any gearboxes of cars, commercial vehicles and off-rovers
- Use in combination with the hydraulic pit and under bridge jacks, Beta item 3026/0.3 - item 3026/0.5
- Working on other heavy or bulky parts under the vehicle, including petrol, LPG and natural gas tanks, engine cross members, silencers and differentials.

The universal gearbox must not be used for the following operations:

- The universal gearbox must not be used in environments containing potentially explosive atmospheres
- The universal gearbox must not be used for any applications other than stated ones

WORK AREA SAFETY

Use the support on an even floor. Using the support with a hydraulic pit and under bridge jack on uneven and loose floors may cause instability or loss of load.



Do not operate the universal gearbox support in environments containing potentially explosive atmospheres, because sparks may be generated, which can ignite dust or fumes.



Contact with live equipment should be avoided, because electric shocks may be caused.



Keep children and bystanders away from your workplace while operating the universal gearbox support. Distractions from other people can cause you to lose control during use.

UNIVERSAL GEARBOX SUPPORT SAFETY

- Before use, check that the universal gearbox support has not been damaged, and that there are no worn parts.
- Do not overload the universal gearbox support. Overloads may damage or break the support.

PERSONNEL SAFETY

Stay alert; watch what you are doing. Do not use the universal gearbox support while tired or under the influence of drugs, alcohol, or medication.

PAY ATTENTION TO THE POSITION OF YOUR HANDS DURING DISASSEMBLY AND/OR ASSEMBLY OPERATIONS, TO AVOID CATCHING THEM.

INSTRUCTIONS FOR USE

EN

Always use the following personal protective equipment:

- Safety shoes
- Safety gloves



Make sure you are in a safe position, keeping a proper balance at all times. A safe working position and a proper body posture enable better control of unexpected situations.

UNIVERSAL GEARBOX SUPPORT USE AND CARE

- Do not overload the universal gearbox support, and always check that it is free from defects.
- While handling the load, always make sure that it does not move.
- Distribute the load in such a way that it is placed as centrally as possible to the jack below.
- Do not use the support with any overhanging loads, beyond the wheels of the jack below.
- Make sure that the load has been fastened with the ratchet belt, to avoid sudden falls.
- Store the universal support out of the reach of children. Do not allow persons unfamiliar with these instructions to operate the universal support.
- Do not modify the universal support. This can reduce the effectiveness of safety measures and increase operator risk.
- Have the universal support repaired only through a qualified repair person. Only use original replacement parts.

UNIVERSAL GEARBOX SUPPORT SAFETY

- Operators and maintenance personnel should be physically able to handle the universal gearbox support and its load.
- Make sure the respective supporting arms are correctly adjusted according to the load.
- Periodically check that the universal gearbox support is free from defects.

PERSONAL PROTECTIVE EQUIPMENT TO WEAR WHILE OPERATING UNIVERSAL GEARBOX SUPPORT



Failure to observe the following warnings may result in physical injury and/or disease.



ALWAYS WEAR SAFETY SHOES



ALWAYS WEAR HEAT PROTECTION GLOVES

TECHNICAL DATA

| | |
|------------------------|------------------|
| LENGTH | 450 mm |
| WIDTH | 310 mm |
| HEIGHT | 300 mm |
| RUBBER SUPPORT | 130 x 70 x 50 mm |
| WEIGHT | 7.5 Kg |
| JACK STAND ADAPTOR | Ø 25 – 30 mm |
| TIGHTENER RATCHET BELT | 25 X 130 mm |
| MAXIMUM CAPACITY | 150 Kg |

FIXING UNIVERSAL SUPPORT ONTO HYDRAULIC JACK

Install the universal gearbox support on the hydraulic pit and under bridge jack as follows:

- Screw the built-in hexagonal head screw to remove the stop ring and the adaptor.
- Fit the jack adaptor onto its stand with $\varnothing 30$ mm and lock it by screwing the built-in hexagonal head screw (fig. 1). For hydraulic jack Beta item 3026/0,3 use the reducing bush with $\varnothing 25$ mm.
- Position the spring on the adaptor and install the universal support.
- Lock the universal support by means of the snap ring, checking that it fits into its seat.

To remove the support, screw the built-in hexagonal head screw, on its side, to release the retaining snap ring.

Complete the assembly of the universal support, fitting in the two cross members, the catches and the ratchet belt.

ADAPTOR

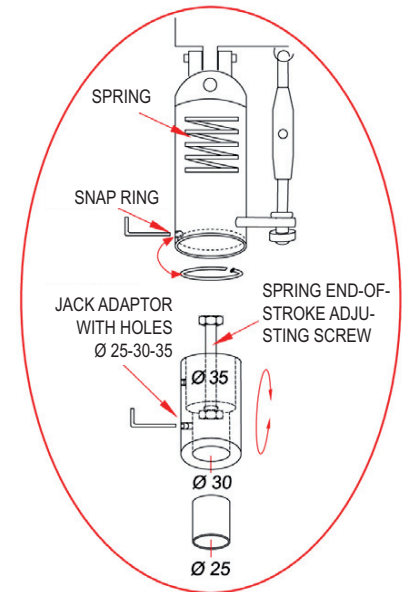

USE

Disassemble or assemble any gearboxes of cars, commercial vehicles and off-roaders as follows:

- Apply the support under the gearbox, only before unscrewing the last screw of the gearbox bell.
- Position the adjusting arm (part 3, figure 2) on the heavier side of the gearbox.
- Adjust the position of the support by means of the tie rods.
- Put the four pins into the inlets under the gearbox; alternatively, place the rubber support.
- Lock the support under the gearbox and pull the ratchet belt.
- Tighten the five M10 screws.
- Remove the gearbox.

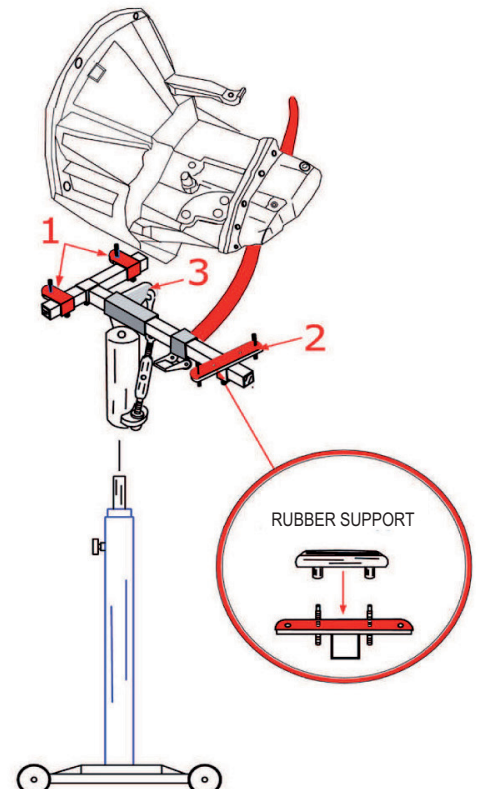

INSTRUCTIONS FOR USE

EN

To reinstall the gearbox after repairing it at the bench, fix it to the support according to the above instructions, and align it with the vehicle through the two adjusting tie rods.

The load, placed on the hydraulic pit and under pit jack, can be handled only on small level surfaces, and only with the jack in the lowest position with a fully recessed stand, making sure that it does not move during transportation, to avoid sudden falls.

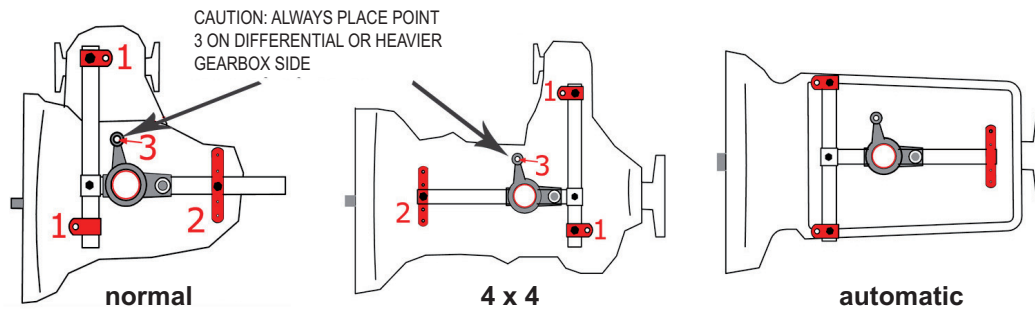

MAINTENANCE

Maintenance and repair jobs must be carried out by trained personnel only. For such jobs, you can contact Beta Utensili S.P.A.'s repair centre through your Beta dealer.



WARRANTY

This device is manufactured and tested in accordance with current EU regulations. It is covered by a 12-month warranty for professional use or a 24-month warranty for nonprofessional use.

We will repair any breakdowns caused by material or manufacturing defects by fixing the defective pieces or replacing them at our discretion.

Should assistance be required once or several times during the warranty period, the expiry date of this warranty will remain unchanged.

This warranty will not cover defects due to wear, misuse or breakdowns caused by blows and/or falls.

In addition, this warranty will no longer be valid if any changes are made, or if the pneumatic tool is forced or sent to the customer service in pieces.

This warranty explicitly excludes any damage to people and/or things, whether direct or consequential.

NOTICE D'UTILISATION ET INSTRUCTIONS POUR SUPPORT UNIVERSEL POUR BOÎTE DE VITESSES PRODUIT PAR:

BETA UTENSILI S.P.A.

Via A. Volta 18,
20845, Sovico (MB)
ITALIA

Documentation rédigée à l'origine en langue ITALIENNE.



ATTENTION!



IL EST IMPORTANT DE LIRE COMPLÈTEMENT LE PRÉSENT MANUEL AVANT D'UTILISER LE SUPPORT UNIVERSEL POUR BOÎTE DE VITESSE. EN CAS DE NON-RESPECT DES NORMES DE SÉCURITÉ ET DES INSTRUCTIONS POUR LE FONCTIONNEMENT, DE SÉRIEUX ACCIDENTS PEUVENT SE PRODUIRE.

Conserver soigneusement les instructions de sécurité et les remettre au personnel utilisateur.

DESTINATION D'UTILISATION

Le support universel pour boîte de vitesses est destiné à l'utilisation suivante :

- montage et démontage de la boîte de vitesses pour automobiles, véhicules commerciaux et tous-terrains ;
- à utiliser avec le vérin hydraulique de fosse et sous-pont Beta article 3026/0.3 - art. 3026/0.5 ;
- le support est également préconisé pour intervenir sur les autres composants lourds ou encombrants situés sous le véhicule, tels que les réservoirs d'essence, de GPL ou de méthane, les barres moteurs, les pots d'échappement et les différentiels.

Les opérations suivantes ne sont pas autorisées :

- il est interdit de l'utiliser dans des lieux contenant des atmosphères potentiellement explosives ;
- Il est interdit de l'utiliser pour toutes les applications non envisagées dans les présentes instructions.

SÉCURITÉ DU POSTE DE TRAVAIL

Utiliser le support sur un sol plat. L'utilisation du support associé à un vérin hydraulique de fosse sur des sols irréguliers et instables peut entraîner un déséquilibre ou la perte de la charge.



Ne pas utiliser le support universel dans des milieux contenant des atmosphères potentiellement explosives car des étincelles peuvent donner feu aux poussières ou vapeurs.



Il est conseillé d'éviter le contact avec des appareils sous tension, car ils peuvent provoquer une secousse électrique.



Empêcher que des enfants ou des visiteurs puissent s'approcher du poste de travail pendant l'utilisation du support universel. La présence d'autres personnes peut distraire et compromettre la perte du contrôle pendant l'utilisation.

SÉCURITÉ SUPPORT UNIVERSEL POUR BOÎTE DE VITESSES

- Avant l'utilisation, contrôler que le support universel pour boîte de vitesses n'ait pas subi de dommages et qu'il ne présente pas de pièces usées.
- Ne pas surcharger le support universel pour boîte de vitesses. La surcharge peut provoquer des dommages ou des ruptures au support.

INDICATION POUR LA SÉCURITÉ DU PERSONNEL

Nous recommandons la plus grande attention en ayant soin de se concentrer constamment sur ses propres actions. Ne pas utiliser le support universel en cas de fatigue ou sous l'effet de drogues, de boissons alcoolisées ou de médicaments.

LORS DES OPÉRATIONS DE DÉMONTAGE ET/OU DE MONTAGE, FAIRE ATTENTION À LA POSITION DES MAINS POUR ÉVITER DE POSSIBLES ÉCRASEMENTS.

Utiliser systématiquement les équipements de protection individuelle suivants :

- Chaussures de sécurité
- Gants de protection



Penser à se mettre dans une position sûre en maintenant l'équilibre à tout moment. Une position de travail sûre et une posture correcte du corps permettent de contrôler au mieux les situations inattendues.

UTILISATION ATTENTIVE DU SUPPORT UNIVERSEL POUR BOÎTE DE VITESSES

- Ne pas soumettre le support universel à des surcharges, en vérifier systématiquement l'intégrité.
- Pendant le déplacement de la charge, s'assurer toujours de sa stabilité.
- Distribuer la charge en centrant le plus possible le vérin sous-jacent.
- Ne pas utiliser le support avec des charges en porte-à-faux, dépassant les roues du vérin sous-jacents.
- S'assurer que la charge ait bien été bloquée avec la courroie prévue à cet effet afin d'éviter une éventuelle chute.
- Lorsque le support universel n'est pas utilisé, le ranger hors de portée des enfants. Ne pas permettre aux personnes qui n'ont pas lu les présentes instructions d'utiliser le support universel.
- Le support universel ne doit pas être modifié. Les modifications peuvent réduire l'efficacité des mesures de sécurité et augmenter les risques pour l'opérateur.
- Faire réparer le support universel seulement et exclusivement par un personnel spécialisé et uniquement en employant des pièces de rechange originales.

INDICATIONS DE SÉCURITÉ CONCERNANT LE SUPPORT UNIVERSEL POUR BOÎTE DE VITESSES

- L'opérateur et le personnel préposé à la maintenance doivent être physiquement en mesure de gérer le support universel et sa charge.
- S'assurer du réglage correct des bras de soutien respectifs en fonction de la charge à positionner.
- Vérifier régulièrement l'intégrité du support universel

EQUIPEMENTS DE PROTECTION INDIVIDUELLE PRÉVUS PENDANT L'UTILISATION DU SUPPORT UNIVERSEL



Le non-respect des indications suivantes peut entraîner des lésions physiques et/ou des pathologies.



PORTER SYSTÉMATIQUEMENT DES CHAUSSURES DE SÉCURITÉ



UTILISER SYSTÉMATIQUEMENT DES GANTS ANTI-CHALEUR DE PROTECTION

CARACTÉRISTIQUES TECHNIQUES

| | |
|-----------------------------|------------------|
| LONGUEUR | 450 mm |
| LARGEUR | 310 mm |
| HAUTEUR | 300 mm |
| SUPPORT EN CAOUTCHOUC | 130 x 70 x 50 mm |
| POIDS | 7.5 Kg |
| ADAPTATEUR POUR TIGE VÉRINS | Ø 25 – 30 mm |
| COLLIER TENDEUR À CLIQUET | 25 X 130 mm |
| PORTÉE MAXIMUM | 150 Kg |

FIXATION DU SUPPORT UNIVERSEL SUR LE VÉRIN HYDRAULIQUE

Pour monter le support universel pour boîte de vitesses sur le vérin hydraulique de fosse ou sous-pont, suivre les indications suivantes:

- visser la vis à tête cylindrique à six pans encaissée pour ôter l'anneau de blocage et extraire l'adaptateur ;
- enfiler l'adaptateur pour vérin sur sa tige \varnothing 30 mm et le bloquer en vissant la vis à tête cylindrique à six pans encaissée (fig. 1). Pour le vérin hydraulique Beta article 3026/0,3 utiliser la boîte chaude de réduction à \varnothing 25 mm ;
- placer le ressort au-dessus de l'adaptateur et monter le support universel;
- bloquer le support universel à l'aide de l'anneau élastique, en s'assurant que ce dernier soit correctement inséré dans son siège.

Pour ôter le support, visser la vis à tête cylindrique à six pans encaissée sur le côté pour faire sortir l'anneau élastique de blocage.

Compléter l'assemblage du support universel en insérant les deux barres, les garnitures et la sangle à cliquet.

ADAPTATEUR

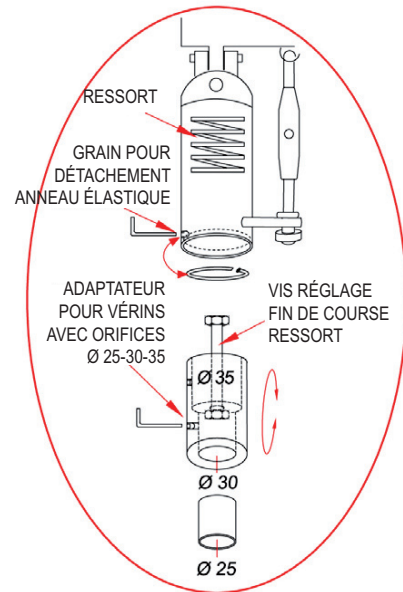

UTILISATION

Pour effectuer le démontage ou le montage des boîtes de vitesses pour automobiles, véhicules commerciaux et tous-terrains, procéder de la façon suivante:

- appliquer le support sous la boîte de vitesses, seulement avant de dévisser la dernière vis de la cloche de la boîte de vitesses;
- positionner le bras de réglage (pièce n° 3 figure 2) sur le côté le plus lourd de la boîte de vitesses;
- régler la position du support en agissant sur les tirants prévus à cet effet;
- poser les quatre goujons dans les anses situées sous la boîte de vitesses.
En alternative, positionner le support en caoutchouc;
- bloquer le support sous la boîte de vitesses et tirer la sangle à cliquet;
- serrer les cinq vis M10;
- détacher la boîte de vitesses.

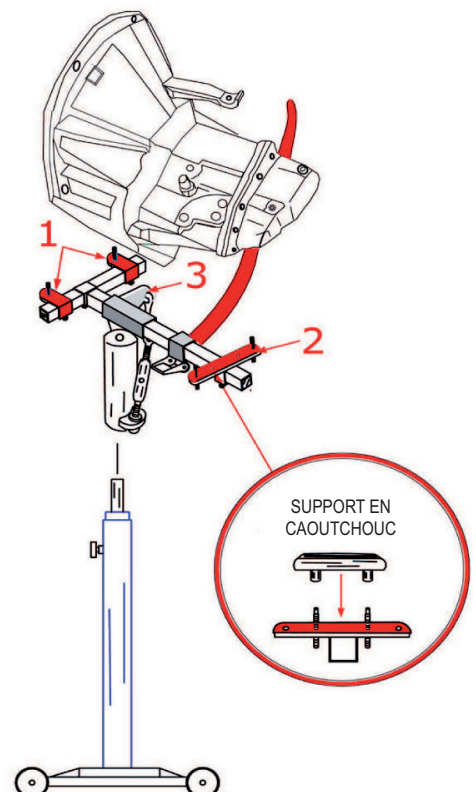

Pour remonter la boîte de vitesses après la réparation sur l'établi, le fixer au support en suivant les opérations décrites ci-dessus et aligner la boîte de vitesses avec les coupleurs au véhicule en intervenant sur deux tirants de réglage.

Le déplacement de la charge, placée sur le vérin hydraulique de fosse et sous-pont, est admis uniquement pour les brèves distances sur sol plat et uniquement si le vérin se trouve dans sa position la plus basse avec la tige complètement rentrée, en s'assurant que pendant le transport, la charge ne soit pas soumise à oscillations, cela pour éviter toute chute soudaine.

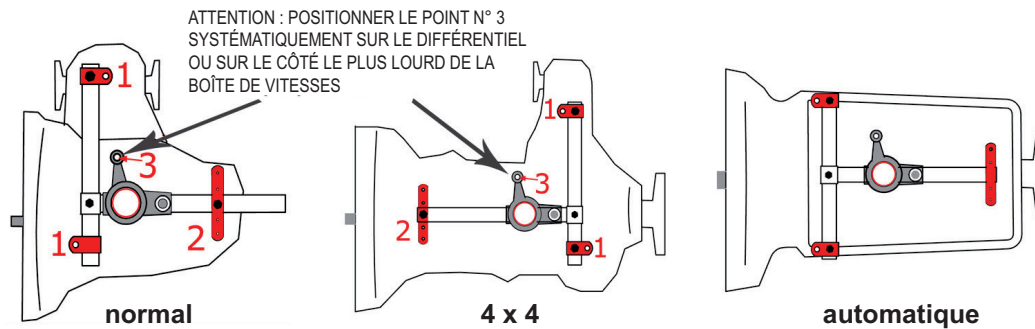

MAINTENANCE

Les interventions de maintenance et de réparation doivent être effectuées par un personnel qualifié. Pour ce type d'interventions, adressez-vous au centre de réparations de Beta Utensili S.P.A.



GARANTIE

Cet équipement est fabriqué et testé selon les normes actuellement en vigueur dans la Communauté Européenne. Il est couvert par une garantie de 12 mois pour utilisation professionnelle ou de 24 mois pour une utilisation non professionnelle.

Les pannes dues à des défauts de matériel ou de production sont résolues par le biais de la réparation ou du remplacement des pièces défectueuses à notre discrétion.

Les interventions effectuées pendant la période de garantie n'en modifient pas la date d'échéance.

Les défauts dus à l'usure, à l'utilisation erronée ou impropre et aux ruptures causées par des heurts et/ou des chutes ne sont pas couverts par la garantie.

La garantie n'est plus valable lorsque des modifications sont apportées au support, lorsque ce dernier a été ouvert ou est envoyé démonté à l'assistance.

Sont expressément exclus les dommages causés aux personnes et/ou aux biens en tout genre et/ou nature, directs et/ou indirects.

GEBRAUCHSANWEISUNG



GEBRAUCHS- UND BEDIENUNGSANLEITUNG FÜR GETRIEBE UNIVERSALHALTERUNG HERGESTELLT VON:

BETA UTENSILI S.P.A.
Via A. Volta 18,
20845, Sovico (MB)
ITALIA

Originalsprache dieses Dokuments ist ITALIENISCH.



ACHTUNG



VOR GEBRUCH DER UNIVERSALHALTERUNG FÜR GETRIEBE IST ES WICHTIG, DIESE BEDIENUNGSANLEITUNG VOLLSTÄNDIG ZU LESEN. DIE NICHTBEACHTUNG DER SICHERHEITSVORSCHRIFTEN UND DER BEDIENUNGSANWEISUNGEN KANN SCHWERE VERLETZUNGEN VERURSACHEN.

Die Sicherheitsanweisungen sorgfältig aufbewahren und dem Bedienerpersonal übergeben.

BESTIMMUNGSZWECK

Die Getriebeuniversalhalterung ist für den folgenden Gebrauch bestimmt:

- Aus- und Wiedereinbau von Getrieben von PKWs, leichten Nutzfahrzeugen und Geländewagen
- Zu verwenden mit den hydraulischen Getriebehebern von Beta Art. 3026/0.3 - Art. 3026/0.5
- Die Halterung eignet sich auch für Arbeiten an anderen schweren oder sperrigen Bauteilen unter dem Fahrzeug, wie zum Beispiel Benzin-, LPG- oder CNG-Tanks, Motorquerbalken, Auspufftopf, Katalysatoren und Differentiale.

Nicht zulässig sind die folgenden Vorgänge:

- Unzulässig ist der Gebrauch in explosionsfähigen Arbeitsumgebungen
- Unzulässig ist der Gebrauch für alle jene Anwendungen, die nicht hier aufgeführt sind

SICHERHEIT DES ARBEITSPLATZES

Verwenden Sie die Halterung auf einem ebenen Boden. Das Aufstellen der Halterung zusammen mit einem hydraulischen Getriebeheber auf einem unebenen oder nachgebenden Boden kann zu starken Schwingungen und Abstürzen der Last führen.



Die Getriebe Universalhalterung nicht in explosionsfähigen Umgebungen verwenden, da sich Funken entwickeln können, die Staub oder Dämpfe entflammen könnten.



Der Kontakt mit unter Spannung stehenden Geräten ist aufgrund der Gefahr eines elektrischen Schlags zu vermeiden.



Dafür sorgen, dass sich weder Kinder noch Besucher dem Arbeitsplatz nähern, wenn Sie mit der Getriebe Universalhalterung arbeiten. Die Anwesenheit von anderen Personen lenkt ab und kann dazu führen, dass Sie die Kontrolle des Gerätes verlieren.

SICHERHEIT DER GETRIEBE UNIVERSALHALTERUNG

- Vor dem Gebrauch der Halterung ist sicherzustellen, dass sie nicht beschädigt ist und keine verschleißten Teile aufweist.
- Die Universalhalterung für Getriebe nicht überlasten. Eine Überlastung kann die Halterung schwer beschädigen.

HINWEISE FÜR DIE SICHERHEIT DES PERSONALS

Es ist höchste Vorsicht und Konzentration beim Arbeiten mit diesem Gerät geboten. Die Universalhalterung für Getriebe nicht benutzen, wenn Sie müde sind oder unter dem Einfluss von Drogen, Alkohol oder Medikamenten stehen.

WÄHREND DEM AUS-/EINBAU AUF POSITION DER HÄNDE ACHTEN, UM QUETSCHUNGEN ZU VERMEIDEN.

GEBRAUCHSANWEISUNG



Verwenden Sie immer die folgende persönliche Schutzausrüstung:

- Sicherheitsschuhe
- Schutzhandschuhe



Halten Sie den Körper im Gleichgewicht und suchen Sie einen sicheren Stand. Eine sichere Arbeitsposition und eine korrekte Körperhaltung ermöglichen eine bessere Kontrolle im Fall von unerwarteten Situationen.

KORREKTER GEBRAUCH DER UNIVERSALHALTERUNG FÜR GETRIEBE

- Die Universalhalterung nicht überlasten und stets deren Unversehrtheit überprüfen.
- Während dem Bewegen der Last sicherstellen, dass die gehobene Last stabil ist und nicht abstürzen kann.
- Die Last so zentriert wie möglich zum darunterstehenden Heber verteilen.
- Die Halterung nicht mit Lasten verwenden, die über die Räder des darunterstehenden Hebers hängen.
- Sicherstellen, dass die Last mit dem entsprechenden Ratschengurt blockiert ist, damit sie nicht herunterfallen kann.
- Bei Nichtbeachtung der Universalhalterung diese außer Reichweite von Kindern aufbewahren. Dafür sorgen, dass keine Personen, die nicht vorab diese Anleitungen gelesen haben, die Universalhalterung verwenden.
- Die Universalhalterung darf nicht umgerüstet bzw. verändert werden. Die Änderungen können die Wirksamkeit der Sicherheitsmaßnahmen herabsetzen und das Risiko für den Bediener erhöhen.
- Die Universalhalterung darf nur von Fachpersonal repariert werden. Ausschließlich Original-Ersatzteile verwenden.

SICHERHEITSHINWEISE FÜR DIE GETRIEBE UNIVERSALHALTERUNG

- Das Bediener- und Wartungspersonal muss körperlich in der Lage sein, die Universalhalterung und deren Last zu handhaben.
- Sicherstellen, dass die entsprechenden Trägerarme gemäß dem zur positionierenden Last korrekt eingestellt und reguliert sind.
- In regelmäßigen Zeiträumen die Unversehrtheit der Universalhalterung überprüfen.

KÖRPERLICHE SCHUTZAUSRÜSTUNG FÜR DEN GEBRAUCH DER GETRIEBE UNIVERSALHALTERUNG



Die Nichtbeachtung der folgenden Hinweise kann zu körperlichen Verletzungen und/oder Krankheiten führen.



STETS SICHERHEITSSCHUHE VERWENDEN



STETS SCHUTZHANDSCHUHE VERWENDEN

TECHNISCHE DATEN

| | |
|-----------------------------|------------------|
| LÄNGE | 450 mm |
| BREITE | 310 mm |
| HÖHE | 300 mm |
| HALTERUNG AUS GUMMI | 130 x 70 x 50 mm |
| GEWICHT | 7.5 Kg |
| ADAPTER FÜR STAND DER HEBER | Ø 25 – 30 mm |
| RATSCHENSPIANNBAND | 25 X 130 mm |
| MAX. TRAGFÄHIGKEIT | 150 Kg |

BEFESTIGUNG DER UNIVERSALHALTERUNG AM HYDRAULISCHEN HEBER

Zur Montage der Getriebe Universalhalterung am hydraulischen Heber oder Wiege wie folgt vorgehen:

- Die Innensechskant-Zylinderschraube anschrauben, um Blockierring zu entfernen und den Adapter abzuziehen.
- Den Heber-Adapter am Stand \varnothing 30 mm des Hebers einstecken und durch Verschrauben der entsprechenden Zylinderschraube blockieren (Abb. 1). Für den hydraulischen Heber Beta Art. 3026/0,3 die Reduzierbuchse \varnothing 25 mm verwenden.
- Die Feder über dem Adapter positionieren und die Universalhalterung montieren.
- Die Universalhalterung mittels des Spannrings blockieren und sicherstellen, dass dieser korrekt im entsprechenden Sitz eingesetzt ist.

Zum Entfernen der Halterung die Sechskantschrauben lösen, damit der Spannung herauspringt.

Durch Einfügen der beiden Querbalken, der Feststeller und des Ratschengurts den Zusammenbau der Universalhalterung vervollständigen.

ADAPTATEUR

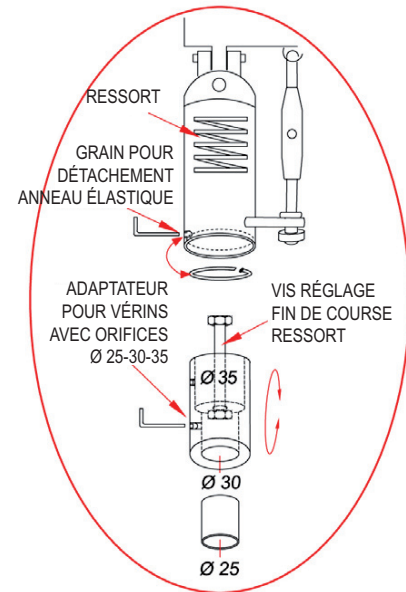

GEBRAUCH

Zum Aus-/Einbau der Getriebe für PKWs, leichte Nutzfahrzeuge und Geländewagen wie folgt vorgehen:

- Die Halterung unter dem Getriebe anbringen, erst bevor Sie die letzte Schraube der Getriebeglocke abschrauben
- Den Verstellarm (Teil Nr. 3 Abb. 2) auf der schwersten Seite des Getriebes positionieren.
- Die Position der Halterung mit den entsprechenden Zugstangen regulieren.
- Die 4 Bolzen an den Einbuchtungen unter dem Getriebe anlegen, oder den Träger in Gummi positionieren.
- Die Halterung unter dem Getriebe blockieren und den Ratschengurt anziehen.
- Die 5 Schrauben M10 anziehen.
- Das Getriebe trennen.

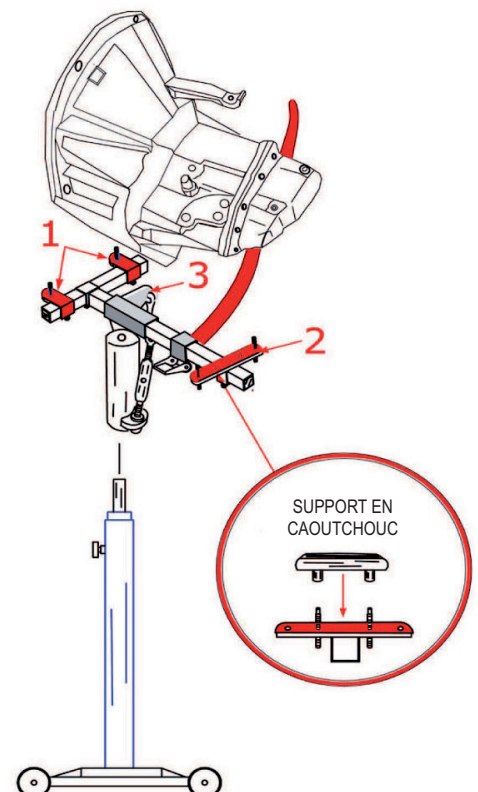

Zum Wiedereinbau des Getriebes nach der Reparatur an der Werkbank, ihn entsprechend der vorab aufgeführten Anweisungen an der Halterung befestigen und das Getriebe mit den Anschlüssen am Fahrzeug ausrichten, indem Sie die beiden Verstellstangen benutzen.

Die Bewegung der auf dem hydraulischen Getriebeheber oder auf der Wiege positionierten Last ist nur für kleine ebene Strecken zulässig und nur mit dem Heber auf niedrigster Position mit total eingezogenem Stand. Sicherstellen, dass während dem Transport die Last nicht schwingt, um das Herabstürzen zu vermeiden.

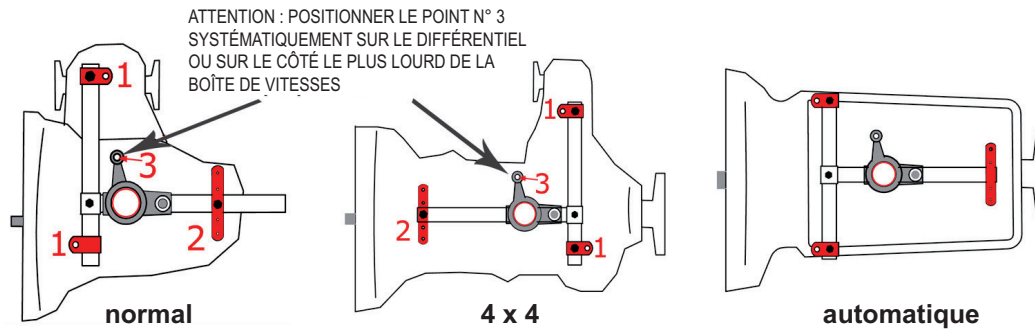

WARTUNG

Die Wartungs- und Reparaturarbeiten müssen von Fachpersonal durchgeführt werden. Für diese Eingriffe können Sie sich an das Reparaturzentrum von Beta Utensili S.P.A. wenden.



GARANTIE

Dieses Gerät ist gemäß den in der Europäischen Gemeinschaft derzeit geltenden Normen hergestellt und geprüft. Die Garantiezeit beträgt 12 Monate für den beruflichen Gebrauch oder 24 Monate für den nichtberuflichen Gebrauch.

Fehler, die auf Material- oder Herstellungsfehler zurückzuführen sind, werden nach unserer Wahl mittels Wiederherstellung oder Austausch der fehlerhaften Teile repariert.

Die Durchführung einer oder mehrerer Eingriffe innerhalb der Garantiezeit ändert nicht das Ablaufdatum der Garantie.

Von der Garantie ausgeschlossen sind Fehler, die auf Verschleiß, falschen oder unsachgemäßen Gebrauch und auf Brüche infolge von Stößen und/oder Herunterfallen zurückzuführen sind.

Die Garantie verfällt, wenn Änderungen vorgenommen werden, die Halterung umgerüstet wird oder dem Kundendienst auseinandergebaut zugesendet wird.

Ausdrücklich ausgeschlossen sind Personen- und/oder Sachschäden jeglicher Herkunft, direkter und/oder indirekter Art.

MANUAL DE USO E INSTRUCCIONES PARA SOPORTE UNIVERSAL PARA CAMBIO FABRICADO POR:

BETA UTENSILI S.P.A.
Via A. Volta 18,
20845, Sovico (MB)
ITALIA

Documentación redactada originariamente en ITALIANO.



ATENCIÓN



IMPORTANTE LEA COMPLETAMENTE ESTE MANUAL ANTES DE UTILIZAR EL SOPORTE UNIVERSAL PARA CAMBIO: DE NO RESPETAR LAS NORMAS DE SEGURIDAD Y LAS INSTRUCCIONES OPERATIVAS, PUEDEN PRODUCIRSE ACCIDENTES GRAVES.

Guarde con atención las instrucciones de seguridad y entréguelas al personal usuario.

DESTINO DE USO

El soporte universal para cambio está destinado al siguiente uso:

- desmontaje y remontaje cambio para turismos, vehículos comerciales y todoterrenos.
- a utilizarse combinado con el elevador hidráulico de foso o bajo puente Beta art. 3026/0.3 - art. 3026/0.5
- el soporte también está indicado para trabajar con otros componentes pesados o voluminosos situados bajo el vehículo, como por ejemplo depósitos de gasolina, GPL o metano, travesaños de motores, catalizadores de escape y diferenciales.

No están permitidas las siguientes operaciones:

- está prohibido el uso en medios que contienen atmósferas potencialmente explosivas
- está prohibido el uso en todas las aplicaciones diferentes de las indicadas

SEGURIDAD DEL PUESTO DE TRABAJO

Utilice el soporte sobre un suelo con superficie plana. La utilización del soporte combinado con un elevador hidráulico de foso y bajo puente en suelos irregulares e inestables puede suponer inestabilidad o pérdida de la carga.



No utilice el soporte universal para cambio en medios que contienen atmósferas potencialmente explosivas al poderse producir chispas que pueden incendiar polvos o vapores.



Se recomienda evitar el contacto con aparatos en tensión que pueden producir un calambre eléctrico.



Impida que niños o visitantes se acerquen al puesto de trabajo mientras está trabajando con el soporte universal para cambio. La presencia de otras personas produce distracción y puede suponer la pérdida de control durante la utilización.

SEGURIDAD DEL SOPORTE UNIVERSAL PARA CAMBIO

- Compruebe antes del uso que el soporte universal para cambio no haya sufrido daños y que no haya partes desgastadas.
- No sobrecargue el soporte universal para cambio: la sobrecarga puede producir daños o rupturas al mismo

INDICACIONES PARA LA SEGURIDAD DEL PERSONAL

Se recomienda la máxima atención: preste siempre atención y concéntrese en sus acciones. No utilice el soporte universal para cambio en caso de cansancio o bajo el efecto de drogas, bebidas alcohólicas o medicinas.

DURANTE LAS OPERACIONES DE DESMONTAJE Y/O REMONTAJE PRESTE ATENCIÓN A LA POSICIÓN DE LAS MANOS, PARA EVITAR POSIBLES APLASTAMIENTOS.

INSTRUCCIONES

E

Utilice siempre los siguientes dispositivos individuales de protección:

- Calzado de seguridad
- Guantes anti-accidentes



Preste atención y póngase en una posición segura manteniendo el equilibrio en todo momento. Una posición de trabajo segura y una adecuada postura del cuerpo permiten controlar mejor las situaciones inesperadas.

UTILIZACIÓN ATENTA DEL SOPORTE UNIVERSAL PARA CAMBIO

- No someta el soporte universal a sobrecarga, comprobando siempre su integridad.
- Durante el movimiento de la carga asegúrese siempre de su estabilidad.
- Distribuya la carga lo más centrada posible con respecto al elevador de abajo.
- No utilice el soporte con cargas salientes, más allá de la ruedas del elevador de abajo.
- Asegúrese de que la carga esté bloqueada con la correa de carraca correspondiente para evitar una posible caída imprevista.
- Cuando el soporte universal no se utiliza guárdelo fuera de alcance de los niños. No permita que utilicen el soporte universal personas que no hayan leído estas instrucciones.
- El soporte universal no ha de modificarse. Las modificaciones pueden reducir la eficacia de las medidas de seguridad y aumentar los riesgos para el operador.
- Mande reparar el soporte universal exclusivamente por personal especializado y tan sólo utilizando piezas de repuesto originales.

INDICACIONES DE SEGURIDAD PARA EL SOPORTE UNIVERSAL PARA CAMBIO

- El operador y el personal destinado al mantenimiento han de estar físicamente capacitados para manejar el soporte universal y su carga.
- Asegúrese del ajuste correcto de los respectivos brazos de sostén dependiendo de la carga a colocar.
- Periódicamente compruebe la integridad del soporte universal.

DISPOSITIVOS DE PROTECCIÓN INDIVIDUALES PREVISTOS DURANTE EL USO DEL SOPORTE UNIVERSAL PARA CAMBIO



El incumplimiento de las siguientes advertencias puede ocasionar lesiones físicas y/o enfermedades.



UTILICE SIEMPRE CALZADO DE SEGURIDAD



UTILICE SIEMPRE GANTES ANTI-CALOR DE PROTECCIÓN

DATOS TÉCNICOS

| | |
|-----------------------------------|------------------|
| LONGITUD | 450 mm |
| ANCHO | 310 mm |
| ALTURA | 300 mm |
| SOPORTE EN CAUCHO | 130 x 70 x 50 mm |
| PESO | 7.5 Kg |
| ADAPTADOR PARA VÁSTAGO ELEVADORES | Ø 25 – 30 mm |
| ABRAZADERA CARRACA TENSORA | 25 X 130 mm |
| CAPACIDAD MÁXIMA | 150 Kg |

FIJACIÓN DEL SOPORTE UNIVERSAL EN EL ELEVADOR HIDRÁULICO

Para montar el soporte universal para cambio en el elevador hidráulico de foso o bajo puente proceda como sigue:

- Enrosque el tornillo de cabeza hexagonal empotrada para retirar el anillo de bloqueo y retirar el adaptador.
- Incorpore el adaptador para elevador al vástago Ø 30 mm del mismo y bloquéelo enroscando el tornillo de cabeza hexagonal empotrada destinado al efecto (fig. 1). Para el elevador hidráulico Beta art. 3026/0,3 utilice el vaso de reducción de Ø 25 mm.
- Coloque el resorte sobre el adaptador y monte el soporte universal.
- Bloquee el soporte universal mediante el anillo elástico, asegurándose que el mismo esté incorporado correctamente al alojamiento destinado al efecto

Para retirar el soporte, enrosque el tornillo de cabeza hexagonal empotrado, en el lado del mismo, para que salga en anillo elástico de bloqueo.

Complete el ensamblaje del soporte universal incorporando los dos travesaños, los retenes y la correa de carraca.

ADAPTADOR

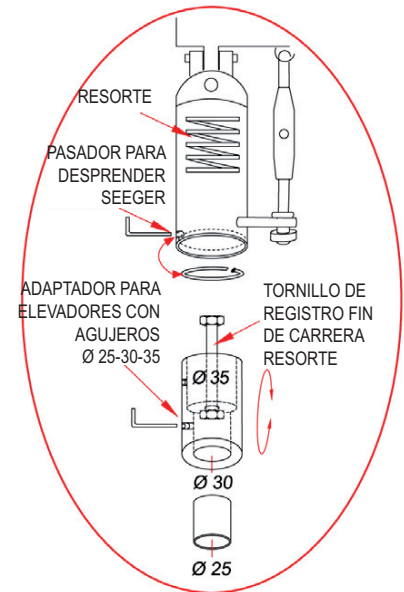

UTILIZACIÓN

Para llevar a cabo el desmontaje o montaje de los cambios en turismos, vehículos comerciales y todoterrenos proceda como sigue:

- Aplique el soporte bajo el cambio, tan sólo antes de desenroscar el último tornillo de la campana de cambio.
- Coloque el brazo de ajuste (parte n° 3 figura 2) en el lado más pesado del cambio.
- Ajuste la posición del soporte interviniendo en los tirantes destinados al efecto.
- Apoye los cuatro pernos en las ranuras bajo el cambio, en alternativa coloque el soporte en caucho.
- Bloquee el soporte bajo el cambio y tirando la correa de carraca.
- Apriete los cinco tornillos M10.
- Proceda retirando el cambio.

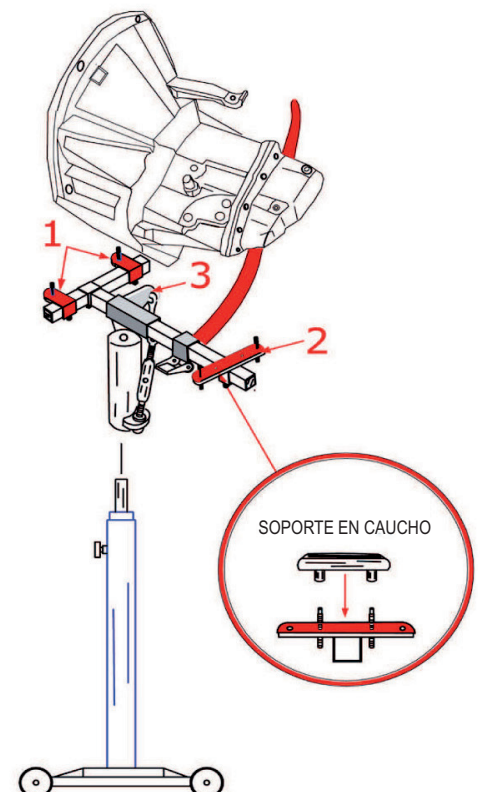

Para volver a montar el cambio después de repararlo, fíjelo en el soporte siguiendo las operaciones que se detallan arriba y alinee el cambio con las uniones al vehículo interviniendo en los dos tirantes de ajuste.

El movimiento de la carga, colocada en el elevador hidráulico de foso y bajo puente, está admitido tan sólo por pequeños tramos planos y tan sólo con el elevador en la posición más baja con el vástago completamente retrocedido, asegurándose de que durante el transporte la carga no oscile evitando caídas imprevistas.

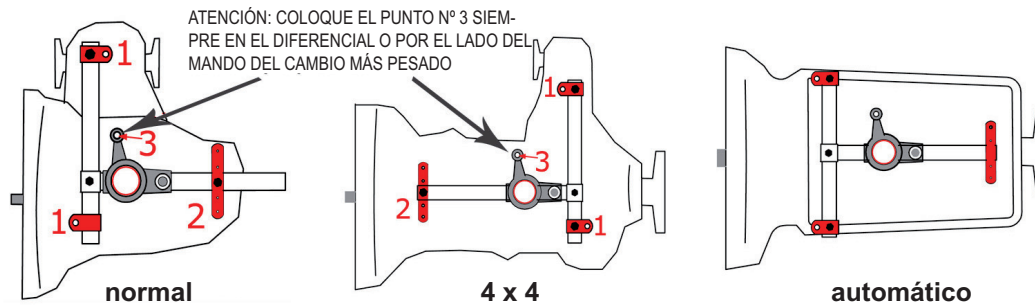

MANTENIMIENTO

Las actuaciones de mantenimiento y reparación ha de llevarlas a cabo personal especializado. Para dichas actuaciones puede acudir al centro de reparaciones de Beta Utensili S.P.A.



GARANTÍA

Este equipo está fabricado y ensayado conforme a las normas actualmente vigentes en la Unión Europa. Está cubierto por garantía durante un período de 12 meses para uso profesional o 24 meses para uso no profesional.

Se reparan averías debidas a defectos de material o producción, mediante reposición o sustitución de las piezas defectuosas a nuestra discreción.

La efectución de una o más actuaciones durante el período de garantía no modifica la fecha de caducidad de la misma.

No están sujetos a garantía defectos que se deben a desgaste, uso incorrecto o impropio y rupturas producidas por golpes o caídas.

La garantía decae cuando se aportan modificaciones, cuando el soporte se altera o cuando se envía a reparación desmontado. Quedan expresamente excluidos daños ocasionados a personas y/o objetos de cualquier tipo y/o naturaleza, directos y/o indirectos.

INSTRUÇÕES DE USO



MANUAL DE USO E INSTRUÇÕES PARA SUPORTE UNIVERSAL E PARA CAIXA DE VELOCIDADES FABRICADO POR:

BETA UTENSILI S.P.A.
Via A. Volta 18,
20845, Sovico (MB)
ITALIA

Documentação redigida originariamente no idioma ITALIANO.



ATENÇÃO



IMPORTANTE: LER TOTALMENTE O PRESENTE MANUAL ANTES DE UTILIZAR O SUPORTE UNIVERSAL PARA CAIXA DE VELOCIDADES. SE AS NORMAS DE SEGURANÇA E AS INSTRUÇÕES OPERACIONAIS NÃO FOREM RESPEITADAS, PODEM OCORRER SÉRIOS ACIDENTES.

Guardar cuidadosamente as instruções de segurança e entregá-las ao pessoal utilizador.

FINALIDADE DE USO

O suporte universal para caixa de velocidades é finalizado ao uso a seguir:

- desmontagem e remontagem de caixa de velocidades para automóveis, veículos comerciais e todo-terreno
- a utilizar em combinação com o macaco hidráulico de fossa e elevador Beta art. 3026/0.3 - art. 3026/0.5
- o suporte é apropriado também para ser utilizado com outros componentes pesados e de grandes dimensões situados em baixo do veículo, como, por exemplo, tanques de gasolina, GPL ou metano, travessas de motores, silenciadores e diferenciais.

Não podem ser efetuadas as operações a seguir:

- é proibido o uso em ambientes que contêm atmosferas potencialmente explosivas
- é proibido o uso para todas as aplicações diferentes daquelas indicadas

SEGURANÇA DA POSIÇÃO DE TRABALHO

Utilizar o suporte sobre um pavimento com superfície plana. A utilização do suporte em combinação com um macaco hidráulico de fossa e elevador sobre pavimentos desnivelados e não firmes pode implicar em instabilidade ou perda da carga.

| | |
|--|---|
| | Não utilizar o suporte universal para caixa de velocidades em ambientes que contêm atmosferas potencialmente explosivas porque podem desenvolver faíscas capazes de incendiar pó ou vapores. |
| | É recomendado evitar o contato com aparelhagens sob tensão, pois podem causar um choque eléctrico. |
| | Impedir que crianças ou visitantes possam aproximar-se do posto de trabalho enquanto se trabalha com o suporte universal para caixa de velocidades. A presença de outras pessoas provoca distração e pode implicar na perda do controlo durante a utilização. |

SEGURANÇA DO SUPORTE UNIVERSAL PARA CAIXA DE VELOCIDADES

- Controlar antes da utilização que o suporte universal para caixa de velocidades não tenha sofrido danos, que não haja partes desgastadas.
- Não sobrecarregar o suporte universal para caixa de velocidades. A sobrecarga pode causar danos ou quebras no próprio suporte.

INSTRUÇÕES PARA A SEGURANÇA DO PESSOAL

Recomenda-se a máxima atenção e deve-se tomar o cuidado de concentrar-se sempre nas próprias ações. Não utilizar o suporte universal para caixa de velocidades no caso de cansaço ou sob o efeito de drogas, bebidas alcoólicas ou remédios.

DURANTE AS OPERAÇÕES DE DESMONTAGEM E/OU MONTAGEM, PRESTAR ATENÇÃO NA POSIÇÃO DAS MÃOS E PÉS, PARA EVITAR POSSÍVEIS ESMAGAMENTOS.

INSTRUÇÕES DE USO

P

Utilizar sempre os equipamentos de proteção individual a seguir:

- Calçados de segurança
- Luvas de proteção



Tomar o cuidado de colocar-se em posição segura mantendo o equilíbrio em todos os momentos. Uma posição de trabalho segura e uma postura apropriada do corpo permitem poder controlar melhor as situações inesperadas.

UTILIZAÇÃO CUIDADOSA DO SUPORTE UNIVERSAL PARA CAIXA DE VELOCIDADES

- Não submeter o suporte universal a sobrecarga, verificando sempre que esteja em perfeito estado.
- Durante a movimentação da carga verificar sempre a sua estabilidade.
- Distribuir a carga o mais centralizado possível no macaco que está em baixo.
- Não utilizar o suporte com cargas salientes, para além das rodas do macaco que está em baixo.
- Verificar que a carga tenha sido bloqueada com a corrente roquete relativa de forma a evitar a eventual queda repentina.
- Quando o suporte universal não for utilizado guardá-lo fora do raio de acesso das crianças. Não deixar que o suporte universal seja utilizado por pessoas que não tenham lido estas instruções.
- O suporte universal não deve ser alterado. As modificações podem reduzir a eficácia das medidas de segurança e aumentar os riscos para o operador.
- O suporte universal deve ser reparado apenas e exclusivamente por pessoal especializado e apenas com a utilização de peças sobressalentes originais.

INFORMAÇÕES DE SEGURANÇA PARA O SUPORTE UNIVERSAL PARA CAIXA DE VELOCIDADES

- O operador e o pessoal encarregado da manutenção devem ser fisicamente capazes de controlar o suporte universal e sua carga.
- Verificar a regulação correta dos respectivos braços de sustentação em função da carga a ser posicionada.
- Verificar periodicamente a integridade do suporte universal.

EQUIPAMENTOS DE PROTEÇÃO INDIVIDUAL PREVISTOS DURANTE A UTILIZAÇÃO DO SUPORTE UNIVERSAL PARA CAIXA DE VELOCIDADES



A não observação dos seguintes avisos pode causar lesões físicas e/ou patologias.



UTILIZAR SEMPRE CALÇADOS DE SEGURANÇA



UTILIZAR SEMPRE LUVAS ANTICALOR DE PROTEÇÃO

CARACTERÍSTICAS TÉCNICAS

| | |
|------------------------------|------------------|
| COMPRIMENTO | 450 mm |
| LARGURA | 310 mm |
| ALTURA | 300 mm |
| SUPORTE EM BORRACHA | 130 x 70 x 50 mm |
| PESO | 7.5 Kg |
| ADAPTADOR PARA HASTE MACACOS | Ø 25 – 30 mm |
| FAIXA ROQUETE TENSOR | 25 X 130 mm |
| CAPACIDADE MÁXIMA | 150 Kg |

FIXAÇÃO DO SUPORTE UNIVERSAL NO MACACO HIDRÁULICO

Para montar o suporte universal para caixa de velocidades no macaco hidráulico de fossa ou elevador proceder conforme a seguir:

- Aparafusar o parafuso com cabeça hexagonal interna para remover o anel de bloqueio e extrair o adaptador.
- Enfiar o adaptador para macaco na haste $\varnothing 30$ mm do mesmo e bloqueá-lo aparafusando o parafuso de cabeça hexagonal interna apropriado (fig. 1) Para o macaco hidráulico Beta art. 3026/0,3 utilizar a bucha de redução de $\varnothing 25$ mm.
- Posicionar a mola sobre o adaptador e montar o suporte universal.
- Bloquear o suporte universal com o anel elástico, verificando que este esteja inserido corretamente no alojamento apropriado.

Para remover o suporte aparafusar o parafuso de cabeça hexagonal interna, no lado do mesmo, para fazer sair o anel elástico de bloqueio.

Completar a montagem do suporte universal inserindo as duas travessas, os retentores e a correia roquete.

ADAPTADOR

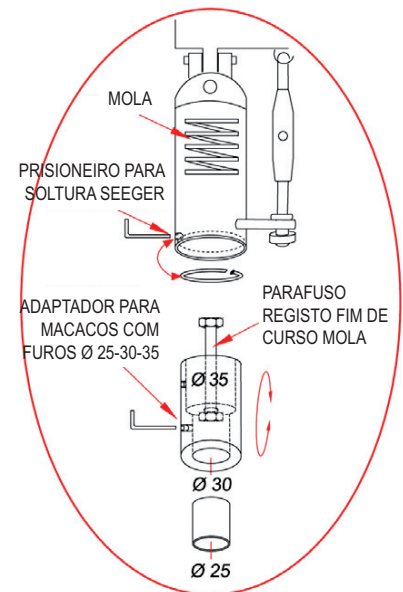

UTILIZAÇÃO

Para efetuar a desmontagem ou montagem das caixas de velocidades para automóveis, veículos comerciais e todo terreno, proceder conforme a seguir:

- Aplicar o suporte em baixo do câmbio, somente antes de desparafusar o último parafuso da capela da caixa de velocidades.
- Posicionar o braço de regulação (parte nº 3 figura 2) no lado mais pesado da caixa de velocidades.
- Regular a posição do suporte atuando nos tirantes apropriados.
- Apoiar os quatro pinos nas enseadas em baixo da caixa de velocidades, como alternativa posicionar o suporte em borracha.
- Bloquear o suporte em baixo da caixa de velocidades e puxando a correia roquete.
- Apertar os cinco parafusos M10.
- Efetuar a soldura da caixa de velocidades.

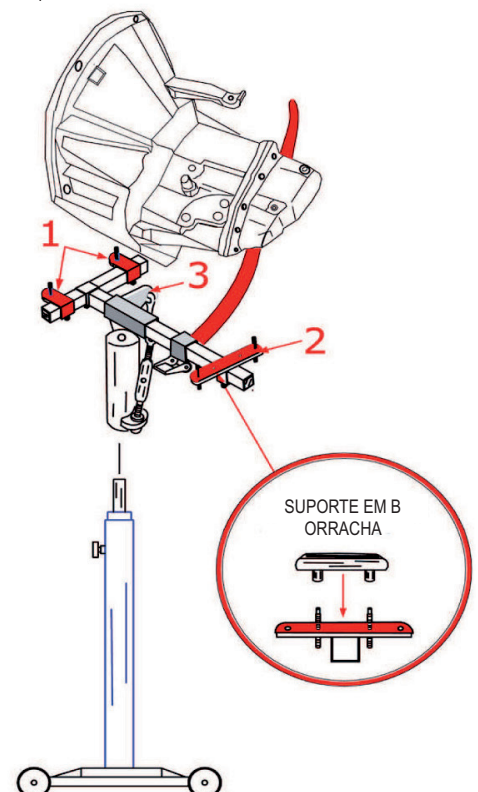

INSTRUÇÕES DE USO

P

Para remontar a caixa de velocidades depois da reparação na bancada, fixá-la no suporte seguindo as operações descritas acima e alinhar a caixa de velocidades com os acopladores no veículo atuando nos dois tirantes de regulação.

A movimentação da carga, posicionada no macaco hidráulico de fossa e elevador, pode ser efetuada apenas em pequenos trechos planos e somente com o macaco na posição mais baixa com a haste totalmente recuada, verificando que durante o transporte a carga não oscile evitando quedas imprevistas.

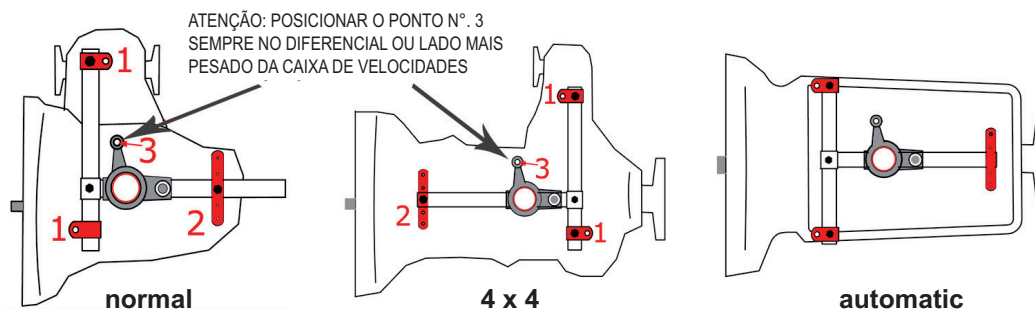

MANUTENÇÃO

As operações de manutenção e de reparação devem ser efetuadas por pessoal especializado. Para essas intervenções pode contactar o centro de reparações da Beta Utensili S.P.A.



GARANTIA

Este equipamento é fabricado e testado segundo as normas atualmente em vigor na Comunidade Europeia. É coberto por garantia durante um prazo de 12 meses para uso profissional ou 24 meses para uso não profissional.

São reparadas avarias devido a defeitos de material ou de fabrico, mediante restauração ou substituição das peças defeituosas a nosso critério.

A realização de um ou mais atendimentos durante o prazo de garantia não altera a data de seu vencimento.

Não estão sujeitos a garantia os defeitos devidos ao desgaste, ao uso errado ou impróprio e a quebras causadas por batidas e/ou quedas.

A garantia decai quando são efetuadas alterações, quando o suporte é adulterado ou quando é enviado desmontado à assistência.

São expressamente excluídos danos causados a pessoas e/ou coisas de qualquer género e/ou natureza, diretos e/ou indiretos.

GEBRUIKSHANDLEIDING VOOR DE UNIVERSELE STEUN VOOR VERSNELLINGSBAKKEN GEPRODUCEERD DOOR:

BETA UTENSILI S.P.A.
Via A. Volta 18,
20845, Sovico (MB)
ITALIA

Oorspronkelijk in de ITALIAANSE taal geschreven documentatie.



LET OP



BELANGRIJK: LEES DEZE HANDLEIDING HELEMAAL DOOR ALVORENS DE UNIVERSELE STEUN VOOR VERSNELLINGSBAKKEN TE GEBRUIKEN. INDIEN DE VEILIGHEIDVOORSCHRIFTEN EN DE AANWIJZINGEN NIET IN ACHT WORDEN GENOMEN, KUNNEN ZICH ERNSTIGE ONGEVALLLEN VOORDOEN.

Bewaar de veiligheidsinstructies zorgvuldig en geef ze aan het personeel dat het apparaat gebruikt.

GEBRUIKSDOEL

De universele steun voor versnellingsbakken is bestemd voor het volgende gebruik:

- de demontage en montage van versnellingsbakken van auto's, commerciële voertuigen en terreinwagens
- te gebruiken in combinatie met de hydraulische smeerpomp Beta art. 3026/0.3 - art. 3026/0.5.
- de steun is ook geschikt om op andere zware of veel plaats innemende onderdelen te werken, die zich onder het voertuig bevinden, zoals bijvoorbeeld benzine-, lpg- of methaantanks, dwarsbalken van motoren en differentieën.

De volgende handelingen zijn niet toegestaan:

- het is verboden het apparaat in omgevingen met mogelijk explosieve atmosferen te gebruiken
- ander gebruik dan voor de toepassingen die worden beschreven is verboden

VEILIGHEID VAN DE WERKPLEK

Gebruik de steun op een vlakke vloer. Indien de steun in combinatie met een hydraulische smeerpomp op hobbelige of meevende oppervlakken wordt gebruikt, kan dit leiden tot instabiliteit ervan of verlies van de lading.



Gebruik de universele steun voor versnellingsbakken niet in omgevingen met mogelijk explosieve atmosferen, omdat er vonken kunnen ontstaan, waardoor stof of damp in brand kunnen vliegen.



Het is raadzaam aanraking met onder spanning staande apparatuur te voorkomen, aangezien ze een elektrische schok kunnen veroorzaken.



Voorkom dat kinderen of bezoekers in de buurt van de werkplek kunnen komen terwijl met de universele steun voor versnellingsbakken wordt gewerkt. De aanwezigheid van andere personen leidt af, waardoor men tijdens het gebruik van het apparaat de controle erover kan verliezen.

UNIVERSELE STEUN VOOR VERSNELLINGSBAKKEN

- Controleer voor het gebruik of de universele steun voor versnellingsbakken niet beschadigd is en er geen versleten delen zijn.
- Overbelast de universele steun voor versnellingsbakken niet. De overbelasting kan de steun zelf ernstig beschadigen.

AANWIJZINGEN VOOR DE VEILIGHEID VAN HET PERSONEEL

We drukken u op het hart uw aandacht er altijd maximaal bij te houden en u op uw eigen handelingen te concentreren. Gebruik de universele steun voor versnellingsbakken niet als u moe, of onder invloed van drugs, alcohol of medicijnen bent.

TIJDENS DE DEMONTAGE- EN/OF MONTAGEWERKZAAMHEDEN LET U OP DE PLAATS VAN DE HANDEN OM MOGELIJKE BEKNELLING TE VOORKOMEN.

Gebruik altijd de volgende persoonlijke beschermingsmiddelen:

- Veiligheidsschoenen
- Beschermende handschoenen



Zorg ervoor dat u zich op een veilige plek bevindt en uw evenwicht op ieder moment behoudt. Een veilige werkplek en een geschikte lichaamshouding maken het mogelijk onverwachte situaties beter te controleren.

EEN ZORGVULDIG GEBRUIK VAN DE UNIVERSELE STEUN VOOR VERSNELLINGSBAKKEN

- Overbelast de universele steun niet en controleer altijd of hij heel is.
- Verzeker u er tijdens het verplaatsen van de lading altijd van dat deze er stevig op staat.
- Verdeel de lading zo goed mogelijk over het midden van de zich eronder bevindende krik.
- Gebruik de steun niet met contragewichten die buiten de wielen van de zich eronder bevindende krik vallen.
- Verzeker u ervan dat de lading met de bijbehorende ratelriem is vastgezet om te voorkomen dat deze onverwachts kan vallen.
- Wanneer de universele steun niet wordt gebruikt, bewaart u hem buiten het bereik van kinderen. Sta niet toe dat de universele steun wordt gebruikt door personen die deze aanwijzingen niet hebben gelezen.
- Er mogen geen wijzigingen aan de universele steun worden aangebracht. Wijzigingen kunnen de efficiëntie van de veiligheidsmaatregelen verminderen en meer gevaren voor de gebruiker inhouden.
- Laat de universele steun enkel en alleen door vakmensen met gebruik van originele reserveonderdelen repareren.

VEILIGHEIDSAANWIJZINGEN VOOR DE UNIVERSELE STEUN VOOR VERSNELLINGSBAKKEN

- De gebruiker en het onderhoudspersoneel moeten lichamelijk in staat zijn de universele steun en zijn lading aan te kunnen.
- Verzeker u ervan dat de bijbehorende steunarmen zijn afgesteld aan de hand van de lading die erop moet worden geplaatst.
- Controleer periodiek of de universele steun nog heel is.

INDIVIDUELE BESCHERMINGSMIDDELEN DIE NODIG ZIJN TIJDENS HET GEBRUIK VAN DE UNIVERSELE STEUN VOOR VERSNELLINGSBAKKEN



Niet inachtneming van de volgende waarschuwingen kan lichamelijk letsel en/of ziektes veroorzaken.



GEBRUIK ALTIJD VEILIGHEIDSSCHOENEN



GEBRUIK ALTIJD TEGEN HITTE BESCHERMENDE HANDSCHOENEN

TECHNISCHE GEGEVENS

| | |
|-------------------------------------|------------------|
| LENGTE | 450 mm |
| BREEDTE | 310 mm |
| HOOGTE | 300 mm |
| RUBBEREN STEUN | 130 x 70 x 50 mm |
| GEWICHT | 7.5 Kg |
| ADAPTER VOOR DE STANGEN VAN KRIKKEN | Ø 25 – 30 mm |
| SPANBAND MET RATEL | 25 X 130 mm |
| MAXIMUM DRAAGVERMORGEN | 150 Kg |

DE UNIVERSELE STEUN OP DE HYDRAULISCHE KRIK VASTZETTEN

Om de universele steun voor versnellingsbakken op de hydraulische smeerpomp te monteren, handelt u als volgt:

- Schroef de schroef met binnenzeskant aan om de borging te verwijderen en de adapter weg te nemen.
- Doe de adapter voor krikken op de stang \varnothing 30 mm ervan en zet hem vast door de hiervoor bestemde schroef met binnenzeskant aan te draaien (fig. 1). Gebruik voor de smeerpomp van Beta art. 3026/0,3 de reductiebus naar \varnothing 25 mm.
- Plaats de veer op de adapter en monteer de universele steun.
- Zet de universele steun met behulp van de elastische ring vast en verzeker u ervan dat hij goed op de hiervoor bestemde plaats is aangebracht

Om de steun te verwijderen schroeft u de schroef met binnenzeskant aan, die zich aan de zijkant ervan bevindt, om de elastische borging naar buiten te laten komen.

Voltooi de assemblage van de universele steun door de twee dwarsbalken, de blokkeerinrichtingen en de ratelriem aan te brengen.

ADAPTER

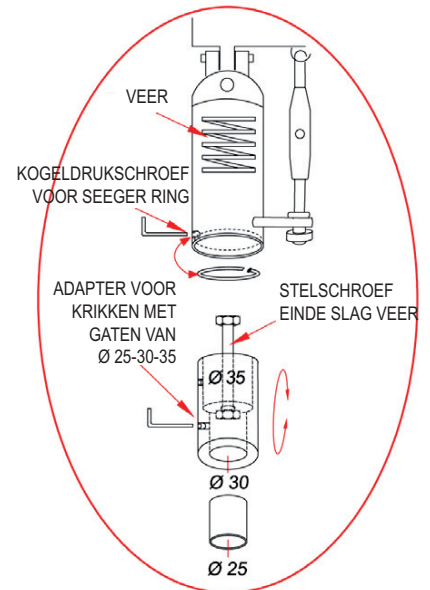

GEBRUIK

Om de versnellingsbak van auto's, commerciële voertuigen en terreinwagens te demonteren of monteren, handelt u als volgt:

- Breng de steun pas onder de versnellingsbak aan voordat u de laatste schroef van de klok van de versnellingsbak losdraait.
- Plaats de stelarm (deel nr. 3 afbeelding 2) aan de zwaarste kant van de versnellingsbak.
- Stel de plaats van de steun af met behulp van de hiervoor bestemde spanbanden
- Leg de vier pinnen in de uitsparingen onder de versnellingsbak of plaats anders de rubberen steun.
- Zet de steun onder de versnellingsbak vast en trek hierbij aan de ratelriem.
- Draai de vijf schroeven M10 aan.
- Koppel de versnellingsbak los.

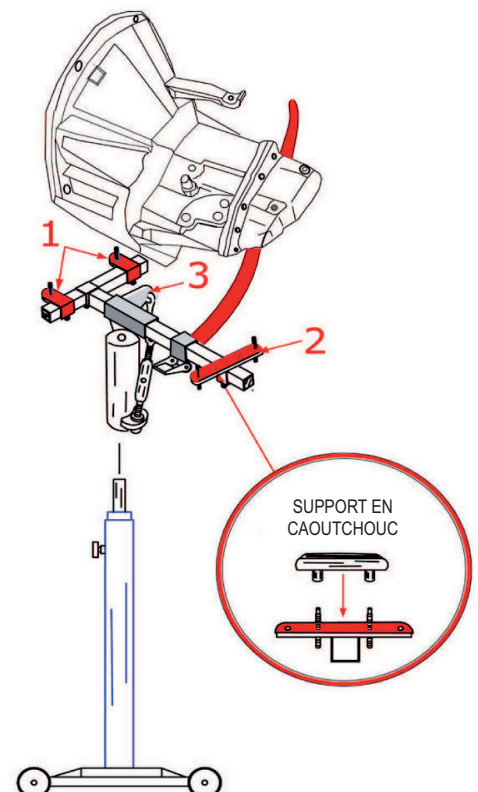

Om de versnellingsbak na de reparatie op de werkbank weer op zijn plaats te monteren, zet u hem op de steun vast, volgt u de hierboven beschreven handelingen en lijnt u de versnellingsbak uit met de koppelingen op het voertuig. Gebruik hierbij de twee spankabels voor de afstelling.

De lading, die op de hydraulische smeerpomp is geplaatst, mag slechts over korte vlakke afstanden worden verplaatst en uitsluitend met de krik op de lage stand, dus met de stang volledig ingetrokken. Verzekert u er tijdens het verplaatsen van dat de lading niet schommelt om plotseling vallen te voorkomen.

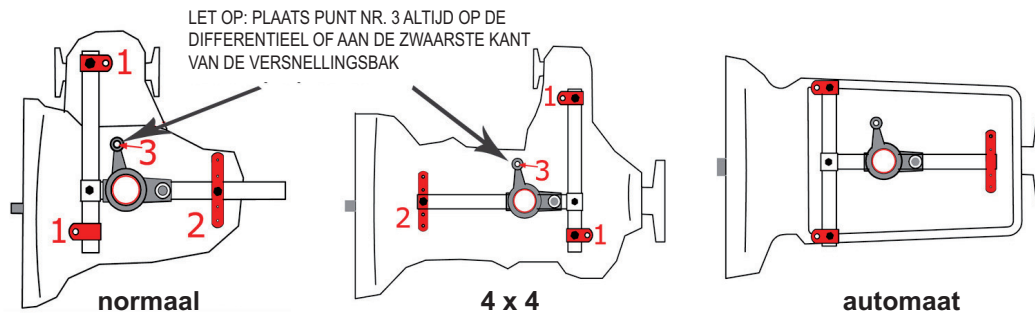

ONDERHOUD

Onderhoudswerkzaamheden en reparaties mogen uitsluitend door vakmensen worden verricht. Wend u voor deze werkzaamheden tot het reparatiecentrum van Beta Utensili S.P.A.



GARANTIE

Deze apparatuur is vervaardigd en getest in overeenstemming met de voorschriften die momenteel van kracht zijn in de Europese Gemeenschap. Ze heeft 12 maanden garantie bij professioneel gebruik of 24 maanden bij niet-professioneel gebruik. Storingen veroorzaakt door materiaal- of fabrieksfouten worden naar ons goeddunken ofwel gerepareerd of de defecte onderdelen worden vervangen.

Eén of meerdere reparaties tijdens de garantieperiode wijzigt de verloopdatum ervan niet.

Defecten veroorzaakt door slijtage, een verkeerd of oneigenlijk gebruik, of door vallen en/of stoten worden niet door de garantie gedekt.

De garantie vervalt wanneer er wijzigingen worden aangebracht, wanneer er met de steun wordt geknoeid en wanneer het gedemonteerd naar de servicedienst wordt gestuurd.

Schade toegebracht aan personen en / of voorwerpen van welke aard en / of natuur, direct en / of indirect is uitdrukkelijk uitgesloten.

INSTRUKCJA OBSŁUGI I ZALECENIA DO WSPORNIKA UNIWERSALNEGO DO SKRZYNI BIEGÓW PRODUKOWANEGO PRZEZ:

BETA UTENSILI S.P.A.
Via A. Volta 18,
20845, Sovico (MB)
ITALIA

Dokumentacja oryginalna sporządzona jest w języku WŁOSKIM.



UWAGA



WAŻNE, ABY PRZED UŻYCIEM WSPORNIKA UNIWERSALNEGO DO SKRZYNI BIEGÓW PRZECZYTAĆ W CAŁOŚCI NINIEJSZĄ INSTRUKCJĘ. NIEPRZESTRZEGANIE ZASAD BEZPIECZEŃSTWA I INSTRUKCJI OBSŁUGI MOŻE BYĆ PRZYCZYNĄ POWAŻNYCH WYPADKÓW.

Starannie przechowywać niniejsze instrukcje bezpieczeństwa i przekazać je personelowi korzystającemu z urządzenia.

PRZEZNACZENIE UŻYTKOWE

Wspornik uniwersalny do skrzyni biegów przeznaczony jest do następującego użycia:

- demontażu i montażu skrzyni biegów w dowolnym samochodzie lub pojeździe użytkowym
- do zastosowania w połączeniu z hydraulicznym podnośnikiem pionowym Beta art. 3026/0.3 - art. 3026/0.5
- wspornik wskazany jest również do pracy z innymi ciężkimi lub nieporęcznymi elementami znajdującymi się pod pojazdem, takimi jak zbiorniki benzyny, LPG lub metanu, podkłady silników, tłumiki i dyferencjały.

Nie są dozwolone następujące czynności:

- zabrania się używania w środowisku o atmosferze potencjalnie wybuchowej
- zabrania się używania do wszelkich innych zastosowań niż te określone

BEZPIECZEŃSTWO NA STANOWISKU PRACY

Używać wspornika na podłożu o powierzchni płaskiej. Korzystanie ze wspornika w połączeniu z hydraulicznym podnośnikiem pionowym na podłożu nierównym i miękkim może powodować jego niestabilność lub utratę ładunku.



Nie używać wspornika uniwersalnego do skrzyni biegów w środowisku zawierającym atmosferę potencjalnie wybuchową, ponieważ mogą powstać iskry powodujące zapalenie się pyłów lub oparów.



Zaleca się unikania kontaktu z urządzeniami pod napięciem, ponieważ mogą spowodować porażenie prądem.



Nie pozwalać dzieciom lub odwiedzającym zbliżać się do stanowiska pracy, podczas używania wspornika uniwersalnego do skrzyni biegów. Obecność innych osób powoduje rozproszenie uwagi i może doprowadzić do utraty kontroli podczas jego użycia.

BEZPIECZEŃSTWO WSPORNIKA UNIWERSALNEGO DO SKRZYNI BIEGÓW

- Sprawdzić przed użyciem, czy wspornik uniwersalny do skrzyni biegów nie został uszkodzony i czy nie ma zużytych części.
- Nie przeciążać wspornika uniwersalnego do skrzyni biegów. Przeciążenie może spowodować uszkodzenia lub zniszczenie samego wspornika.

ZALECENIA DOTYCZĄCE BEZPIECZEŃSTWA PERSONELU

Przypomina się o zachowaniu maksymalnej uwagi i skupieniu na czynnościach, które się wykonuje. Nie używać wspornika uniwersalnego do skrzyni biegów, gdy jest się zmęczonym lub pod wpływem narkotyków, alkoholu lub leków.

PODCZAS OPERACJI DEMONTAŻU I / LUB MONTAŻU UWAŻAĆ NA POŁOŻENIE DŁONI, W CELU UNIKNIĘCIA POTENCJALNEGO ZMIAŻDŻENIA.

Należy zawsze stosować następujące środki ochrony indywidualnej:

- Obuwie ochronne
- Rękawice bezpieczeństwa



Zadbać o przyjęcie bezpiecznej, stabilnej pozycji, utrzymując równowagę w każdej chwili. Stabilna pozycja przy pracy i odpowiednia postawa ciała umożliwiają lepsze kontrolowanie nieprzewidzianych sytuacji.



PRAWIDŁOWE STOSOWANIE WSPORNIKA UNIWERSALNEGO DO SKRZYNI BIEGÓW

- Nie narażać wspornika uniwersalnego na przeciążenia, zawsze sprawdzać jego integralność.
- Podczas przenoszenia ładunku zadbać zawsze o jego stabilność.
- Rozłożyć ładunek jak najbardziej na środku w stosunku do umieszczonego poniżej podnośnika.
- Nie używać wspornika do ładunku wysuniętego poza kołami podnośnika.
- Upewnić się, że ładunek został unieruchomiony odpowiednim pasem z mechanizmem zapadkowym, aby zapobiec przypadkowemu spadkowi.
- Gdy wspornik uniwersalny nie jest używany powinien być przechowywany z dala od zasięgu dzieci. Nie pozwalać, aby wspornik uniwersalny był używany przez osoby, które nie zapoznały się z niniejszą instrukcją.
- Wspornik uniwersalny nie może być przerabiany. Wszelkie modyfikacje mogą zmniejszyć skuteczność środków bezpieczeństwa i zwiększyć ryzyko dla operatora.
- Naprawiać wspornik uniwersalny wyłącznie przez wykwalifikowany personel i tylko przy użyciu oryginalnych części zamiennych.

ZALECENIA BEZPIECZEŃSTWA DOTYCZĄCE WSPORNIKA UNIWERSALNEGO DO SKRZYNI BIEGÓW

- Operator i personel konserwacyjny muszą być fizycznie w stanie obsługiwać wspornik uniwersalny oraz jego ładunek.
- Upewnić się o prawidłowej regulacji odpowiednich ramion podporowych w zależności od umieszczanego ładunku.
- Okresowo należy sprawdzać integralność wspornika uniwersalnego.

ŚRODKI OCHRONY INDYWIDUALNEJ PRZEWDZIANE W TRAKCIE UŻYWANIA WSPORNIKA UNIWERSALNEGO DO SKRZYNI BIEGÓW

| | |
|---|--|
|  | Nieprzestrzeżenie poniższych zaleceń może spowodować obrażenia ciała i/lub choroby. |
|  | UŻYWAĆ ZAWSZE OBUWIA OCHRONNEGO |
|  | UŻYWAĆ ZAWSZE RĘKAWIC CHRONIĄCYCH PRZED GORĄCEM |

DANE TECHNICZNE

| | |
|--|------------------|
| DŁUGOŚĆ | 450 mm |
| SZEROKOŚĆ | 310 mm |
| WYSOKOŚĆ | 300 mm |
| GUMOWA PODKŁADKA | 130 x 70 x 50 mm |
| WAGA | 7.5 Kg |
| ADAPTER DO TRZPIENIA PODNOŚNIKA | Ø 25 – 30 mm |
| PAS NACIĄGOWY Z MECHANIZMEM ZAPADKOWYM | 25 X 130 mm |
| OBCIĄŻENIE MAKSYMALNE | 150 Kg |

MOCOWANIE WSPORNIKA UNIWERSALNEGO NA PODNOŚNIKU HYDRAULICZNYM

Aby zamontować wspornik uniwersalny do skrzyni biegów na hydraulicznym podnośniku pionowym, postępować w następujący sposób:

- Wkręcić śrubę imbusową sześciokątną, aby usunąć pierścień zaciskowy i wyjąć adapter.
- Wsunąć adapter do podnośnika na trzpień $\varnothing 30$ mm i zablokować dokręcając odpowiednią śrubę imbusową sześciokątną (rys.1). Do podnośnika hydraulicznego Beta art. 3026 / 0,3 używać tulei redukującej $\varnothing 25$ mm.
- Ustawić sprężynę nad adapterem i zamontować uniwersalny wspornik.
- Zablokować wspornik uniwersalny sprężystym pierścieniem, upewniając się, że jest on prawidłowo umieszczony w odpowiednim gnieździe

W celu wyjęcia wspornika wkręcić śrubę imbusową sześciokątną, po stronie wspornika, aby usunąć sprężysty pierścień zaciskowy.

Zakończyć montaż uniwersalnego wspornika wkładając dwa podkłady, kliny i pas z mechanizmem zapadkowym.

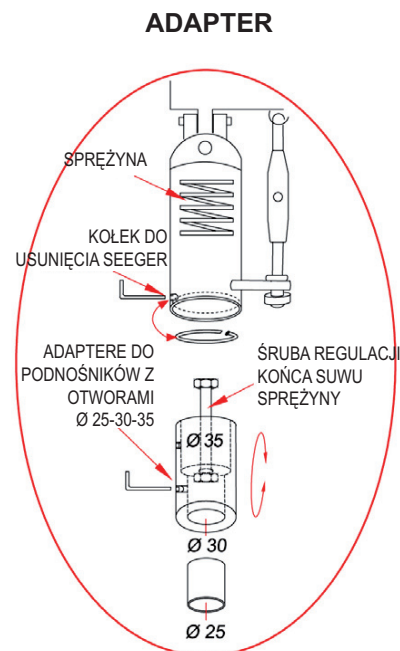

UŻYCIE

Aby zdemontować lub zamontować skrzynię biegów w dowolnym samochodzie lub pojeździe użytkowym, postępować w następujący sposób:

- Ustawić wspornik pod skrzynią biegów tuż przed odkręceniem ostatniej śruby dzwonu skrzyni biegów.
- Ustawić ramię do regulacji (nr 3 rysunek 2) po cięższej stronie skrzyni biegów.
- Wyregulować położenie wspornika za pomocą odpowiednich napinaczy
- Umieścić cztery kołki w wyżłobieniach pod skrzynią biegów, alternatywnie umieścić podkładkę gumową.
- Zablokować wspornik pod skrzynią biegów i naciągnąć pas z mechanizmem zapadkowym.
- Dokręcić pięć śrub M10.
- Przystąpić do zdjęcia skrzyni biegów.

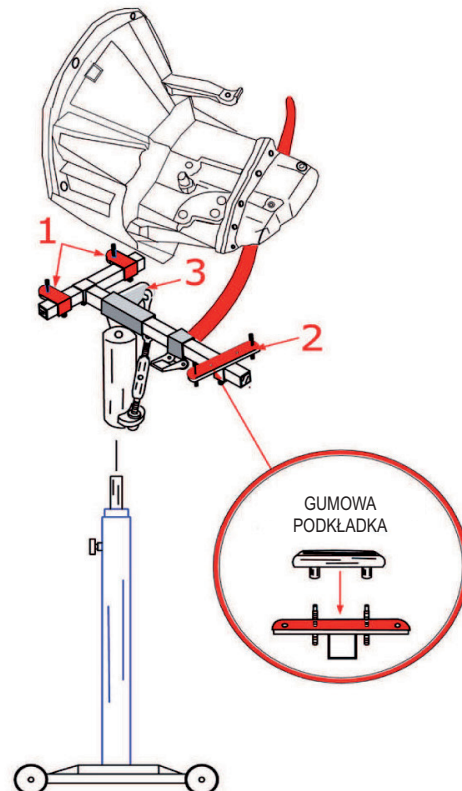

Aby zamontować skrzynię biegów po naprawie warsztatowej, umocować ją na wsporniku, wykonując wyżej opisane czynności i wyrównać skrzynię biegów z zaczepami na pojeździe, przy pomocy dwóch napinaczy ustawczych.

Przemieszczanie ładunku umieszczonego na hydraulicznym podnośniku pionowym jest dozwolone tylko na krótkim odcinku powierzchni płaskiej i tylko z podnośnikiem ustawionym na najniższej pozycji z trzpieniem całkowicie schowanym, zabezpieczając ładunek przed kołysaniem się podczas transportu, aby zapobiec jego przypadkowemu spadkowi.

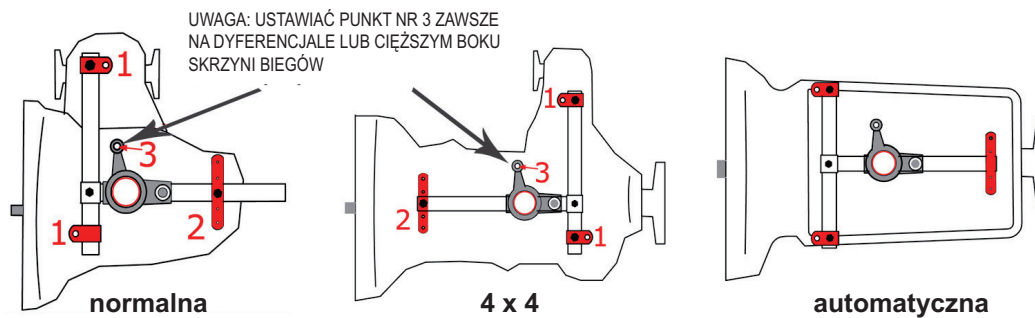

KONSERWACJA

Prace konserwacyjne i naprawy powinny być wykonywane przez wykwalifikowany personel. Odnośnie tych zabiegów można skontaktować się z centrum serwisowym Beta Utensili S.P.A.



GWARANCJA

Warunki gwarancji dla towarów produkcji Beta Utensili S.p.A. sprzedawanych przez Beta Polska Sp. z o.o. określone są w aktualnym Oświadczeniu Gwarancyjnym Beta Polska Spółka z ograniczoną odpowiedzialnością z siedzibą w Skarbimierzach, które dostępne jest na stronie internetowej spółki oraz będzie wysyłane na każde żądanie.

HASZNÁLATI KÉZIKÖNYV ÉS ÚTMUTATÓ UNIVERZÁLIS VÁLTÓMŰ EMELŐHÖZ:

BETA UTENSILI S.P.A.

Via A. Volta 18,
20845, Sovico (MB)
ITALIA

A dokumentum eredetije OLASZ nyelven íródott.



FIGYELEM



AZ UNIVERZÁLIS VÁLTÓMŰ EMELŐ HASZNÁLATA ELŐTT ELENGEDHETETLEN A KÉZIKÖNYV TARTALMÁNAK MEGISMERÉSE. A BIZTONSÁGI ELŐÍRÁSOK ÉS ÚTMUTATÁSOK BE NEM TARTÁSA, KOMOLY SÉRÜLÉSEKET OKOZHAT.

FELHASZNÁLÁSI CÉLZAT

Az univerzális váltómű emelőt a következő célra fejlesztették ki:

- gépjárművek, haszonjárművek és jeepek váltóműjének fel- és leszereléséhez
- Beta art. 3026/0.3 - art. 3026/0.5 elemekkel, azaz hidraulikus emelőszerkezettel és alsó támasztószervezettel együtt használható
- felhasználható a jármű alatt elhelyezkedő más súlyosabb vagy nagyterjedésű géprészekben történő munkákhoz, mint pl. benzin, GPL vagy metán tartály, motor tengely, kipufogócső és differenciálmű.

A szerszám nem használható a következő célokra:

- tilos robbanásveszélyes környezetben használni
- tilos az előírástól eltérő célokra használni

A MUNKAHELY BIZTONSÁGA

A szerkezetet egyenes talajon szabad használni. Egyenetlen vagy omlékony talajon használt hidraulikus emelőszerkezettel és alsó tartószervezettel kombinált felhasználás esetén a szerkezet instabillá válhat, illetve a rakomány lebillenhet.



Az univerzális váltómű emelőt nem szabad robbanásveszélyes környezetben használni, mivel a működés alatt szikrák pattanhatnak ki, amelyek a környezeti port vagy gőzöket berobbanthatják.



Nem tanácsoljuk, hogy az eszköz más feszültség alatt levő készülékkel érintkezzen, mivel a készülék nincs szigetelve ezért a feszültség alatti szerszámokkal történő érintkezés áramütést okozhat.



Figyeljünk arra, hogy gyermekek illetve látogatók ne lépjenek be abba a munkahelyi környezetbe, ahol a hidraulikus emelőszerkezetet hasznosítják. Külső személyek jelenléte figyelemelvonó tényező lehet, amely a szerszám feletti uralom elvesztését okozhatja.

AZ UNIVERZÁLIS VÁLTÓMŰ EMELŐSZERKEZET BIZTONSÁGA

- A használat előtt bizonyosodjunk meg arról, hogy az univerzális váltómű emelő ép legyen, ne csepegjen belőle olaj, illetve ne legyenek elhasználódott részek.
- Ne tegyük ki túlterhelésnek az univerzális váltómű emelőt. A túlterhelés károkat vagy az emelő alkatrészeinek törését okozhatja.

SZEMÉLYBIZTONSÁGI ELŐÍRÁSOK

Minden esetben elővigyázatos magatartást ajánlunk, ügyelve a mozdulatokra. Ne használjuk a hidraulikus emelőt, ha túl fáradtak vagyunk, alkoholt, drogot fogyasztottunk vagy gyógyszeres kezelés alatt állunk.

AZ EMELÉSI ÉS/VAGY LEENGEDÉSI FÁZISOK ALATT FORDÍTSUNK FOKOZOTT FIGYELMET A KEZEKRE ÉS LÁBAKRA, MEGELŐZVE AZOK SÉRÜLÉSÉT, MEGNYOMÓDÁSÁT.

Használjuk mindig a személybiztonsági eszközöket:

- Munkavédelmi cipő
- Munkavédelmi kesztyű



Használat közben az egyensúlyt elősegítő pozíciót kell felvenni. A biztonságos munkakörnyezet és a megfelelő posztúra elősegítik az univerzális váltómű emelő szerszám használatát és az esetleges vészhelyzetek megfelelő ellenőrzését.

AZ UNIVERZÁLIS VÁLTÓMŰ EMELŐ BIZTONSÁGOS HASZNÁLATA

- Ne tegyük ki túlterhelésnek az univerzális váltómű emelőt, bizonyosodjunk meg mindig a szerkezet épségéről.
- A mozgatás alatt bizonyosodjunk meg mindig a szerkezet stabilitásáról.
- Bizonyosodjunk meg, hogy a teher mindig az alsó emelőszerkezet közepére támaszkodjon.
- A szerkezetet ne használjuk ellensúlyos teherhez, kizárólag az alsó emelőszerkezet kerekéhez.
- Bizonyosodjunk meg mindig arról, hogy a teher megfelelő módon legyen rögzítve a szerkezethez a megfelelő racsnis szíjjakkal, úgy, hogy a mozgatás alatt az fel nem borulhat.
- Amíg az univerzális váltómű emelő használaton kívül marad, tartsuk mindig gyermekek elől elzárva. Az univerzális váltómű emelőt olyan személy nem használhatja, aki a jelen előírásokat nem olvasta volna végig.
- Az univerzális váltómű emelőt módosítani nem szabad. A módosítások negatívan befolyásolják az eszköz biztonsági beállítását és veszélyt jelenthet a felhasználóra.
- A hibás univerzális váltómű emelőt kizárólag szakember javíthatja és kizárólag eredeti cserealkatrészeket szabad használni.

BIZTONSÁGI ELŐÍRÁSOK AZ UNIVERZÁLIS VÁLTÓMŰ EMELŐRE VONATKOZÓAN

- A dolgozó és a karbantartó személyzet megfelelő fizikai képességekkel kell rendelkeznie az univerzális váltómű emelő súlyának elbírásához és az eszköz használatához.
- Bizonyosodjunk meg arról, hogy a támasztókarok beállítása megfeleljen mozgatandó teher pozíciójának.
- Rendszeresen ellenőrizzük le az univerzális váltómű emelő épségét.

AZ UNIVERZÁLIS VÁLTÓMŰ EMELŐ HASZNÁLATA ALATT SZÜKSÉGES SZEMÉLYVÉDELMI ESZKÖZÖK

| | |
|--|---|
| | Az alábbi szabályok be nem tartása súlyos sérüléseket és/vagy betegségeket okozhat. |
| | HASZNÁLJUNK MINDIG MUNKAVÉDELMI CIPŐT |
| | HASZNÁLJUNK MINDIG HŐÁLLÓ MUNKAVÉDELMI KESZTYŰT |

TECHNIKAI ADATOK

| | |
|----------------------------|------------------|
| HOSSZÚSÁG | 450 mm |
| SZÉLESSÉG | 310 mm |
| MAGASSÁG | 300 mm |
| GUMI TÁMASZ | 130 x 70 x 50 mm |
| SÚLY | 7.5 Kg |
| ADAPTER A TÁMASZTÓKAROKHOZ | Ø 25 – 30 mm |
| RACSNIS FESZÍTŐ SZÍJ | 25 X 130 mm |
| MAXIMÁLIS TERHELHETŐSÉG | 150 Kg |

AZ UNIVERZÁLIS VÁLTÓMŰ EMELŐSZERKEZET RÖGZÍTÉSE A HIDRAULIKUS EMELŐSZERKEZETHEZ

Az univerzális váltómű emelőszervezetet a következő módon rögzíthetjük hidraulikus emelőszervezethez vagy alsó támasztószervezethez:

- Csavarozzuk be a hatlapú süllyesztett csavart így el tudjuk távolítani a rögzítő gyűrűt és ki tudjuk venni az adaptert.
- Csúsztassuk az adaptert az emelőszervezet központi $\varnothing 30$ mm-es tengelyére és az erre célra biztosított hatlapú süllyesztett rögzítő csavarral blokkoljuk le (1. kép). A Beta art. 3026/0,3 hidraulikus emelő esetén, használjunk $\varnothing 25$ mm-es redukció tájolót.
- Helyezzük az adapter fölé a rugót majd csatlakoztassuk az univerzális váltómű emelőszervezetet.
- Rögzítsük az univerzális váltómű emelőszervezetet az elastikus gyűrűvel, mindenesetben bizonyosodjunk meg arról, hogy ez a megfelelő helyre került a rögzítés után.

Az az univerzális váltómű emelőszervezet eltávolításához csavarozzuk be a hatlapú süllyesztett csavart, e mellett pedig csúsztassuk ki a blokkoló gyűrűt.

Az az univerzális váltómű emelőszervezet összeszerelésének utolsó lépései: a két tengely, a tartóvasak és a racsnis szíj beszerelése.

ADAPTER

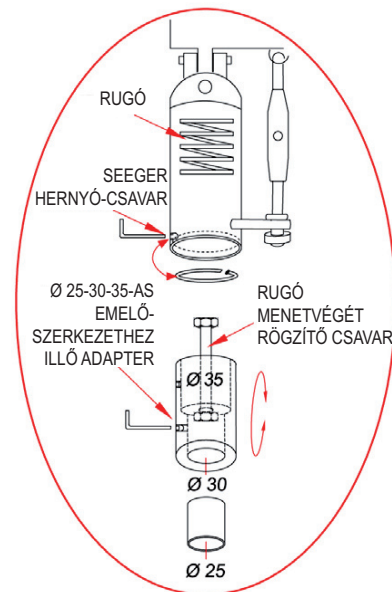

FELHASZNÁLÁS

Gépjárművek, haszongépjárművek és jeepek váltóműjének fel- és leszereléséhez a következőképpen járunk el:

- A váltómű tartószervezetét kizárólag akkor szereljük be, ha már csak egyetlen csavart kell kiengedni a váltómű burkolaton.
- A váltómű súlyosabb oldalán helyezzük be az állítókart (2. kép, 3. rajz).
- A megfelelő állító egységekkel szabályozzuk a szerkezet pozícióját
- Támasszuk a négy rögzítő csavart a váltó alatt található megfelelő vágatba, ettől eltérő esetben használjunk támasztó gumit.
- A racsnis szíj meghúzásával blokkoljuk le a szerkezetet a váltómű al.
- Húzzuk meg alaposan az öt darab M10-es csavart.
- Ezután megkezdhetjük a váltómű eltávolítását.

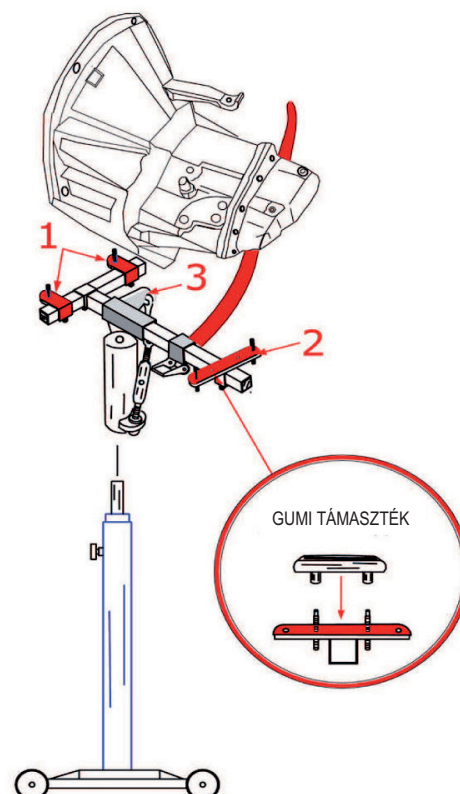

A javítás elvégzése után a váltómű visszaszereléséhez, kövessük a fentebb leírt munkafolyamati leírást, majd a két szabályozó egység segítségével állítsuk a váltóművet a gépjármű csatlakozóival egy vonalba.

A hidraulikus emelőszervezetre illetve az alsótámasztószervezetre szerelt terhet kizárólag rövid, sík szakaszon szabad mozgatni és azt is csak az emelőszervezet legalacsonyabb fokozatára állítva és teljesen visszahúzott tengellyel. A szállítás alatt bizonyosodjunk meg arról, hogy a szállítandó teher ne lengjen ki, megelőzve így a teher esetleges lezuhanását.

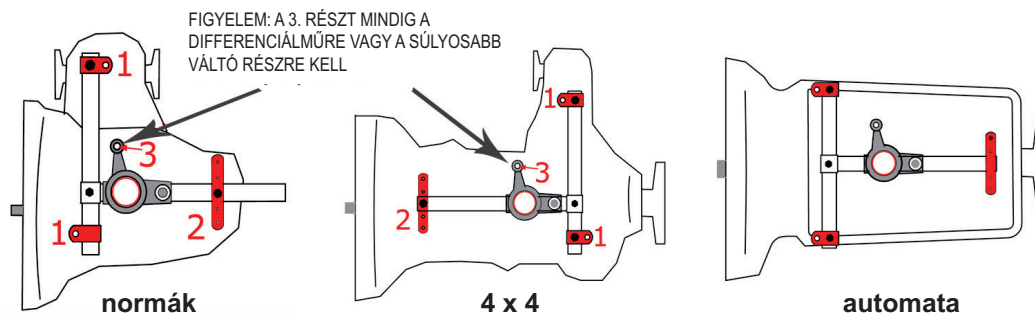

KARBANTARTÁS

A szerkezet karbantartását és javítását kizárólag képzett szakember végezheti el. Ezzel kapcsolatosan forduljanak a Beta Utensili S.P.A. szervizközpontjához.



GARANCIA

A jelen munkaszerszámot az Európai Unióban érvényes vonatkozó szabályzatok szerint állították elő és vizsgálták be. A terméket szakirányú használat esetén 12 hónapos garancia fed, nem szakirányú használat esetén 24 hónapos garancia.

A gyártó saját megítélése szerint javítja ki vagy cseréli le az anyaghibából vagy a rossz gyártás miatt meghibásodott alkatrészeket.

A garancia érvényességi idején belül elvégzett javítás vagy javítások nem módosítják a garancia érvényességének lejártát.

A garancia nem fede a természetes elhasználódásból, rossz használatból vagy leejtés és/vagy ütés miatt bekövetkezett törésből származó meghibásodásokat.

A garancia érvényét veszti, ha a szerkezeten módosítást vagy egyéb beavatkozást végeznek, illetve ha a szerviz központba bontott állapotban kerül a szerkezet.

A gyártó visszautasít minden felelősséget a készülék használatából vagy annak megszüntetéséből származó mindenfajta vetlen vagy közvetett személyi vagy anyagi kárért.

- DICHIARAZIONE DI CONFORMITÀ**- DECLARATION OF CONFORMITY****- DÉCLARATION DE CONFORMITÉ****- KONFORMITÄTSEKTLÄRUNG****- DECLARACIÓN DE CONFORMIDAD****- DECLARAÇÃO DE CONFORMIDADE****- VERKLARING VAN CONFORMITEIT****- DEKLARACJA ZGODNOŚCI****- MEGFELELŐSÉGI NYILATKOZAT**

- Si dichiara che l'apparecchio tipo
- *We hereby state that the machine type*
- On déclare que la machine type
- *Wir erklären, dass das Gerät Typ*
- Declara que el aparato tipo
- *Declara-se que a máquina tipo*
- Verklaard wordt dat het apparaat type
- *Niniejszym oświadczamy, że urządzenie typu*
- Kimondja, hogy a berendezés típusát

MODEL 3026/SP

è conforme alle norme
is in compliance with the rulls
est conforme aux normes
den Normen entspricht
es conforme a las normas
é conforme as normas
overeenkomstig de richtlijnen
jest zgodne z zasady
megfelel a szabályok

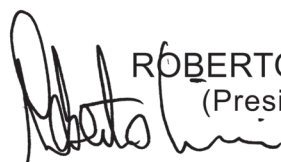
2006/42/CE**MILANO**

ROBERTO CICERI
(President)

- Ogni intervento o modifica non autorizzati dalla BETA UTENSILI faranno decadere la validità di questa dichiarazione.
- Any tampering or change unauthorized by BETA UTENSILI shall immediately invalidate this statement.
- Toute opération ou modification non autorisées par BETA UTENSILI feront déchoir la validité de cette déclaration.
- Eingriffe und Änderungen ohne die Genehmigung von BETA UTENSILI machen die vorliegende Erklärung ungültig.
- Cualquier intervención o modificación no autorizadas por BETA UTENSILI, anularán la validez de esta declaración.
- Qualquer intervenção ou modificação que não seja autorizada pela BETA UTENSILI anulará a validade desta declaração.
- Ledere niet door BETA UTENSILI geautoriseerde ingreep of wijziging doet de geldigheid van deze verklaring vervallen.
- Jakakolwiek ingerencja lub zmiana nie autoryzowana przez BETA UTENSILI natychmiast unieważnia to oświadczenie.
- Minden, a BETA UTENSILI által nem felhatalmazott beavatkozás vagy módosítás érvényteleníti ezt a nyilatkozatot

M2100090



BETA UTENSILI S.p.A.

via Alessandro Volta, 18 - 20845 Sovico (MB) ITALY

Tel. +39 039.2077.1 - Fax +39 039.2010742

www.beta-tools.com - info@beta-tools.com