

Beta



1870

IT ISTRUZIONI PER L'USO

EN INSTRUCTIONS FOR USE

FR MODE D'EMPLOI

DE GEBRAUCHSANWEISUNG

ES INSTRUCCIONES

P INSTRUÇÕES DE USO

NL GEBRUIKSAANWIJZING

PL INSTRUKCJA OBSŁUGI

HU ÚTMUTATÓ

IT	pagina	7
EN	page	19
FR	pagina	31
DE	Seite	43
ES	página	55

P	página	67
NL	pagina	79
PL	strona	91
HU	oldal	103



- *Leggere le istruzioni prima di usare l'apparecchio*
- *Read the instructions before using the appliance*
- *Lire les instructions avant d'utiliser l'appareil*
- *Die Anleitung vor dem Gebrauch des Geräts aufmerksam lesen*
- *Lea las instrucciones antes de usar el aparato.*
- *Ler as instruções antes de utilizar o aparelho*
- *Lees de instructies alvorens het apparaat te gebruiken*
- *Prosimy o uważne przeczytanie instrukcji przed użytkowaniem urządzenia*
- *A készülék használatá előtt olvassa el a használati utasítást*



- *Attenzione*
- *Attention*
- *Attention*
- *Achtung*
- *Atención*
- *Atenção*
- *Opgelet*
- *Uwaga*
- *Figyelem!*



- *Manuale dell'operatore - Istruzioni per il funzionamento*
- *Operator Manual - Instructions for use*
- *Manuel d'utilisation - Instructions pour le fonctionnement*
- *Bedienungsanleitung - Betriebsanweisungen*
- *Manual del operador - Instrucciones para el funcionamiento*
- *Manual do operador - Instruções de funcionamento*
- *Gebruikershandleiding - Aanwijzingen voor de werking*
- *Podręcznik operatora - Instrukcje dotyczące działania urządzenia*
- *Kezelői kézikönyv - Használati utasítás*

IT

**DICHIARAZIONE DI
CONFORMITA' "CE"**

Il costruttore dichiara
che il prodotto descritto nel
presente libretto istruzioni
d'uso

Aspirapolvere/Aspiraliquidi

Ref. 1870
Type GSW 3

risponde ai requisiti
essenziali delle
Direttive Europee
2006/95/CE - 2004/108/CE
2011/65/CE

essendo conforme alle
norme

EN 60335-1:2002 +
A1:2004 + A2:2006 +
A11:2004 +
A12:2006 + A13:2008 +
A14:2010 + A15:2011
EN 60335-2-2:2010 +
A11:2012 + A1:2013
EN 62233: 2008
EN 55014-1:2006 +
A1:2009 + A2:2011
EN 55014-2:1997 +
A1:2001 + A2:2008
EN 61000-3-2:2006 +
A1:2009 + A2:2009
EN 61000-3-3:2008

Questa dichiarazione è
stata redatta nel mese di
Ottobre 2013

ROBERTO CICERI
(President)

EN

**"EC" DECLARATION
OF CONFORMITY**

The manufacturer declares
that the products described
in this instruction manual
for

Dry & Wet vacuum cleaner

Ref. 1870
Type GSW 3

comply with the essential
requisites of European
Directives
2006/95/EC - 2004/108/EC
2011/65/EC

and is in accordance with
standards

EN 60335-1:2002 +
A1:2004 + A2:2006 +
A11:2004 +
A12:2006 + A13:2008 +
A14:2010 + A15:2011
EN 60335-2-2:2010 +
A11:2012 + A1:2013
EN 62233: 2008
EN 55014-1:2006 +
A1:2009 + A2:2011
EN 55014-2:1997 +
A1:2001 + A2:2008
EN 61000-3-2:2006 +
A1:2009 + A2:2009
EN 61000-3-3:2008

This declaration
was drawn up
in October 2013

ROBERTO CICERI
(President)

FR

**DICHIARAZIONE DI
CONFORMITA' "CE"**

Le constructeur déclare
que les produits décrits
dans la présente notice
d'utilisation

Aspirateur/
Aspirateur à liquides

Ref. 1870
Type GSW 3

sont conformes aux
conditions requises par la
Directive Européenne
2006/95/CE - 2004/108/CE
2011/65/CE

et par les normes

EN 60335-1:2002 +
A1:2004 + A2:2006 +
A11:2004 +
A12:2006 + A13:2008 +
A14:2010 + A15:2011
EN 60335-2-2:2010 +
A11:2012 + A1:2013
EN 62233: 2008
EN 55014-1:2006 +
A1:2009 + A2:2011
EN 55014-2:1997 +
A1:2001 + A2:2008
EN 61000-3-2:2006 +
A1:2009 + A2:2009
EN 61000-3-3:2008

La présente déclaration
a été rédigée au mois
d'octobre 2013.

ROBERTO CICERI
(President)

DE

**„EG“-
KONFORMITÄTSERKLÄRUNG**

Der Hersteller erklärt,
dass die in dieser
Gebrauchsanleitung
beschriebenen Produkte

Staubsauger/
Nasssauger
Bez. 1870
Typ GSW 3

beschriebenen Produkte den
grundlegenden Anforderungen
der Europäischen Richtlinie
2006/95/EG - 2004/108/EG
2011/65/EG

entsprechen, und konform
sind mit den normen

EN 60335-1:2002 +
A1:2004 + A2:2006 +
A11:2004 +
A12:2006 + A13:2008 +
A14:2010 + A15:2011
EN 60335-2-2:2010 +
A11:2012 + A1:2013
EN 62233: 2008
EN 55014-1:2006 +
A1:2009 + A2:2011
EN 55014-2:1997 +
A1:2001 + A2:2008
EN 61000-3-2:2006 +
A1:2009 + A2:2009
EN 61000-3-3:2008

Diese Erklärung wurde
im Oktober 2013
verfasst

ROBERTO CICERI
(President)

ES

**DECLARACIÓN DE
CONFORMIDAD “CE”**

El fabricante declara
que los productos descritos
en este manual de
instrucciones

Aspirador de polvo/
Aspirador de líquidos
Ref. 1870
Tipo GSW 3

responden a los requisitos
esenciales de las
Directivas Europeas
2006/95/CE - 2004/108/CE
2011/65/CE

y son conformes con las
normas

EN 60335-1:2002 +
A1:2004 + A2:2006 +
A11:2004 +
A12:2006 + A13:2008 +
A14:2010 + A15:2011
EN 60335-2-2:2010 +
A11:2012 + A1:2013
EN 62233: 2008
EN 55014-1:2006 +
A1:2009 + A2:2011
EN 55014-2:1997 +
A1:2001 + A2:2008
EN 61000-3-2:2006 +
A1:2009 + A2:2009
EN 61000-3-3:2008

Esta declaración se
redactó en el mes de
octubre del año 2013.

ROBERTO CICERI
(President)

P

**DECLARAÇÃO DE
CONFORMIDADE “CE”**

O fabricante declara
que o produto descrito
no presente manual de
utilização:

Aspirador de pó/
Aspirador de líquidos
Ref. 1870
Type GSW 3

cumpe os requisitos
essenciais das
Diretivas Europeias
2006/95/EG - 2004/108/EG
2011/65/EG

estando em conformidade
com as normas

EN 60335-1:2002 +
A1:2004 + A2:2006 +
A11:2004 +
A12:2006 + A13:2008 +
A14:2010 + A15:2011
EN 60335-2-2:2010 +
A11:2012 + A1:2013
EN 62233: 2008
EN 55014-1:2006 +
A1:2009 + A2:2011
EN 55014-2:1997 +
A1:2001 + A2:2008
EN 61000-3-2:2006 +
A1:2009 + A2:2009
EN 61000-3-3:2008

Esta declaração foi
redigida em
outubro de 2013

ROBERTO CICERI
(President)

NL

**“CE”
CONFORMITEITSVERKLARING**

De fabrikant verklaart dat het product beschreven in dit instructieboekje:

Stofzuiger/
Vloeistofzuiger
Ref. 1870
Type GSW 3

voldoet aan de essentiële eisen van de Europese Richtlijnen 2006/95/EG - 2004/108/EG 2011/65/EG

aangezien het conform de volgende normen is

EN 60335-1:2002 +
A1:2004 + A2:2006 +
A11:2004 +
A12:2006 + A13:2008 +
A14:2010 + A15:2011
EN 60335-2-2:2010 +
A11:2012 + A1:2013
EN 62233: 2008
EN 55014-1:2006 +
A1:2009 + A2:2011
EN 55014-2:1997 +
A1:2001 + A2:2008
EN 61000-3-2:2006 +
A1:2009 + A2:2009
EN 61000-3-3:2008

Deze verklaring is opgesteld in de maand oktober 2013

ROBERTO CICERI
(President)

PL

**DEKLARACJA
ZGODNOŚCI „CE”**

Producent oświadcza, iż produkt opisany w niniejszych instrukcjach użytkowania

Odkurzacz ciał stałych/
Odkurzacz do cieczy
Nr ref. 1870
Typu GSW 3

spełnia podstawowe wymogi Dyrektyw Unii Europejskiej 2006/95/WE - 2004/108/WE 2011/65/WE

oraz jest zgodny z wymogami norm

EN 60335-1:2002 +
A1:2004 + A2:2006 +
A11:2004 +
A12:2006 + A13:2008 +
A14:2010 + A15:2011
EN 60335-2-2:2010 +
A11:2012 + A1:2013
EN 62233: 2008
EN 55014-1:2006 +
A1:2009 + A2:2011
EN 55014-2:1997 +
A1:2001 + A2:2008
EN 61000-3-2:2006 +
A1:2009 + A2:2009
EN 61000-3-3:2008

Niniejsza deklaracja została zredagowana w miesiącu Październiku 2013 r.

ROBERTO CICERI
(President)

HU

**EK MEGFELELŐSÉGI
NYILATKOZAT**

A gyártó kijelenti hogy a jelen használati utasításban ismertetett termék, azaz

Nedves és száraz üzemű takarítógép
Hiv. 1870
a GSW 3 típusú,

teljesíti 2006/95/EK - 2004/108/EK 2011/65/EK

irányelvek alapvető követelményeit, mert megfelel az



EN 60335-1:2002 +
A1:2004 + A2:2006 +
A11:2004 +
A12:2006 + A13:2008 +
A14:2010 + A15:2011
EN 60335-2-2:2010 +
A11:2012 + A1:2013
EN 62233: 2008
EN 55014-1:2006 +
A1:2009 + A2:2011
EN 55014-2:1997 +
A1:2001 + A2:2008
EN 61000-3-2:2006 +
A1:2009 + A2:2009
EN 61000-3-3:2008

Szabványoknak. Ez a nyilatkozat 2013. októberében készült.

ROBERTO CICERI
(President)

DATI TECNICI

IT

- Tensione di alimentazione elettrica.....	V~	230
- Frequenza.....	Hz	50/60
- Potenza IEC.....	W	1100
- Potenza MAX.....	W	1200
- Portata d'aria MAX. ca.....	ℓ/sec.	58
- Contenitore realizzato in		
- Capacità nom. del contenitore-bidone	ℓ	20
- Depressione MAX. ca.....	mbar	190
- Classe isolamento.....		
- Classe filtrazione.....		--
- Grado di protezione		IPX4
- Cavo alimentazione elettrica tipo	W	H05 VV-F 2G0,75 mm ²
- Peso apparecchio	Kg	5,3
(secondo Direttiva europea 1999/44/CE)		
- Peso apparecchio imballato ca.....	Kg	6,5
- Dimensioni imballo ca.....	mm	430 x 430 x 470h
- Livello di pressione acustica in continuo..... e ponderato	dB (A)	< 75

AVVERTENZE PER IL CORRETTO UTILIZZO



Conservare con cura il presente libretto istruzioni

- L'apparecchio può essere utilizzato da bambini di età non inferiore a 8 anni e da persone con ridotte capacità fisiche, sensoriali o mentali, o prive di esperienza o della necessaria conoscenza, purché sotto sorveglianza oppure dopo che le stesse abbiano ricevuto istruzioni relative all'uso sicuro dell'apparecchio e alla comprensione dei pericoli ad esso inerenti.
- La pulizia e la manutenzione destinata ad essere effettuata dall'utilizzatore non deve essere effettuata da bambini senza sorveglianza.
- Un apparecchio elettrico non è un giocattolo. Utilizzarlo e riporlo fuori dalla portata dei bambini; quest'ultimi devono essere sorvegliati per sincerarsi che non giochino con l'apparecchio.
- I componenti dell'imballaggio (cartoni, protezioni in PSE, ecc.) devono essere tenuti lontani dalla portata dei bambini.
- Questo apparecchio è concepito per funzionare unicamente a corrente alternata.
Prima di metterlo in funzione assicurarsi che la tensione di rete corrisponda a quella indicata sulla targa dati.
- Collegare l'apparecchio SOLO a prese di corrente aventi portata minima 10A.
- Non tirate il cavo di alimentazione o l'apparecchio stesso per togliere la spina dalla presa di corrente.
- Accertarsi che l'impianto elettrico sia provvisto di interruttore differenziale (tipo salvavita).
- Utilizzare una prolunga elettrica solo se in perfetto stato; assicurarsi che la sezione sia appropriata alla potenza dell'apparecchio.
- Non lasciare mai l'apparecchio in funzione senza sorvegliarlo.
- Svolgere completamente il cavo di alimentazione elettrica prima di mettere in funzione l'apparecchio.

230V~ 50/60Hz

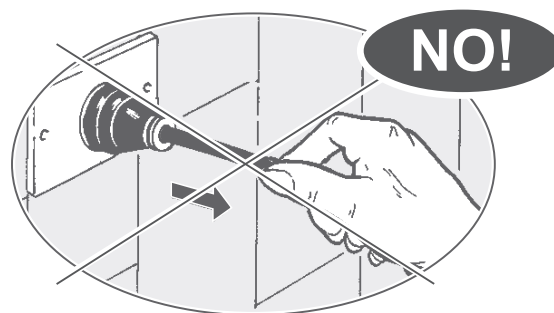
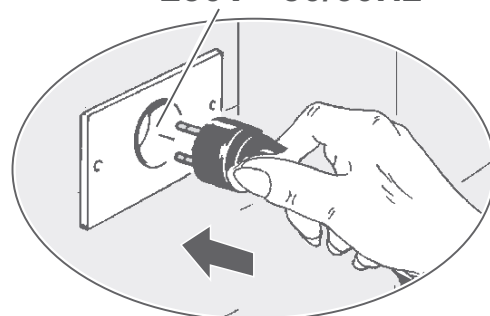

- Non direzionare il tubo di aspirazione verso orecchi, occhi, capelli e comunque persone o animali in genere.

- **PERICOLO DI CADUTA** 

Non salire e non sedersi sulla calotta dell'apparecchio.

- Non utilizzare mai l'apparecchio:
 - con le mani bagnate o umide;
 - se è caduto e presenta evidenti rotture o anomalie di funzionamento;
 - se la spina o il cavo di alimentazione elettrica è difettoso.

- Togliere **SEMPRE** la spina dalla rete di alimentazione elettrica immediatamente dopo l'uso e prima di eseguire qualsiasi intervento di pulizia o manutenzione.

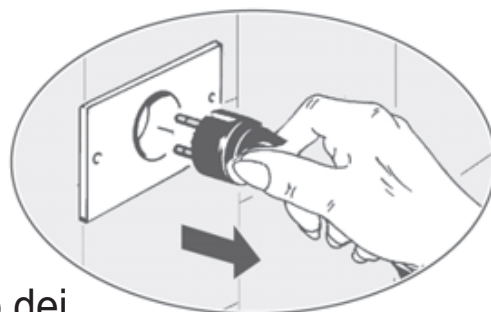

- Le eventuali riparazioni devono essere eseguite solo da specialisti che dispongano dei pezzi di ricambio originali forniti da Beta Utensili S.p.A. Riparare da se l'apparecchio può essere estremamente pericoloso.
- Se il cavo di alimentazione è danneggiato, esso deve essere sostituito dal personale del centro di assistenza tecnica di Beta Utensili S.p.A.

- Nel rispetto delle normative vigenti, un apparecchio fuori uso deve essere reso inutilizzabile, tagliando il cavo di alimentazione elettrica, prima di buttarlo.

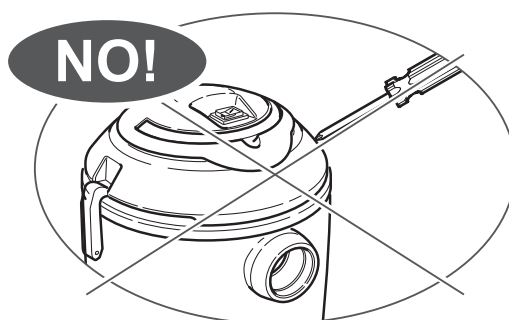

C.A.T.



- Pulire l'apparecchio utilizzando solo acqua. Non usare trielina, solventi o detersivi abrasivi.

AVVERTENZA:

- Non lasciare mai scorrere il cavo di alimentazione su spigoli taglienti, evitare di schiacciarlo ed evitare che il cavo di alimentazione entri in contatto con spazzole rotanti.
- In caso di perdite (schiuma o liquido) spegnere immediatamente l'apparecchio.
- Non aspirare sostanze infiammabili, potenzialmente esplosive, corrosive e cenere incandescente. Queste sostanze possono compromettere la sicurezza ed il funzionamento dell'apparecchio.
- Non utilizzare l'apparecchio in ambienti saturi di gas

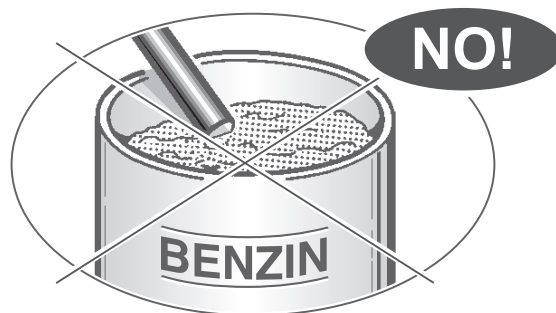

ATTENZIONE:

- Questo apparecchio deve essere riposto esclusivamente in ambienti chiusi.
- Pulire frequentemente la sede dove scorre il galleggiante di sicurezza ed esaminarlo periodicamente per verificare la sua integrità.
- Non utilizzare l'apparecchio con il sistema filtrante danneggiato.

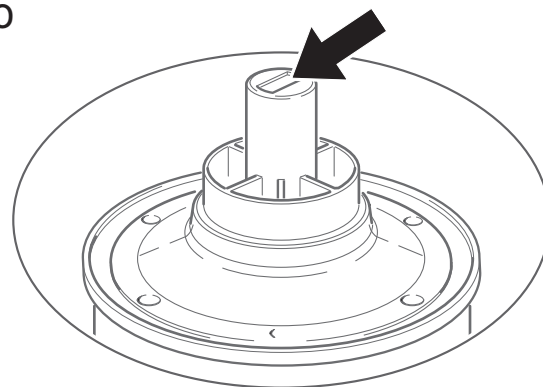

Beta Utensili S.p.A. declina ogni responsabilità per uso improprio o non conforme alle istruzioni fornite, manomissione e manutenzione inadeguata dell'apparecchio.

4a - CARRELLO CON PORTA-ACCESSORI

>>>>>>>>>



SISTEMI FILTRANTI

1b - IMPIEGO DEL SACCO RACCOGLIPOLVERE

(opzionale)

Idoneo per aspirare polvere domestica

- Introdurre il sacco in carta filtro nel contenitore-bidone.
- Inserire la flangia in plastica (x) nel raccordo entrata aria (y) evitando durante l'operazione di danneggiare il sacco.

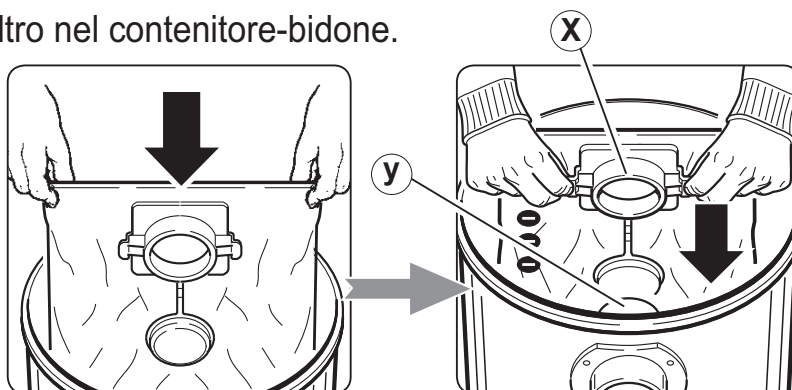

- Cambiare il sacco quando i materiali aspirati hanno raggiunto il massimo livello di riempimento.

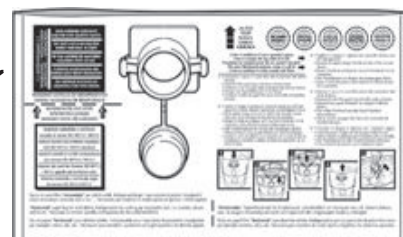
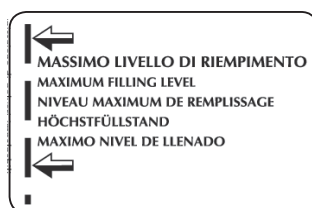

- Il sacco non deve essere riutilizzato ma deve sempre essere sostituito.

Evitarne l'uso per materiali taglienti o umidi

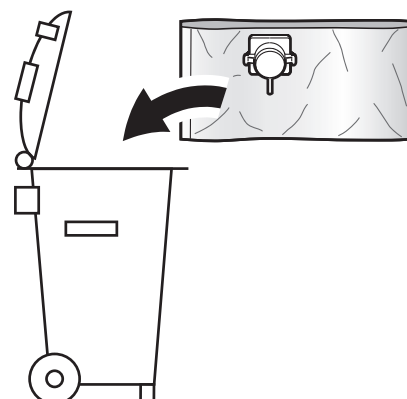

2b - IMPIEGO DELL'ELEMENTO FILTRANTE

A CARTUCCIA

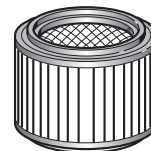

IT

- Sganciare l'unità motore.
- Posizionare l'elemento filtrante (b) sul supporto motore (c).
- Inserire il disco adattatore (a) sull'elemento filtrante (b) e rendere le due parti solidali, ruotando in senso orario la manopola.

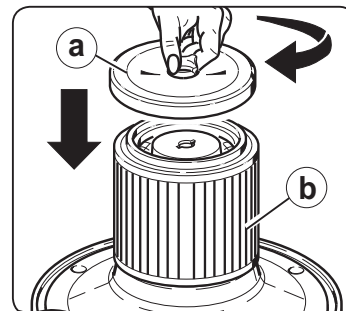
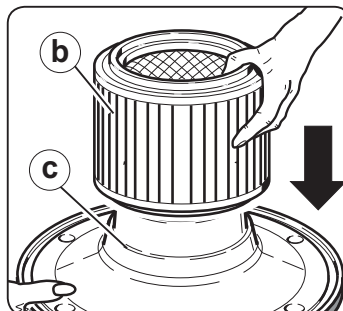
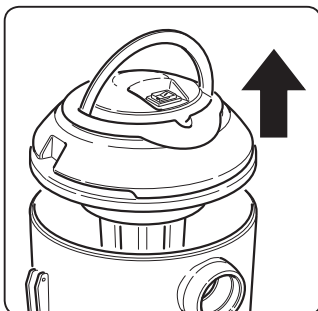
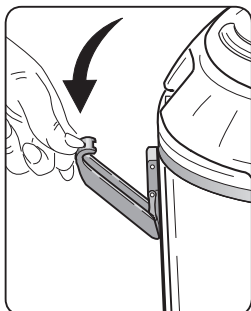

- Rimontare l'unità motore sul contenitore-bidone ed agganciarla.
- **L'impiego dell'elemento filtrante é particolarmente consigliato per aspirare polveri o detriti solidi e può essere utilizzato insieme al sacco in carta filtro (opzionale) che, oltre ad evitare l'intasamento dell'elemento filtrante, offre il vantaggio di trasferire in modo rapido ed igienico i materiali aspirati.**

3b - IMPIEGO DEL FILTRO-MOUSSE

- Per aspirare sostanze liquide utilizzare il filtro-mousse.

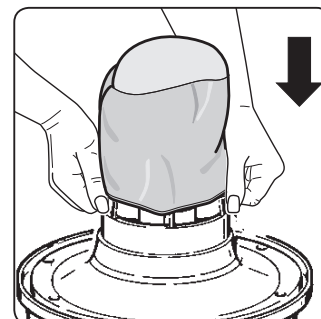
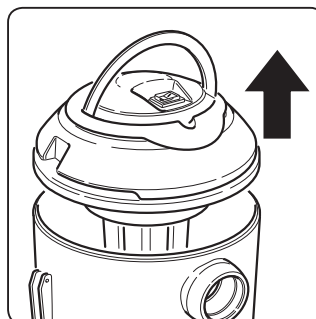
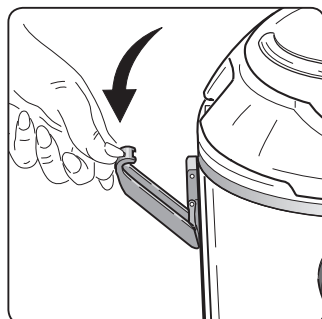

IMPIEGO DELL'APPARECCHIO

1c - COME ASPIRAPOLVERE



L'elemento filtrante deve sempre essere utilizzato.
Mantenere pulito l'elemento filtrante. Sostituirlo in caso di
eccessive incrostazioni o se consunto.

- Per aspirare polveri particolarmente fini utilizzare l'elemento filtrante a cartuccia insieme al sacco in carta filtro (opzionale).

Per un buon rendimento dell'apparecchio è importante
mantenere sempre pulito l'elemento filtrante a cartuccia.
Si consiglia la sostituzione dopo circa 100 ore di utilizzo.

2c - COME ASPIRALIQUIDI



Togliere l'elemento filtrante e, se presente,
il sacco in carta filtro (opzionale).
Utilizzare il filtro-mousse.



Quando nel contenitore-bidone i liquidi aspirati
raggiungono il massimo livello consentito, l'aspirazione
viene automaticamente bloccata dall'apposito galleggiante
di sicurezza. L'utente viene avvertito dall'incremento del
numero di giri del motore e dall'assenza di aspirazione.
Fermare immediatamente l'apparecchio
e svuotare il contenitore-bidone.

3c - PER ASPIRARE GRANDI QUANTITÀ DI LIQUIDI

- Per aspirare liquidi da recipienti non immergere completamente la bocchetta a lancia onde assicurare un parziale afflusso d'aria.





Prima di compiere qualunque operazione di manutenzione, pulizia o sostituzione del sistema filtrante, togliere SEMPRE la spina dalla presa di alimentazione elettrica.

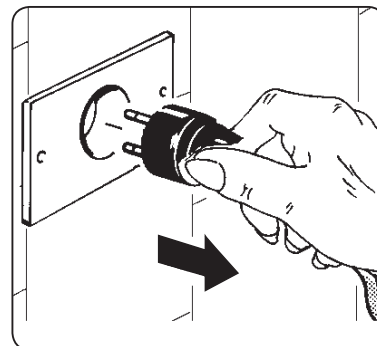

1d - ELEMENTO FILTRANTE

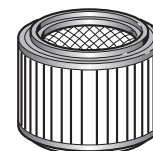

- Rimuovere l'elemento filtrante dal supporto motore.
- Pulire frequentemente l'elemento filtrante (b) con un pennello a setole morbide.
- Per la pulizia a fondo utilizzare un rubinetto dirigendo il getto dell'acqua dall'interno verso l'esterno.

Filtro bagnato estremamente delicato; evitare getti d'acqua diretti o manovre che lo possano danneggiare.

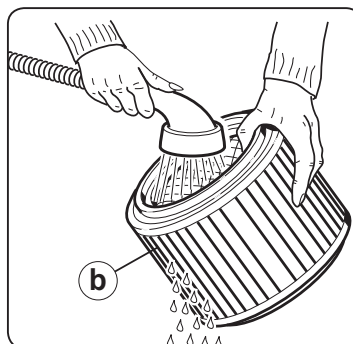
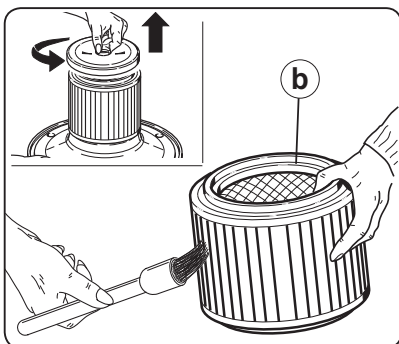

- Prima di riapplicarlo, assicurarsi che sia ben asciutto.
- In caso di eccessive incrostazioni o se consunto, procedere alla sostituzione del solo elemento filtrante (b).

2d - SACCO RACCOGLIPOLVERE (opzionale)

Il sacco non deve essere riutilizzato ma sostituito.

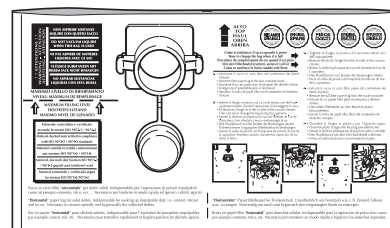

Per sostituire il sacco raccogli-polvere:

- Togliere la flangia in plastica dal raccordo entrata aria dell'aspirapolvere.
- Estrarre il sacco in carta filtro.
- Chiudere la flangia in plastica con l'apposito tappo.

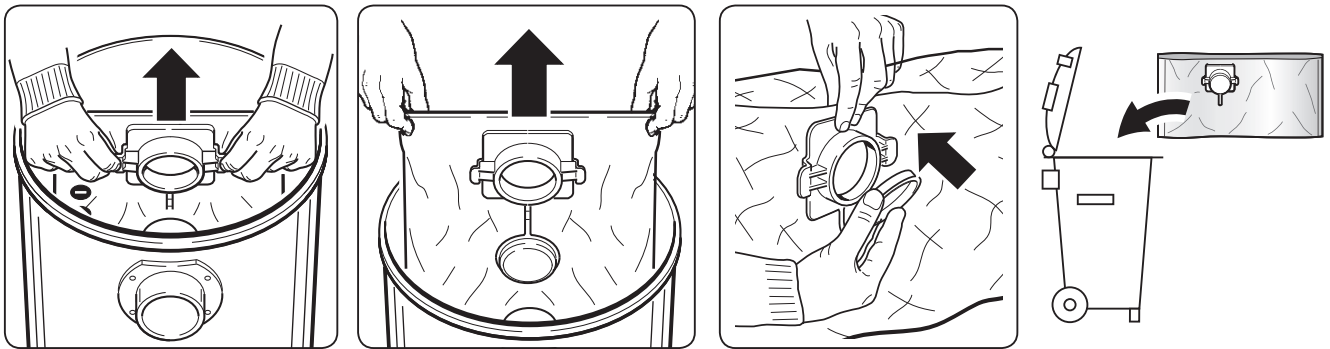

3d - FILTRO-MOUSSE

- Lavare il filtro-mousse con acqua senza utilizzare detersivi.
Sostituirlo se consunto o strappato.

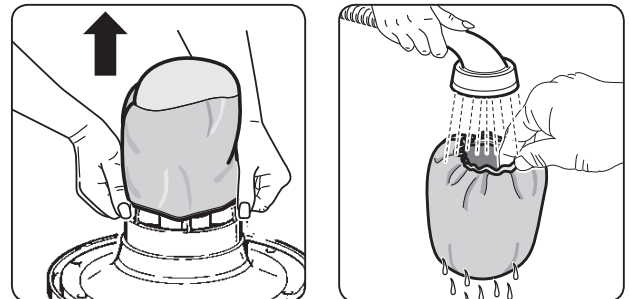

4d - PULIZIA DEL CONTENITORE-BIDONE

- Controllare la quantità dei materiali aspirati, specie se usato per materiali voluminosi.
- Si consiglia di vuotare il contenitore-bidone una volta riempito a metà.
- Dopo aver utilizzato l'apparecchio come aspiraliquidi, vuotare il contenitore-bidone ed asciugarlo unitamente agli accessori per evitare incrostazioni.

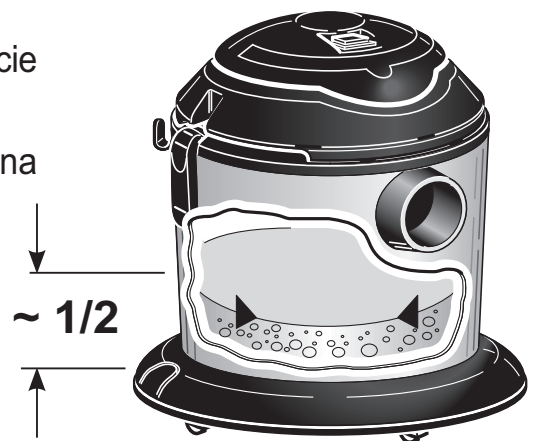

AVETE DELLE DIFFICOLTÁ?

IT

EFFETTI	CAUSE	RIMEDI
<ul style="list-style-type: none">L'apparecchio non si avvia.	<ul style="list-style-type: none">Mancanza di corrente.Cavo di alimentazione elettrica, interruttore o motore difettosi.	<ul style="list-style-type: none">Verificare la presa di corrente.Rivolgersi a Beta Utensili S.p.A.
<ul style="list-style-type: none">La polvere esce dall'unità motore.	<ul style="list-style-type: none">Elemento filtrante a cartuccia saturo o consunto.Sacco raccogli-polvere (opzionale) saturo o strappato.	<ul style="list-style-type: none">Sostituire l'elemento filtrante.Sostituire il sacco raccogli-polvere.
<ul style="list-style-type: none">Diminuzione di rendimento.	<ul style="list-style-type: none">Contentore-bidone troppo pieno.Elemento filtrante saturo o consunto.Sacco raccogli-polvere (opzionale) saturo o strappato.Tubi o accessori otturati.	<ul style="list-style-type: none">Controllare il contenitore-bidone.Sostituire l'elemento filtrante.Sostituire il sacco raccogli-polvere.Controllare il tubo flessibile o gli accessori.
<ul style="list-style-type: none">Il motore aumenta notevolmente il numero dei giri.	<ul style="list-style-type: none">Contentore-bidone troppo pieno.Elemento filtrante saturo o consunto.Sacco raccogli-polvere (opzionale) saturo o strappato.Tubi o accessori otturati.E' intervenuto il galleggiante di sicurezza.	<ul style="list-style-type: none">Controllare il contenitore-bidone.Sostituire l'elemento filtrante.Sostituire il sacco raccogli-polvere.Controllare e pulire all'interno il tubo flessibile o gli accessori.Svuotare il contenitore-bidone.

Solo per paesi UE



Ai sensi dell'art. 13 del Decreto Legislativo 25.Luglio.2005, n. 151 "attuazione delle direttive 2002/96/CE e 2003/108/CE, relative allo smaltimento dei rifiuti" il simbolo del cassonetto barrato riportato sulla targa dati dell'apparecchio indica che lo stesso alla fine della propria vita deve essere raccolto separatamente dagli altri rifiuti.

L'utente dovrà pertanto, conferire l'apparecchiatura giunta a fine vita agli idonei centri di raccolta differenziata dei rifiuti elettronici ed elettrotecnici.

L'adeguata raccolta differenziata per l'avvio successivo dell'apparecchiatura dismessa al riciclaggio, al trattamento e allo smaltimento ambientalmente compatibile, contribuisce ad evitare possibili effetti negativi sull'ambiente e sulla salute e favorisce il reimpiego e/o riciclo dei materiali di cui è composta l'apparecchiatura. Lo smaltimento abusivo del prodotto da parte dell'utente comporta l'applicazione delle sanzioni amministrative previste dalla normativa vigente.

GARANZIA

- Questo apparecchio è garantito per la durata di 24 mesi (in caso di acquisto con scontrino o ricevuta fiscale) o 12 mesi (in caso di acquisto con fattura).

In entrambi i casi la data di acquisto deve essere comprovata con il relativo documento. In mancanza di documento fiscale valido, il diritto di garanzia non potrà essere esercitato. In caso di non conformità il reclamo dovrà essere fatto per iscritto entro due mesi dal rilevamento del difetto allegando il certificato di garanzia compilato all'atto dell'acquisto con timbro e firma del punto vendita.

La garanzia consiste nella riparazione o sostituzione gratuita presso nostra sede.

La garanzia non si applica nel caso in cui l'apparecchio riporti danneggiamenti causati da un uso improprio.

Sono escluse le sostituzioni o riparazioni di parti soggette a normale usura come ad esempio: ruote, maniglie, cerniere, accessori d'uso e corredo, sacchi in carta filtro, cartucce filtro aria, post-filtri, ecc.

Le prestazioni effettuate a titolo di garanzia non ne determinano alcuna proroga o rinnovo.

Per eventuali controversie è competente il foro giudiziario del luogo di domicilio del consumatore.



Timbro e firma del rivenditore

Data di acquisto

Incollate qui e conservate il documento di acquisto fiscalmente valido per la convalida della garanzia

TECHNICAL SPECIFICATIONS

EN

- Power supply voltage.....	V~	230
- Frequency.....	Hz	50/60
- IEC power rating.....	W	1100
- MAX power rating.....	W	1200
- Max airflow approx.....	ℓ/sec.	58
- Drum made of.....		
- Rated drum capacity.....	ℓ	20
- Max suction approx.....	mbar	190
- Insulation class.....		
- Filtration class.....		--
- Protection rating.....		IPX4
- Electrical power cable type.....	W	H05 VV-F 2G0,75 mm ²
- Appliance weight..... (In accordance with european Directives 1999/44/EC)	Kg	5,3
- Packed appliance weight about.....	Kg	6,5
- Packaging size approx.....	mm	430 x 430 x 470h
- Continual and pondered acoustic pressure level.....	dB (A)	< 75

WARNINGS FOR PROPER USE



Keep these instructions in a safe place

- The appliance may be used by children over the age of 8 or persons with reduced physical, sensory and mental faculties, or who do not have experience or the necessary knowledge, provided that under supervision or after receiving instructions on safe use of the appliance and having understood the related hazards.
- Cleaning and maintenance to be carried out by the user may not be carried out by children without the supervision of an adult.
- An electric appliance is not a toy. Use and store it out of reach of children; children must be supervised to make sure that they do not play with the appliance.
- All packaging (cardboard box, PSE protection, etc.) must be kept out of reach of children.

- This appliance is intended for use with alternating current only.

Before switching it on, make sure the power rating is the same as the one indicated on the rating plate.

230V~ 50/60Hz

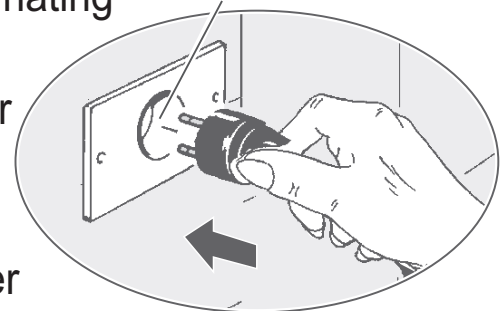

- ONLY plug the appliance into earthed power sockets with a minimum power of 10A.
- Do not pull on the power cord to remove the plug from the socket.
- Check that the electric system is fitted with a differential switch (type automatic cut-out).

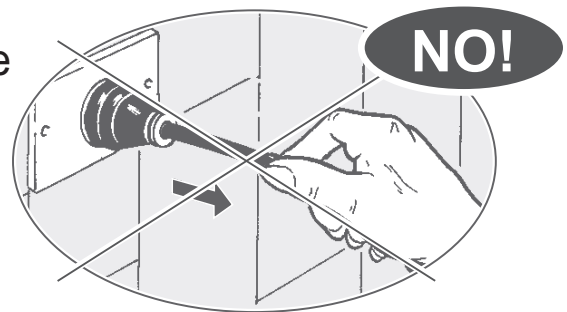

- Use an electrical extension only if in perfect conditions and make sure that the cross-section is appropriate for the power of the appliance.
- Never leave the appliance running unattended.
- Completely unwind the power cable before starting the appliance.

- Do not aim the suction hose at ears, eyes, hair or persons or animals in general.

- **RISK OF FALLING** 

Do not climb onto or sit on the cover of the appliance.

- Never use the appliance:
 - with wet or damp hands;
 - if the appliance has fallen and shows obvious signs of breakage or operating problems;
 - if the socket or power supply cord are defective.

- ALWAYS unplug the appliance immediately after use and before any cleaning or maintenance operations.

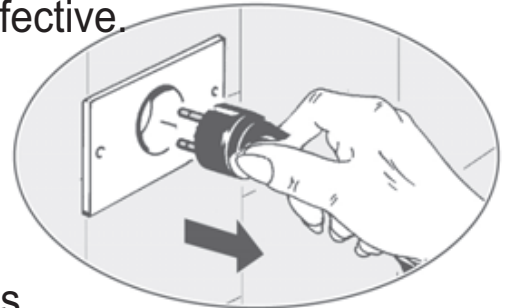

- Repairs may only be carried out by specialists who keep the original spare parts supplied by Beta Utensili S.p.A.

Repairing the appliance yourself can be extremely dangerous.

- If the power cable is damaged, contact the Beta Utensili S.p.A. technical service centre to have it replaced.

- In compliance with current laws, any appliance that has reached the end of its lifecycle must be rendered non-useable by cutting off the power supply cord before disposal.

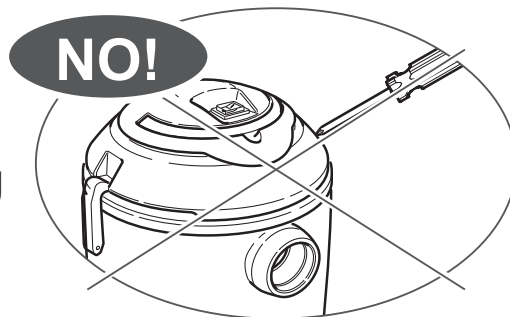

C.A.T.



- Clean the appliance using water only.

Do not use trichloroethylene, solvents or abrasive detergents.

WARNING:

- Never let the power cable run over sharp edges to prevent cutting it, do not squash it and keep it away from the rotary electric brushes.
- In the event of leaks (foam or liquid) immediately turn off the appliance.
- Do not vacuum flammable, potentially explosive or corrosive substances and incandescent ash. These substances may compromise safety and operation of the appliance.
- Do not use the appliance in gas-saturated environments.

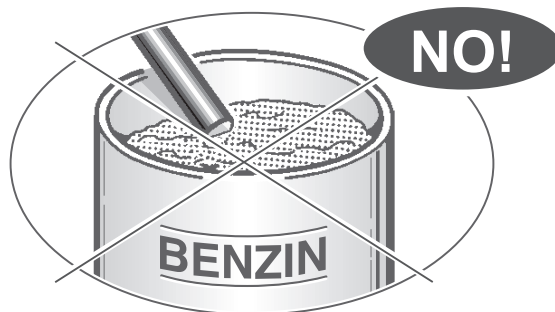

CAUTION:

- This appliance must be stored in closed places only.
- Frequently clean the seat where the safety float slides and periodically inspect it to check its integrity.
- Do not use the appliance when the filter system is damaged.

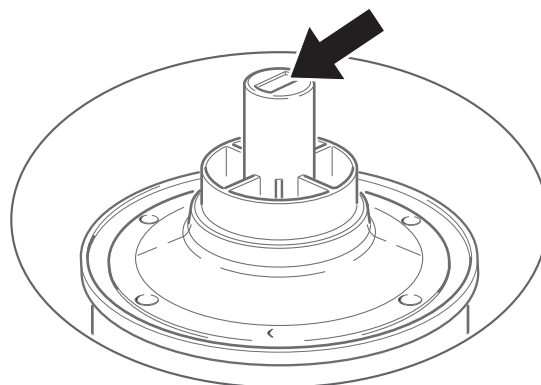

Beta Utensili S.p.A. declines all responsibility for improper use or not according to the instructions provided, tampering with and inadequate maintenance of the appliance.

4a - TROLLEY WITH ACCESSORY HOLDER

>>>>>>>>>



FILTERING SYSTEM

1b - USING THE DUST BAG

(optional)

Suitable for vacuuming domestic dust

- Insert the paper filter bag in the waste drum.
- Fit the plastic flange (x) onto the air inlet connector (y). Be careful not to damage the bag.

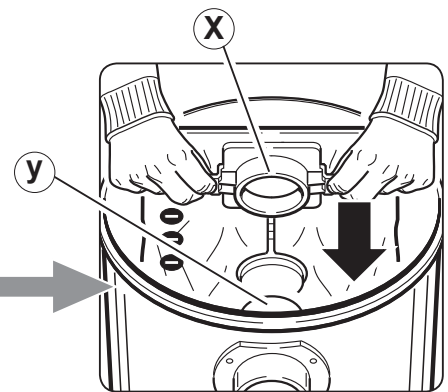
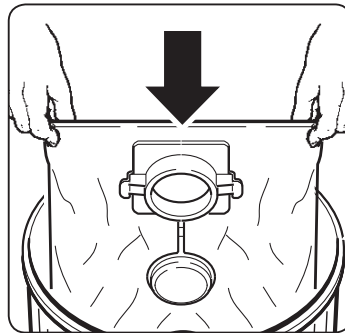

- Replace the bag once the maximum level of vacuumed material has been reached.

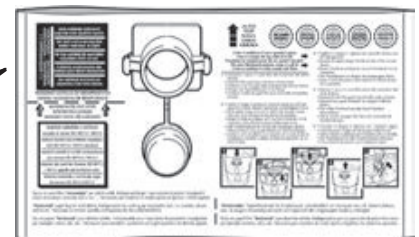
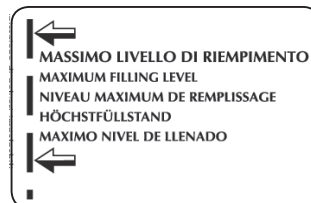

- The bag should not be reused, always replace the used bag with a new one.

Avoid using the bag for sharp or damp materials.

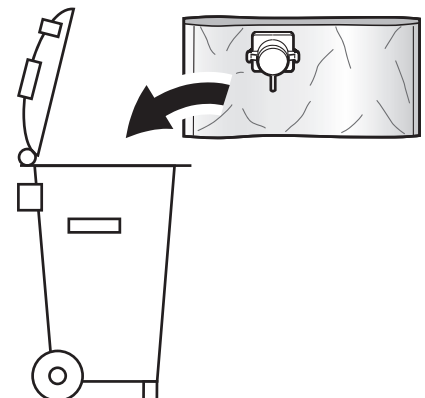

2b - USING THE CARTRIDGE FILTER ELEMENT

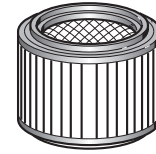

EN

- Release the motor unit.
- Place the filter element (b) onto the motor support (c).
- Fit the adapter disk (a) onto the filter element (b) and fasten the two parts together, by turning the knob clockwise.

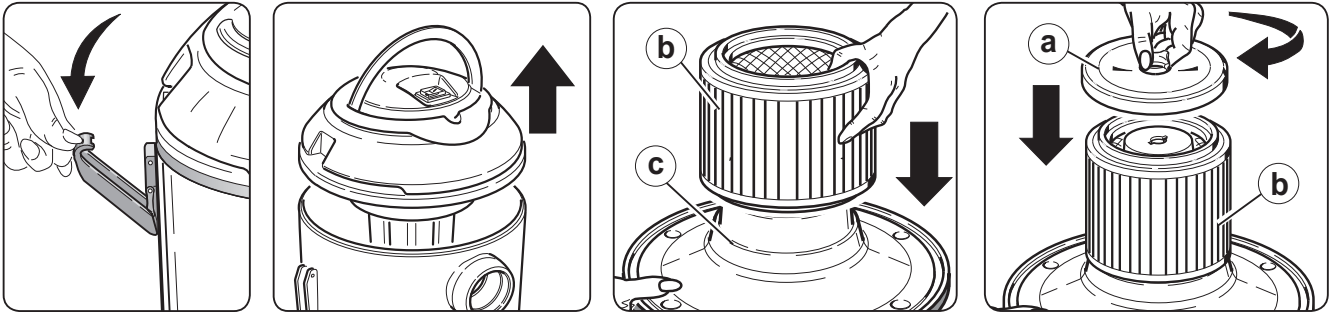

- Fit the motor unit back onto the container-drum.
- **We strongly recommend using this filter element when vacuuming dust and solids; it can be used along with the filter paper bag (optional). This helps keep the filter element from clogging, and has the advantage of making the disposal of vacuumed debris quick and sanitary.**

3b - USING THE MOUSSE FILTER



- To vacuum liquid substances, use the mousse filter.

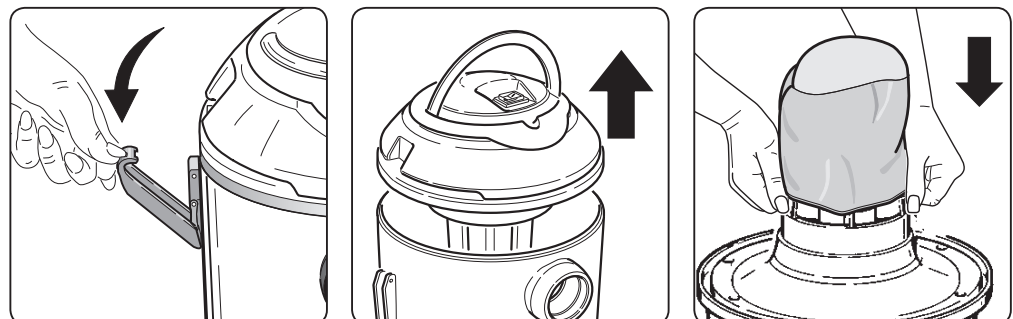

PROPER USE

1c - USING AS A DRY VACUUM CLEANER



The filter element should always be used.
Keep the filter element clean.
Replace it if overly caked or worn.

- To vacuum very fine dust, use the cartridge filter element together with the paper filter bag (optional).

For best performance of the appliance, it is important to always keep the cartridge filter element clean. It is advisable to replace the filter element after 100 hours of use.

2c - USING AS A WET VACUUM CLEANER



Always remove the filter element and, if present, the the paper filter bag (optional).
Use the mousse filter.



When the vacuumed liquids reach the maximum level inside the container-drum, suction is automatically cut off by the safety float. The user is warned by an increase in the rpm rate of the motor and the absence of vacuum.
Immediately turn off the appliance and empty the drum container.

3c - TO VACUUM LARGE QUANTITIES OF LIQUID

- To ensure partial air flow, make sure that the crevice tool is never fully submerged.

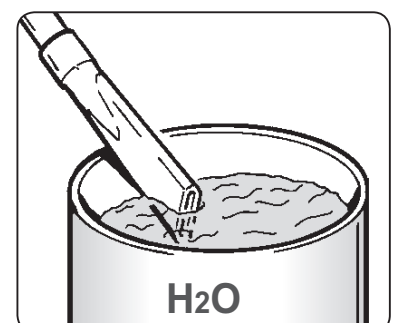

MAINTENANCE

EN



ALWAYS unplug the appliance from the power supply before cleaning or servicing the filter system in any way.

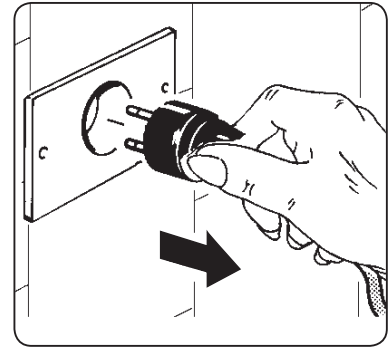

1d - FILTER ELEMENT

- Remove the filter element from the motor support.
- Clean the filter element (b) frequently using a soft bristle brush.
- To clean more thoroughly, use a shower fitting and direct the jet of water from the inside towards the outside of the filter element.

The filter is extremely delicate when wet. Avoid using direct jets of water or making manoeuvres that could damage it.

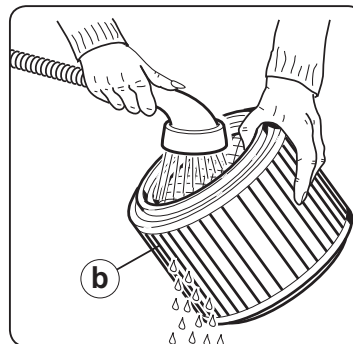
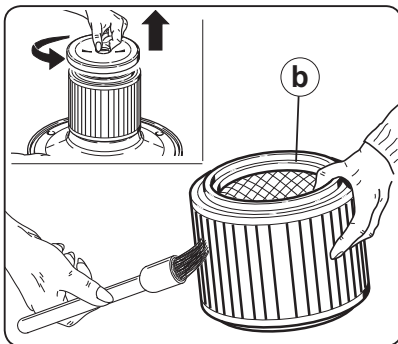

- Before putting the filter element back on, make sure it is completely dry.
- If the filter element is heavily caked or worn, replace the filter element only (b).

2d - DUST-BAG (optional)

The bag should not be reused and must be changed.

How to replace the dust bag:

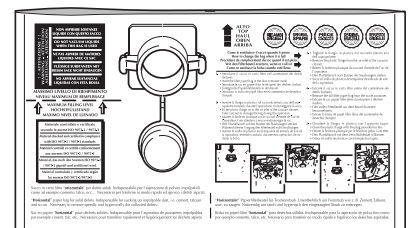

- Remove the plastic flange from the air inlet connector.
- Take out the full bag.
- Close the plastic flange with the cap provided.

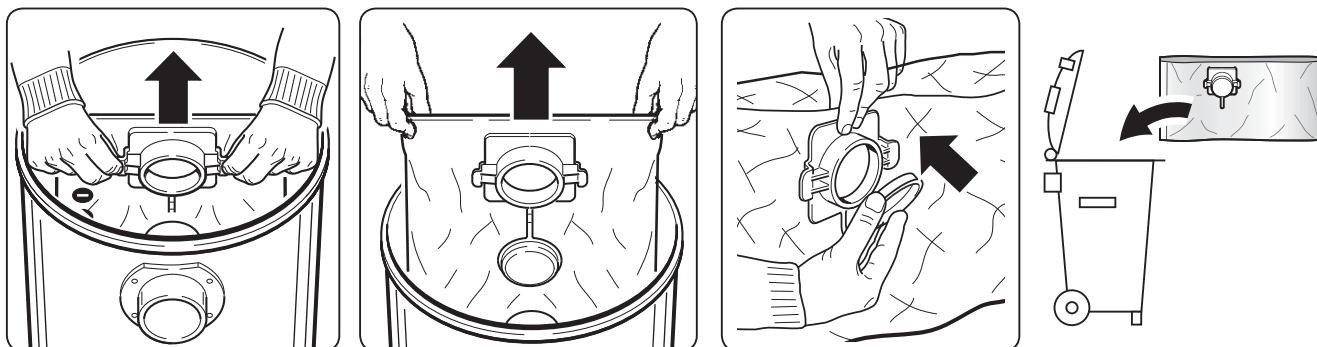

3d - MOUSSE FILTER

- Wash the mousse filter with water. Do not use detergent. Replace if worn or torn.

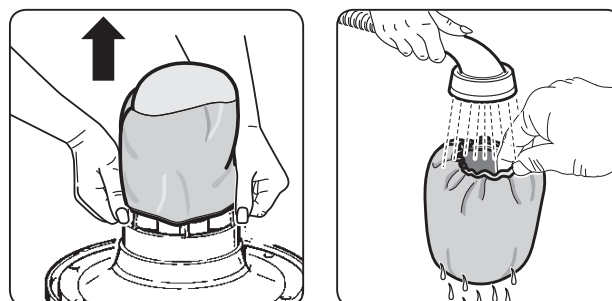

4d - CLEANING THE CONTAINER-DRUM

- Check to see how much waste has been vacuumed up, particularly if the appliance is used for bulky materials.
- It is advisable to empty the container-drum when it is half full.
- After the appliance has been used as a wet cleaner, empty the container-drum and dry it and the attachments to prevent scaling.

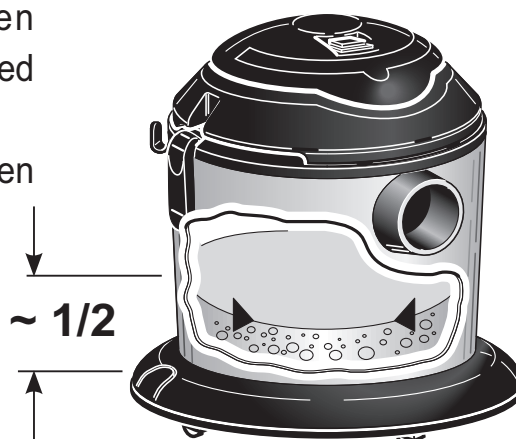

PROBLEMS?

EN

PROBLEMS	CAUSES	SOLUTIONS
<ul style="list-style-type: none">• Won't the appliance start.	<ul style="list-style-type: none">• No power.• Defective power cord, switches, or motor.	<ul style="list-style-type: none">• Check that the power socket is working.• Contact Beta Utensili S.p.A.
<ul style="list-style-type: none">• Is dust leaking out of the motor unit.	<ul style="list-style-type: none">• Cartridge filter element saturated or worn.• Dust collection bag (optional) saturated or torn.	<ul style="list-style-type: none">• Replace the filter element.• Change the dust bag.
<ul style="list-style-type: none">• Reduced efficiency.	<ul style="list-style-type: none">• Container-drum too full.• Filter element (optional) is saturated or worn-out.• Dust bag is full and/or saturated.• Clogged tube or accessories.	<ul style="list-style-type: none">• Check the container-drum.• Change the filter element.• Change the dust bag.• Check and clean the inside of the hose or accessories.
<ul style="list-style-type: none">• Is the rpm rate of the motor noticeably higher.	<ul style="list-style-type: none">• Container-drum too full.• Filter element (optional) is saturated or worn-out.• Dust bag is full and/or saturated.• Clogged tube or accessories.• Safety float triggered.	<ul style="list-style-type: none">• Check the container-drum.• Change the filter element.• Change the dust bag.• Check and clean the inside of the hose or accessories.• Empty the container-drum.

For EU countries only



Do not dispose of electric tools with household waste!

In compliance with European Directives 2002/96/EC and 2003/108/EC on waste electrical and electronic equipment (WEEE) and its implementation in accordance with national law, electric tools that have reached the end of their lifecycle must be collected separately and returned to an environmentally compatible recycling facility.

WARRANTY

- This appliance is guaranteed for 24 months (with receipt) or 12 months (with invoice) from the date of purchase.

In both cases, proof of the date of purchase must be provided by presenting the relative document.

Failing a valid fiscal document, the right of warranty cannot be exercised.

In the event of a defect, the complaint must be made in writing within two months from finding the defect attaching the warranty certificate filled in at the time of purchase bearing the stamp and signature of the point of sale.

The warranty covers free repair or replacement at our facility.

The warranty is not applicable if the appliance has been damaged caused by improper use.

Excluded from the warranty are parts subject to normal wear and tear, such as: wheels, handles, hinges, accessories, paper filter bags, air filter elements, post-filters, etc.

Any services provided under warranty do not extend or renew its validity.

Any disputes that may arise shall be settled by the competent court of the place of domicile of the consumer.



Stamp and signature of the dealer.

Date of purchase

Glue the fiscally valid purchase document here and keep it for warranty validation.

DONNEES TECHNIQUES

FR

- Tension d'alimentation électrique.....	V~	230
- Fréquence.....	Hz	50/60
- Puissance IEC	W	1100
- Puissance MAX.....	W	1200
- Débit d'air Max, env.	ℓ/sec.	58
- Cuve réalisée en		
- Capacité nominale de la cuve-bidon.....	ℓ	20
- Dépression Max env.	mbar	190
- Classe d'isolement.....		
- Classe de filtrage		--
- Degré de protection		IPX4
- Câble d'alimentation électrique type	W	H05 VV-F 2G0,75 mm ²
- Poids de l'appareil..... (conformément à la Directive européenne 1999/44/CE)	Kg	5,3
- Poids de l'appareil emballé, env.	Kg	6,5
- Dimensions de l'emballage, env.	mm	430 x 430 x 470h
- Niveau de pression acoustique continu	dB (A) et pondéré	< 75

RECOMMANDATIONS POUR LA BONNE UTILISATION



Conserver soigneusement ce livret d'instructions.

- L'appareil peut être utilisé par des enfants d'âge non inférieur à 8 ans et par des personnes affectées de déficiences physiques, sensorielles ou mentales, ou ne possédant pas l'expérience ou les connaissances nécessaires, à condition d'être sous la surveillance d'une personne ou à condition d'avoir reçu les instructions nécessaires à une utilisation sûre de l'appareil et à la compréhension des dangers auxquels il expose.
- Le nettoyage et l'entretien que l'utilisateur doit effectuer ne doivent en aucun cas être confiés à des enfants sans surveillance.
- Un appareil électrique n'est pas un jouet. Après utilisation, le ranger hors de la portée des enfants; ceux-ci doivent être surveillés pour s'assurer qu'ils ne jouent pas avec l'appareil.
- Les composants de l'emballage (éventuels sacs en plastique, carton, etc.) doivent être tenus hors de portée des enfants. **230V~ 50/60Hz**
- Cet appareil est conçu pour fonctionner exclusivement à courant alternatif.
Avant de le mettre en marche, s'assurer que la tension secteur correspond à celle indiquée sur la plaque signalétique.
- Brancher l'appareil **UNIQUEMENT** à des prises de courant ayant une capacité minimum de 10A.
- Ne pas tirer sur le cordon d'alimentation ou sur l'appareil même pour débrancher la fiche de la prise de courant.
- S'assurer que l'alimentation électrique est pourvue d'un interrupteur différentiel (type interrupteur disjoncteur).
- Utiliser exclusivement une rallonge électrique en parfait état et s'assurer que la section est adaptée à la puissance de l'appareil.
- Ne jamais laisser l'appareil en marche sans surveillance.
- Dérouler entièrement le câble d'alimentation électrique avant de mettre en marche l'appareil.

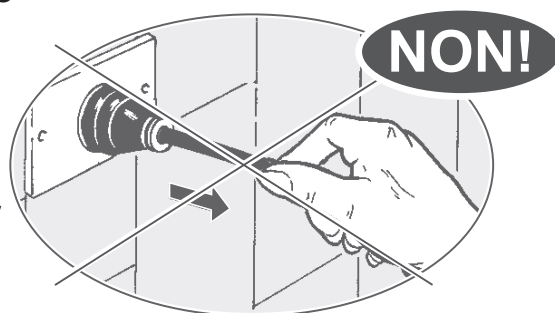
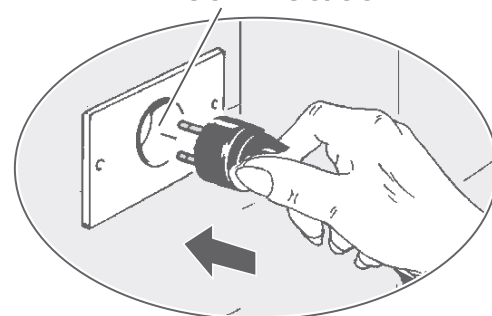

- Ne jamais diriger le tuyau d'aspiration vers les oreilles, les yeux et les cheveux, et plus généralement, en aucun cas vers les personnes ni vers les animaux.

- **RISQUE DE CHUTE** 

Ne pas monter ni s'asseoir sur la calotte de l'appareil.

- Ne jamais utiliser l'appareil:
 - avec les mains mouillées ou humides;
 - s'il est tombé et qu'il présente des signes de rupture évidents ou des problèmes de fonctionnement;
 - si la fiche ou le cordon d'alimentation électrique sont défectueux.

- TOUJOURS débrancher la fiche du secteur électrique immédiatement après usage et avant toute opération d'entretien ou de nettoyage.

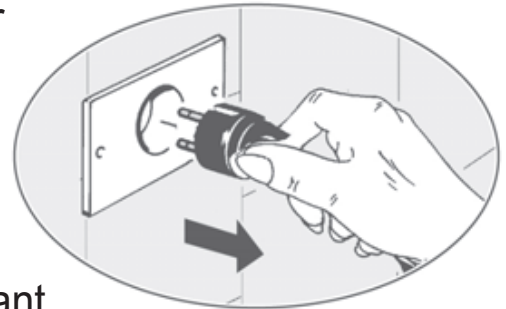

- Les éventuelles réparations doivent être confiées à des techniciens qualifiés disposant des pièces détachées d'origine fournies par Beta Utensili S.p.A. Réparer l'appareil par soi-même peut être très dangereux.
- Dans le cas où le câble d'alimentation serait endommagé, s'adresser à Beta Utensili S.p.A.

- Conformément à la législation en vigueur, un appareil qui ne sert plus doit être rendu inutilisable; pour ce faire, couper le cordon d'alimentation électrique avant de le jeter.

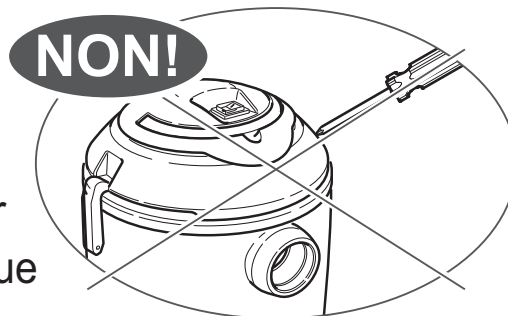

C.A.T.



- Pour le nettoyage de l'appareil, utiliser uniquement de l'eau. Ne pas utiliser d'essence de térébenthine, de solvant ni autres détergents abrasifs.

RECOMMANDATIONS:

- Ne jamais laisser passer le câble d'alimentation contre des angles vifs, éviter de l'écraser et éviter tout contact entre le câble d'alimentation et des brosses rotatives.
- En cas de fuites (mousse ou liquide), éteindre immédiatement l'appareil.
- Ne pas aspirer des substances inflammables, potentiellement explosives ou corrosives ni des cendres incandescentes. Ces substances peuvent compromettre la sécurité et le fonctionnement de l'appareil.
- Ne pas utiliser l'appareil dans un environnement saturé de gaz.

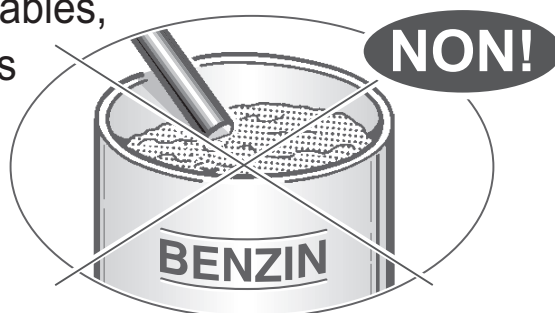

ATTENTION:

- L'appareil doit être rangé exclusivement à un endroit fermé.
- Nettoyer fréquemment le logement dans lequel coulisse le flotteur de sécurité et l'examiner régulièrement pour en contrôler l'état.
- Ne pas utiliser l'appareil si le système de filtrage est endommagé.

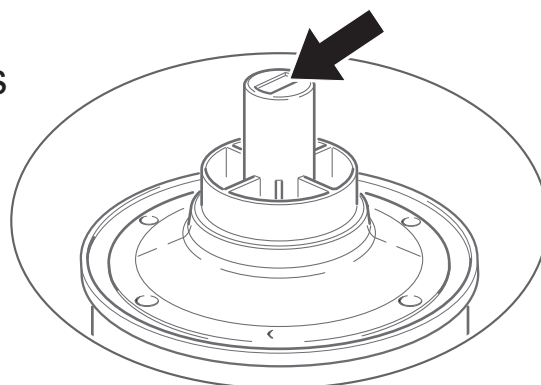

Beta Utensili S.p.A. décline toute responsabilité en cas d'utilisation impropre ou non conforme aux instructions fournies, de modification induite ou de mauvais entretien de l'appareil.

4a - TRAÎNEAU AVEC PORTE-ACCESSOIRES

> > > > > > > >



SYSTEMES FILTRANTS

1b - UTILISATION DU SAC FILTRANT PAPIER

(option)

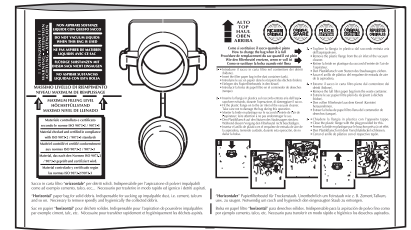

Adapté à l'aspiration de poussières domestiques

- Enfiler le sac filtrant papier dans le récipient-bidon des déchets.
- Mettre le collier en plastique (x) sur le raccord d'entrée d'air (y) en prenant garde à ne pas endommager le sac durant la manœuvre.

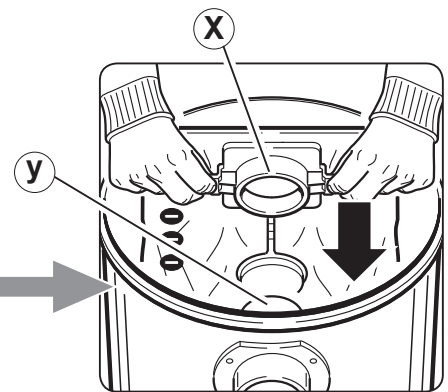
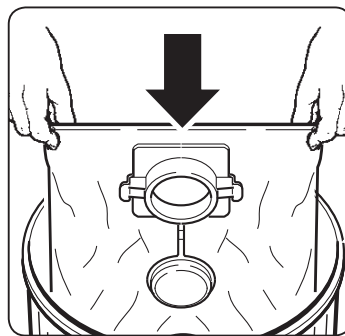

- Remplacer le sac lorsque les matériaux aspirés ont atteint le niveau maximal de remplissage.

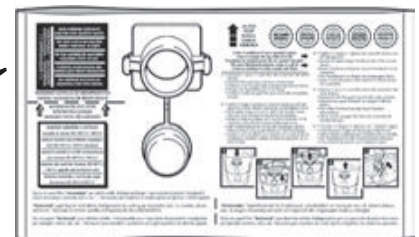
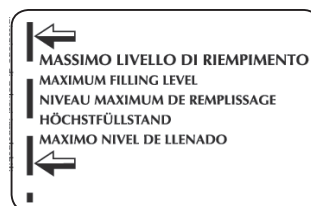

- Ne pas réutiliser le sac qui doit toujours être remplacé.

Eviter de l'utiliser avec des matières coupantes ou humides.

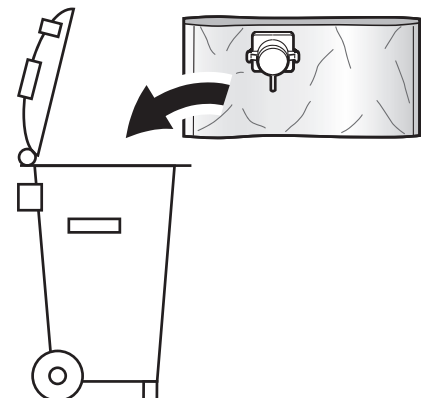

2b - UTILISATION DE L'ÉLÉMENT FILTRANT

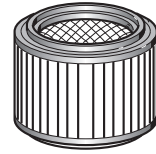

FR

- Décrocher l'unité moteur.
- Positionner l'élément filtrant (b) sur le support moteur (c).
- Fixer le disque adaptateur (a) sur l'élément filtrant (b) et tourner la poignée dans le sens des aiguilles d'une montre afin de rattacher les deux parties.

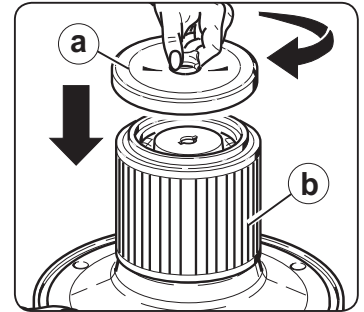
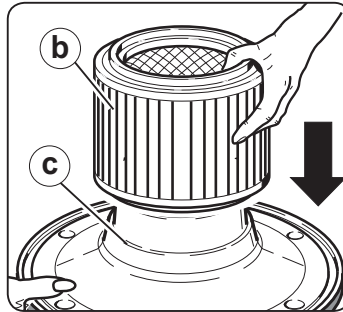
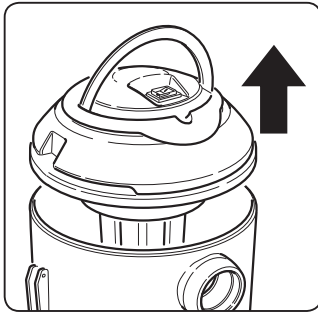
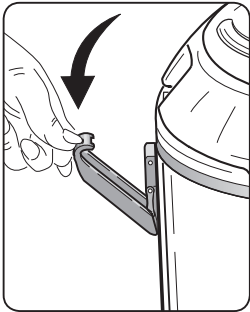

- Replacer l'unité moteur sur le récipient-bidon et le faire démarrer.
- **L'élément filtrant se prête particulièrement bien à la collecte de poussières ou de substances solides et peut être utilisée avec le sac filtrant en papier (option). En effet, celui-ci présente le double avantage d'éviter le colmatage de l'élément filtrant et de transférer les matières aspirées de manière rapide et hygiénique.**

3b - UTILISATION DU FILTRE-MOUSSE



- Pour aspirer des substances liquides, utiliser le filtre-mousse.

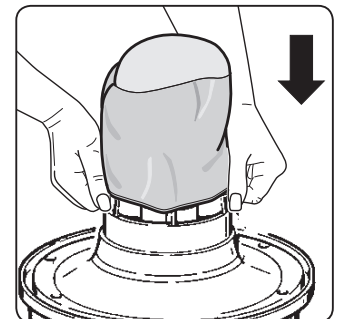
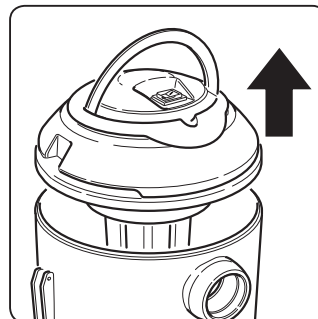
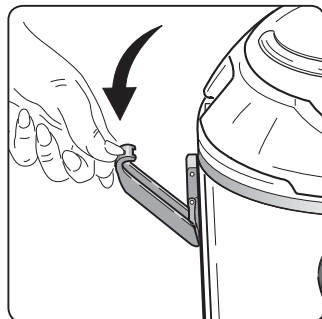

UTILISATION DE L'APPAREIL

1c - COMME ASPIRATEUR POUSSIÈRES



**Toujours utiliser l'élément filtrant.
Veiller à ce que l'élément filtrant reste propre.
La remplacer en cas d'usure ou d'incrustations excessives.**

- Pour aspirer des poussières très fines, utiliser l'élément filtrant à cartouche avec le sac en papier filtre (option).

**Afin d'obtenir un bon rendement de l'appareil, il est important que l'élément filtrant à cartouche soit toujours propre.
Nous recommandons de la remplacer au bout de 100 heures de fonctionnement.**

2c - COMME ASPIRATEUR EAU



**Retirer l'élément filtrant et, si présent, le sac en papier filtre (option).
Utiliser le filtre-mousse.**



**Lorsque les liquides aspirés dans le récipient-bidon atteignent le niveau maximum admissible, l'aspiration est automatiquement bloquée par le flotteur de sécurité.
L'utilisateur est averti par l'augmentation du régime du moteur et l'absence d'aspiration.
Eteindre immédiatement l'appareil et vider le récipient-bidon.**

3c - ASPIRER DE GRANDES QUANTITES DE LIQUIDES

- Pour aspirer des liquides dans des récipients, éviter de plonger complètement le suceur fente long afin d'assurer un débit d'air partiel.





Avant d'effectuer une quelconque intervention d'entretien (nettoyage ou remplacement) sur le système filtrant, TOUJOURS débrancher la fiche du cordon d'alimentation.

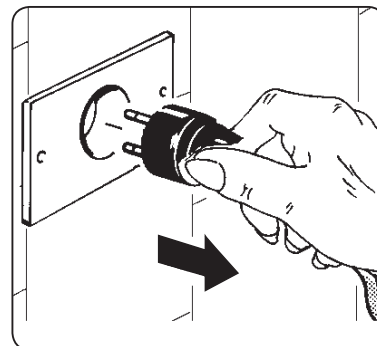

1d - ÉLÉMENT FILTRANT



- Enlever l'élément filtrant du support moteur.
- Procéder au nettoyage fréquent de l'élément filtrant (b) à l'aide d'un pinceau à soies souples.
- Pour un nettoyage en profondeur, utilisez un robinet en dirigeant le jet d'eau de l'intérieur vers l'extérieur.

Lorsqu'il est mouillé, le filtre est très délicat. Éviter les jets d'eau directs ou les manœuvres qui pourraient le détériorer.

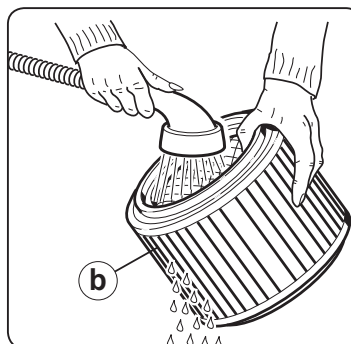
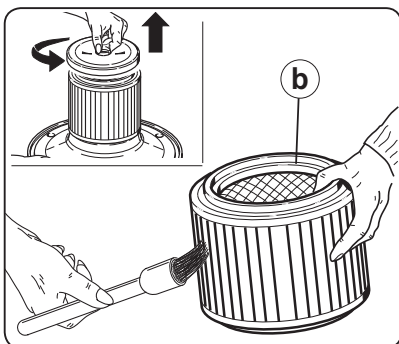

- Avant de remettre l'élément filtrant, s'assurer qu'elle est bien sèche.
- En cas d'incrustations excessives ou s'il est usé, remplacez l'élément filtrant (b).

2d - SAC FILTRANT PAPIER (option)

Ne pas réutiliser le sac qui devra toujours être remplacé.

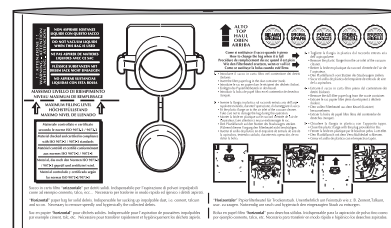

Pour remplacer le sac filtrant papier:

- Détacher le collier en plastique du raccord d'entrée d'air.
- Extraire le sac filtrant papier.
- Fermer le collier à l'aide du bouchon correspondant.

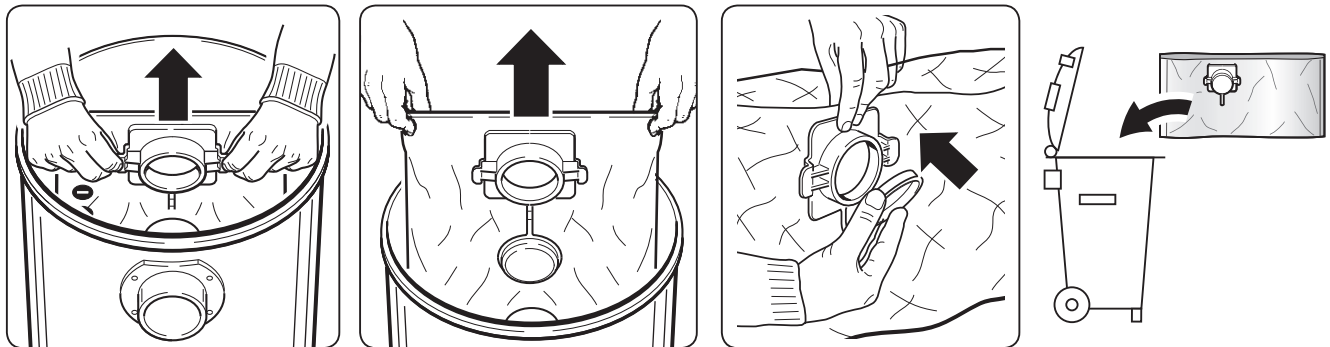

3d - FILTRE MOUSSE

- Laver le filtre-mousse à l'eau, sans ajouter de détergent.
Le changer s'il est usé ou déchiré.

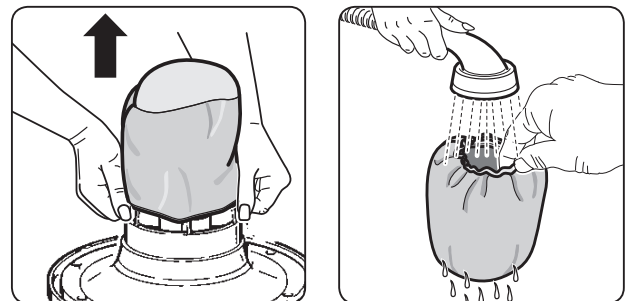

4d - NETTOYAGE DE LE RÉCIPIENT-BIDON

- Vérifier la quantité de substances aspirées, notamment s'il est utilisé pour des déchets volumineux.
- Nous conseillons de vider le récipient-bidon dès qu'il est à moitié plein.
- Après avoir utilisé l'appareil comme aspirateur de liquides, vider et essuyer le récipient-bidon et les accessoires pour éviter la formation d'incrustations.

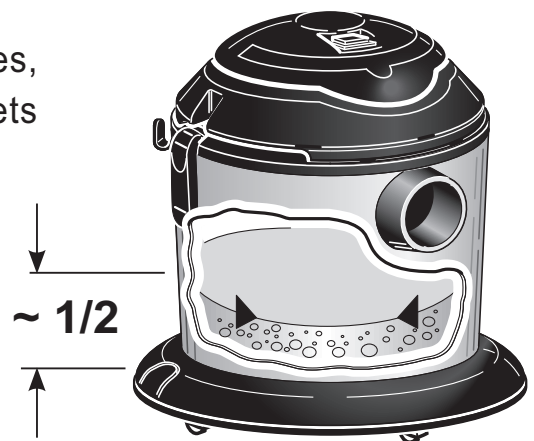

EFFETS	CAUSES	REMEDES
<ul style="list-style-type: none"> L'appareil ne démarre pas. 	<ul style="list-style-type: none"> Absence de courant. Cordon d'alimentation, inter-rupteur ou moteur défectueux. 	<ul style="list-style-type: none"> Vérifier la prise de courant. S'adresser au Beta Utensili S.p.A.
<ul style="list-style-type: none"> De la poussière s'échappe de l'unité moteur. 	<ul style="list-style-type: none"> Élément filtrant à cartouche plein ou usé. Sac de récupération poussière (option) plein ou déchiré. 	<ul style="list-style-type: none"> Changer l'élément filtrant. Remplacer le sac de récupération.
<ul style="list-style-type: none"> Le rendement diminue. 	<ul style="list-style-type: none"> Récipient-bidon trop pleine. Élément filtrant à cartouche plein ou usé. Sac de récupération poussière (option) plein ou déchiré. Flexibles ou accessoires colmatés. 	<ul style="list-style-type: none"> Vérifier le récipient-bidon. Changer l'élément filtrant. Remplacer le sac de récupération. Contrôler le flexible ou les accessoires.
<ul style="list-style-type: none"> Le moteur augmente considérablement le nombre de tours. 	<ul style="list-style-type: none"> Récipient-bidon trop pleine. Élément filtrant à cartouche plein ou usé. Sac de récupération poussière (option) plein ou déchiré. Flexibles ou accessoires colmatés. Déclenchement du flotteur de sécurité. 	<ul style="list-style-type: none"> Vérifier le récipient-bidon. Changer l'élément filtrant. Remplacer le sac de récupération. Contrôler et nettoyer l'intérieur du le flexible ou les accessoires. Vider le récipient-bidon.

Pour les pays européens uniquement



Ne pas jeter les appareils électriques dans les ordures ménagères.

Conformément aux directives européennes 2002/96/CE et 2003/108/CE relatives aux déchets d'équipements électriques et électroniques (DEEE), et à sa transposition dans la législation nationale, les appareils électriques usagés doivent être collectés à part et être soumis à un recyclage respectueux de l'environnement.

GARANTIE

- L'appareil est couvert par une garantie de 24 mois (en cas d'achat avec ticket de caisse ou autre reçu) ou de 12 mois (en cas d'achat avec facture).

Dans les deux cas, le document doit attester la date d'achat.

En l'absence de document fiscal valable, le droit à la garantie ne peut être exercé.

En cas de non-conformité, la réclamation doit être adressée par écrit dans un délai de deux mois à compter de la date à laquelle le défaut a été constaté en joignant le certificat de garantie rempli lors de l'achat avec tampon et signature du revendeur.

La garantie prévoit la réparation ou le changement gratuit auprès au siège.

La garantie ne saurait s'appliquer en cas de dommages de l'appareil causés par une utilisation impropre.

Sont exclus le changement et la réparation de parties sujettes à usure telles que par exemple : Roues, poignées, charnières, accessoires d'utilisation et autres, sacs en papier filtre, cartouches filtre à air, post-filtres, etc.

Les prestations au titre de la garantie ne prolongent pas ni ne renouvellent la garantie.

Pour tout litige, le tribunal compétent est celui qui s'étend au domicile du consommateur.



Tampon et signature du revendeur

Date d'achat

Collez ici et conservez le document d'achat fiscalement valable pour la validation de la garantie.

TECHNISCHE DATEN

DE

- Anschlussspannung.....	V~	230
- Frequenz.....	Hz	50/60
- Leistung IEC	W	1100
- Leistung MAX.....	W	1200
- Luftmenge Max zirka.	ℓ/sec.	58
- Behälter aus.....		
- Nenninhalt des Behälters.....	ℓ	20
- Vakuum Max zirka.	mbar	190
- Isolierklasse		
- Filterklasse.....		--
- Schutzgrad.....		IPX4
- Netzkabel vom Typ	W	H05 VV-F 2G0,75 mm ²
- Gewicht des Geräts	Kg	5,3
(laut europäischer Richtlinie 1999/44/EG)		
- Gewicht des verpackten Geräts zirka.	Kg	6,5
- Verpackungs-Abmessungen zirka.	mm	430 x 430 x 470h
- Dauerschallpegel und bewerteter Schalldruckpegel	dB (A)	< 75

WARNHINWEISE FÜR DEN KORREKTEN GEBRAUCH



Diese Gebrauchsanleitung sorgfältig aufbewahren.

- Das Gerät darf nur dann von Kindern ab 8 Jahren und von Personen mit eingeschränkten körperlichen, sensorischen oder geistigen Fähigkeiten oder Personen, die keine ausreichende Erfahrung oder Kenntnis im Umgang mit dem Gerät besitzen, verwendet werden, wenn diese dabei beaufsichtigt werden oder nachdem sie Anweisungen für den sicheren Gebrauch des Geräts erhalten und die damit verbundenen Gefahren verstanden haben.
- Die vom Benutzer durchzuführende Reinigung und Wartung des Geräts darf ohne Aufsicht nicht von Kindern durchgeführt werden.
- Ein Elektrogerät ist kein Spielzeug. Außerhalb der Reichweite von Kindern benutzen und aufbewahren; Kinder müssen beaufsichtigt werden, damit sichergestellt wird, dass sie nicht mit dem Gerät spielen.
- Das Verpackungsmaterial (Karton, Schutzteile aus PSE, usw.) außerhalb der Reichweite von Kindern aufbewahren.

- Dieses Gerät darf lediglich mit Wechselstrom betrieben werden.

Vor der Inbetriebnahme sicherstellen, dass die Netzspannung mit dem auf dem Typenschild angegebenen Wert übereinstimmt.

- Das Gerät NUR an Steckdosen mit einer Belastbarkeit von mindestens 10A anschließen.
- Nicht am Netzkabel oder am Gerät ziehen, um den Stecker aus der Steckdose zu ziehen.
- Sicherstellen, dass die elektrische Anlage mit einem Fehlerstromschutzschalter (Sicherungsautomat) ausgerüstet ist.
- Es dürfen nur Verlängerungskabel verwendet werden, die sich in einem einwandfreien Zustand befinden; sicherstellen, dass der Querschnitt für die Geräteleistung geeignet ist.
- Das Gerät niemals unbeaufsichtigt laufen lassen.
- Das Netzkabel vor der Inbetriebnahme des Geräts vollständig abwickeln.

230V~ 50/60Hz

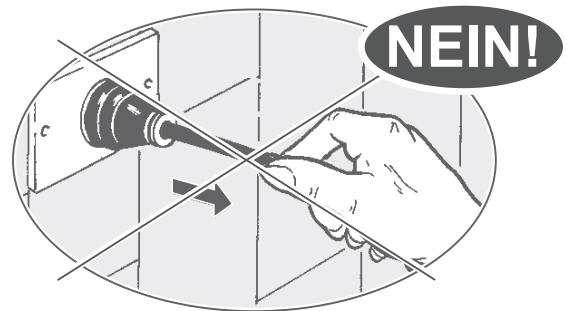
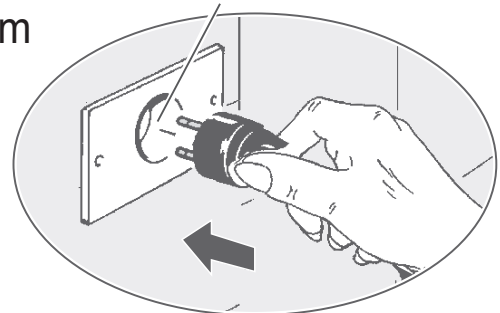

- Den Ansaugschlauch nicht auf die Ohren, Augen, Haare und ganz allgemein nicht auf Personen oder Tiere richten.

- **STURZGEFAHR** 

Nicht auf die Gerätehaube steigen oder sich darauf setzen.

- Das Gerät in folgenden Fällen niemals benutzen:
 - mit feuchten oder nassen Händen
 - wenn es heruntergefallen ist und offensichtliche Beschädigungen oder Funktionsstörungen aufweist
 - wenn der Stecker oder das Netzkabel beschädigt sind

- Sofort nach der Benutzung des Geräts und vor Reinigungs- oder Wartungsarbeiten **IMMER** den Gerätestecker aus der Steckdose ziehen.

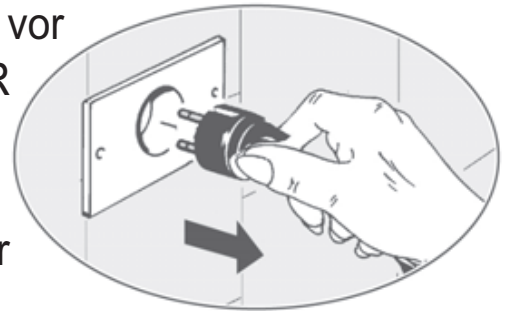

- Eventuelle Reparaturen dürfen nur von Fachleuten vorgenommen werden, die über die von Beta Utensili S.p.A. gelieferten Originalersatzteile verfügen.

Eigenmächtig durchgeführte Reparaturen am Gerät können äußerst gefährlich sein.

- Wenn das Netzkabel beschädigt ist, muss es vom Personal des Kundendienstzentrums von Beta Utensili S.p.A. ausgetauscht werden.

Entsprechend den geltenden gesetzlichen Bestimmungen muss ein Gerät, das nicht mehr verwendet wird, unbrauchbar gemacht werden.

Hierfür ist vor dem Entsorgen das Netzkabel zu durchschneiden.

- Für die Reinigung des Geräts ausschließlich Wasser verwenden. Weder Trichloräthylen, noch Lösungsmittel oder scheuernde Reinigungsmittel verwenden.

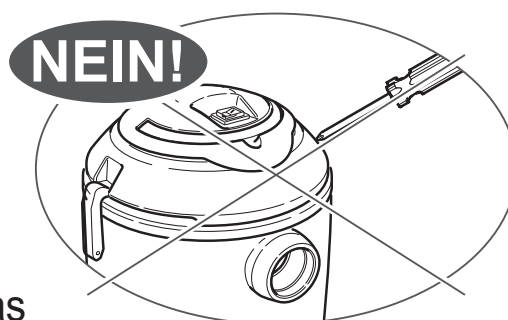

C.A.T.



WARNHINWEISE:

- Das Netzkabel niemals über scharfe Kanten führen oder quetschen und vermeiden, dass es mit sich drehenden Bürsten in Berührung kommt.
- Das Gerät umgehend ausschalten, wenn Schaum oder Flüssigkeiten austreten.
- Keine entzündlichen, potenziell explosiven, korrosiven Stoffe oder heiße Asche einsaugen. Solche Stoffe können die Sicherheit und Funktionstüchtigkeit des Geräts beeinträchtigen.
- Das Gerät nicht in Umgebungen verwenden, die mit Gasen gesättigt sind.

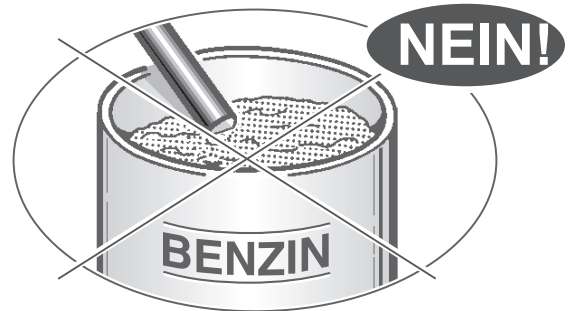

ACHTUNG:

- Dieses Gerät muss in geschlossenen Räumen aufbewahrt werden.
- Die Aufnahme des Sicherheitsschwimmers häufig reinigen und letzteren auf seine Unversehrtheit hin kontrollieren.
- Das Gerät nicht verwenden, wenn das Filtersystem beschädigt ist.

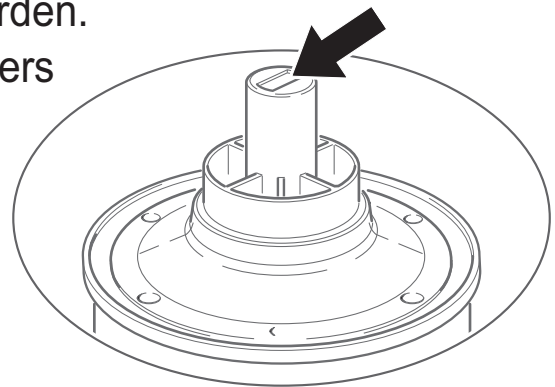

Beta Utensili S.p.A. übernimmt keine Haftung bei unsachgemäßem oder von den gelieferten Anweisungen abweichendem Gebrauch, angebrachten Veränderungen und unsachgemäßer Wartung des Geräts.

4a - WAGEN MIT ZUBEHÖRHALTER

> > > > > > > >



FILTERSYSTEME

1b - VERWENDUNG DER PAPIERFILTERTÜTE

(Sonderzubehör)

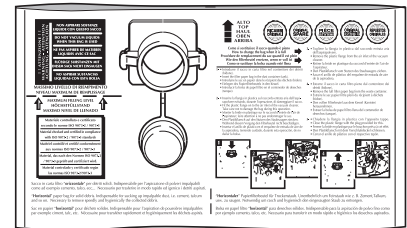

Geeignet zum Aufsaugen von Hausstaub

- Die Papierfiltertüte in den Behälter einsetzen.
- Den Kunststoffflansch (x) in die Lufteintrittsöffnung (y) einsetzen und dabei darauf achten, dass die Filtertüte nicht beschädigt wird.

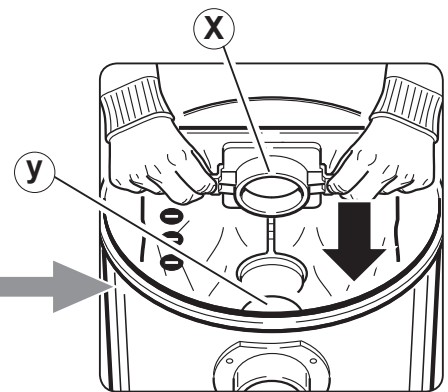
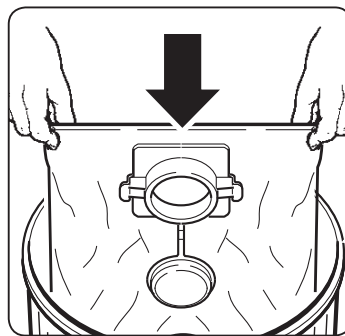

- Sobald das angesaugte Material den Beutel bis zum zulässigen Höchststand gefüllt hat oder voll ist.

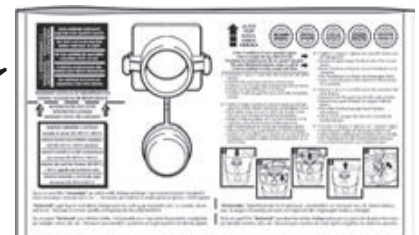
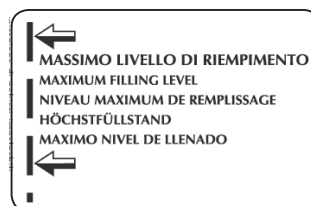

- Die Papierfiltertüten dürfen nicht wieder verwendet werden, sondern sind immer auszuwechseln.

Keine scharfen Gegenstände oder feuchten Stoffe saugen.

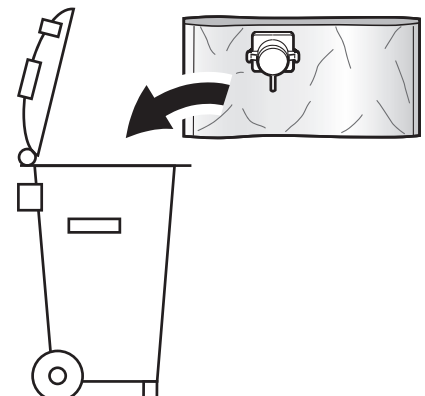

2b - VERWENDUNG DES FILTERELEMENTS

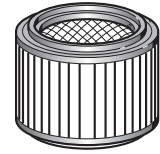

DE

- Den Motorblock lösen.
- Das Filterelement (b) auf der Motorhalterung (c) positionieren.
- Den Adapterring (a) auf das Filterelement (b) auflegen und, damit sich beide Teile gut zusammenfügen, den Griff im Uhrzeigersinn drehen.

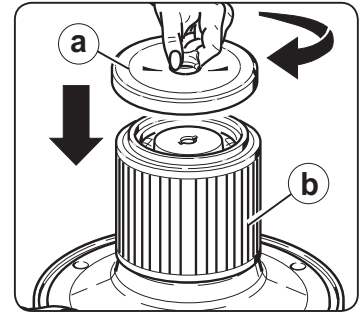
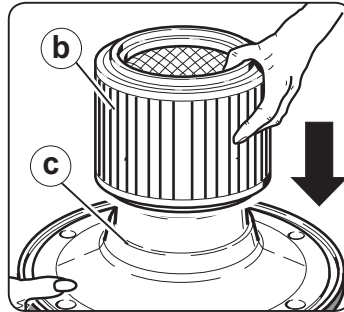
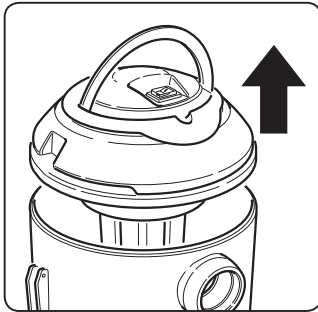
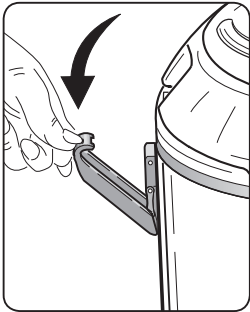

- Die Motoreinheit wieder auf den Schmutzbehälter aufbauen und einhaken.
- **Der Einsatz des Filterelements empfiehlt sich insbesondere zum Aufsaugen von Staub oder Feststoffen (Sonderzubehör).**
Das Filterelement kann zusammen mit der Papierfittertüte verwendet werden. Auf diese Weise wird sowohl die Verstopfung des Filterelement verhindert als auch der Vorteil geboten, den aufgesaugten Schmutz schnell und hygienisch zu entfernen.

3b - SCHAUMSTOFFFILTER



- Zum Aufsaugen flüssiger Substanzen den Schaumstofffilter verwenden.

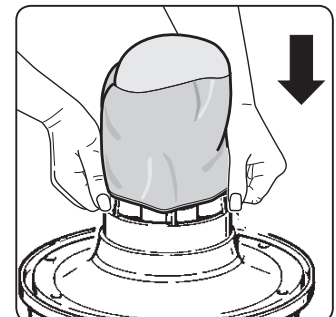
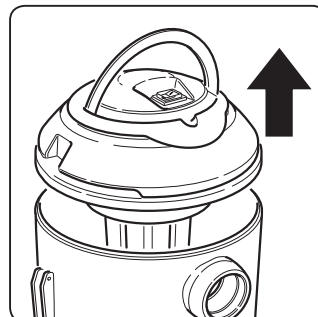
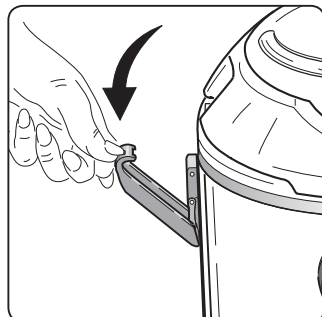

VERWENDUNG DES GERÄT

1c - TROCKENSAUGBETRIEB



Das Filterelement muss stets verwendet werden.
Das Filterelement sauber halten.
Bei starken Verkrustungen oder Abnutzung auswechseln.

- Zum Aufsaugen von besonders feinem Staub die Filterelement zusammen mit dem Papierfilterbeutel (Sonderzubehör) verwenden.

Für eine gute Leistung des Gerätes ist es wichtig, die
Filterelement immer sauber zu halten.
Es wird geraten, diese nach 100 Betriebsstunden
auszuwechseln.

2c - NASSSAUGBETRIEB



Das Filterelement und, sofern vorhanden,
den Papierfilterbeutel (Sonderzubehör) entfernen.
Den Schaumstofffilter verwenden.



Wenn die aufgesaugten Flüssigkeiten im Behälter den
zulässigen Höchstfüllstand erreicht haben, wird die
Ansaugung automatisch durch den Sicherheitsschwimmer
unterbrochen. Der Benutzer erkennt dies daran, dass die
Drehzahl des Motors steigt und das Gerät nicht mehr saugt.
Das Gerät unverzüglich ausschalten und den
Behälter-Eimer leeren.

3c - AUFSAUGEN GROSSER FLÜSSIGKEITSMENGEN

- Die Fugendüse nicht
vollständig eintauchen, um
die teilweise Luftzufuhr zu
gewährleisten.





Vor Wartungsarbeiten (Reinigung, Auswechseln von Teilen) am IMMER Filtersystem stets das Stromkabel aus der Steckdose ziehen.

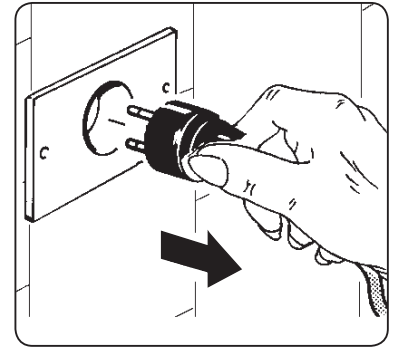

1d - FILTERELEMENT

- Den Filterelement vom Motorträger entfernen.
- Den Filterelement (b) häufig mit einem weichen Pinsel reinigen.
- Für die gründliche Reinigung den Filterelement unter laufendem Wasser ausspülen, indem man den Wasserstrahl von innen nach außen richtet.

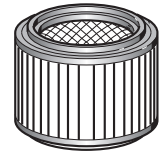

Ein nasser Filter ist besonders empfindlich; vermeiden Sie direkte Wasserstrahlen oder Manöver, die ihn beschädigen könnten.

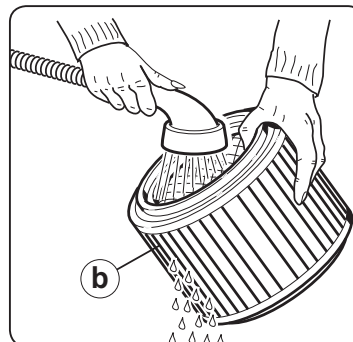
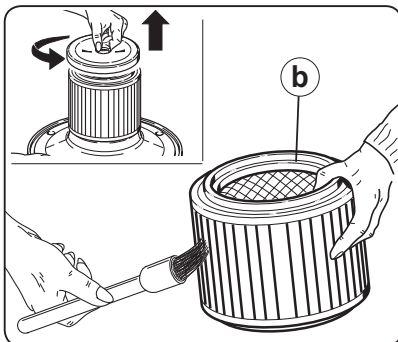

- Vor dem erneuten Einsatz des Filterelements sicherstellen, dass dieses gut getrocknet ist.
- Bei starken Verkrustungen oder Verschleiß nur den Filterelement (b) ersetzen.

2d - PAPIERFILTERTÜTEN AUSWECHSELN

(Sonderzubehör)

Die Papierfiltertüte darf nicht wieder verwendet werden, sondern ist auszuwechseln.

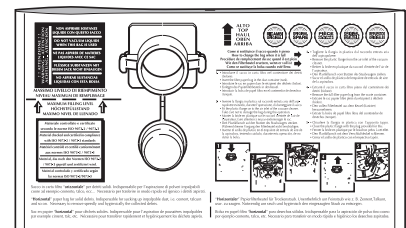

Austausch des Papierfiltertüte:

- Den Kunststoffflansch aus der Lufteintrittsöffnung abnehmen.
- Die Papierfiltertüte herausziehen.
- Den Flansch mit dem entsprechenden Stöpsel verschließen.

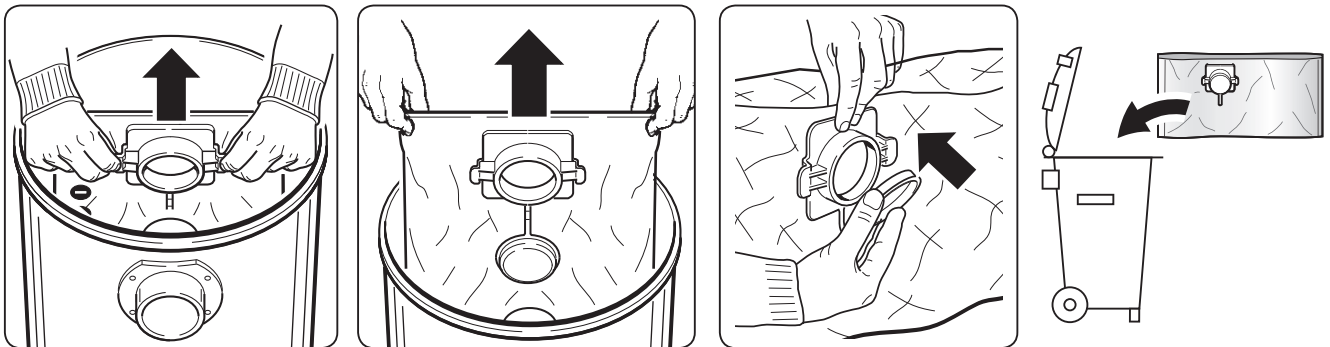

3d - SCHAUMSTOFFFILTER

- Den Schaumstofffilter mit Wasser ohne Reinigungsmittel waschen. Bei Verschleiß oder Einrissen auswechseln.

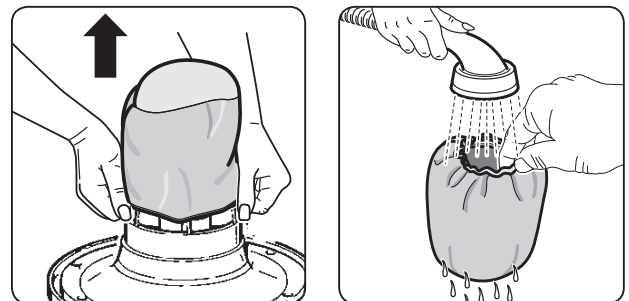

4d - REINIGUNG DES BEHÄLTERS

- Die Menge des angesaugten Materials prüfen, besonders dann, wenn man mit sperrigem Material arbeitet.
- Der Behälter sollte entleert werden, wenn er halb voll ist.
- Nach der Benutzung des Geräts als Flüssigkeitssauger, den Behälter entleeren und ihn zusammen mit den Zubehörteilen trocknen, um Kalkablagerungen zu vermeiden.

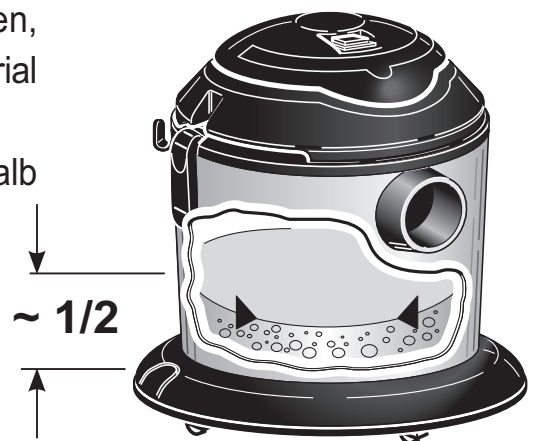

HABEN SIE SCHWIERIGKEITEN?

DE

STÖRUNGEN

URSACHEN

ABHILFE

- Das Gerät läuft nicht an.

- Kein Strom
- Schläuche/Rohre oder Zubehör verstopft.

- Steckdose überprüfen
- Benachrichtigen Beta Utensili S.p.A.

- Der Staub geht aus der Motoreinheit.

- Filterelement gesättigt oder verbraucht.
- Staubbeutel (Sonderzubehör) voll oder gerissen.

- Das Filterelement austauschen.
- Filterelement austauschen oder Vorfilter reinigen.

- Leistungsabfall.

- Behälter zu voll
- Filterelement gesättigt oder verbraucht.
- Der Staubsammlerbeutel ist voll oder zerrissen (Sonderzubehör).
- Schläuche oder Zubehör verstopft.

- Behälter überprüfen
- Das Filterelement austauschen.
- Staubsammlerbeutel austauschen.
- Schlauch oder Zubehör überprüfen

- Erhebliche Drehzahlerhöhung des Motors

- Behälter zu voll
- Filterelement gesättigt oder verbraucht.
- Der Staubsammlerbeutel ist voll oder zerrissen (Sonderzubehör).
- Schläuche oder Zubehör verstopft.
- Der Schwimmkörper hat sich aktiviert.

- Behälter überprüfen
- Das Filterelement austauschen.
- Staubsammlerbeutel austauschen.
- Schlauch oder Zubehör überprüfen
- Schmutzbehälter leeren.

Nur für EU-Länder



Werfen Sie Elektrowerkzeuge nicht in den Hausmüll!

Gemäß den europäischen Richtlinien 2002/96/EG und 2003/108/EG über Elektro- und Elektronik-Altgeräte und Umsetzung in nationales Recht müssen Alt-Elektrowerkzeuge getrennt gesammelt und einer umweltgerechten Wiederverwertung zugeführt werden.

GARANTIE

- Dieses Gerät unterliegt einer Garantie von 24 Monaten (im Fall eines Kaufs mit Kassenbon oder Quittung) oder 12 Monaten (im Fall eines Kaufs gegen Rechnung). In beiden Fällen muss das Kaufdatum entsprechend dokumentiert werden. Bei Fehlen eines gültigen Kaufbelegs bestehen keine Garantieansprüche. Im Fall einer Beanstandung muss die Beschwerde schriftlich innerhalb von zwei Monaten ab Auftreten der Störung vorgelegt und der Garantieschein, der beim Kauf von der Verkaufsstelle ausgefüllt und mit Stempel und Unterschrift versehen wurde, beigelegt werden. Die Garantie sieht die kostenlose Reparatur oder den Ersatz in unserem Werk vor. Die Garantie kommt nicht zur Anwendung, wenn die Beschädigung des Geräts auf einen unzumutbaren Gebrauch zurückzuführen ist. Von der Garantie ausgeschlossen sind der Ersatz oder die Reparatur von Teilen, die einem normalen Verschleiß unterliegen, z. B.: Räder, Griffe, Scharniere, Zubehörteile, Papierfilterbeutel, Luftfilterpatronen, nachgeschaltete Filter, usw. Unter Garantie durchgeführte Leistungen führen zu keiner Verlängerung oder Erneuerung der Garantie.

Im Fall von Streitfragen ist das Gericht am Wohnort des Kunden zuständig.



Stempel und Unterschrift des Händlers

Kaufdatum

Den Kaufbeleg hier aufkleben und für die Geltendmachung der Garantie aufbewahren

DATOS TÉCNICOS

ES

- Tensión de alimentación eléctrica.....	V~	230
- Frecuencia	Hz	50/60
- Potencia IEC.....	W	1100
- Potencia MAX	W	1200
- Caudal de aire MÁX aprox.....	ℓ/sec.	58
- Depósito realizado en		
- Capacidad nominal del depósito-bidón.....	ℓ	20
- Depresión MÁX aprox.....	mbar	190
- Tipo de aislamiento.....		
- Clase de filtración		--
- Grado de protección		IPX4
- Cable de alimentación eléctrica tipo	W	H05 VV-F 2G0,75 mm ²
- Peso del aparato..... (según directiva europea 1999/44/CE)	Kg	5,3
- Peso aparato embalado aprox.....	Kg	6,5
- Dimensiones embalaje aprox.....	mm	430 x 430 x 470h
- Nivel de presión acústica en continuo	dB (A) y ponderado	< 75

ADVERTENCIAS PARA UN USO CORRECTO



Guarde este manual de instrucciones en un lugar apropiado.

- Este aparato puede ser utilizado por niños a partir de 8 años y por personas con capacidades físicas, sensoriales o mentales reducidas, o sin la experiencia o conocimientos necesarios, siempre y cuando estén bajo supervisión y hayan recibido instrucciones sobre cómo usar el aparato en condiciones de seguridad y sobre los riesgos en que pueden incurrir.
- La limpieza y el mantenimiento deben ser realizados por el usuario, los niños no pueden realizar estas operaciones si no están bajo supervisión.
- Un equipo eléctrico no es un juguete. Utilícelo y guárdelo fuera del alcance de los niños; éstos deben ser vigilados para asegurarse de que no jueguen con el aparato.
- Los componentes del embalaje (cartón, protección en PSE, etc.) deben mantenerse fuera del alcance de los niños.

- Este aparato ha sido concebido para funcionar únicamente con corriente alterna.

Antes de ponerlo en marcha, compruebe que la tensión de red corresponde a la indicada en la placa de datos.

- Conecte la aspiradora SÓLO a tomas de corriente que tengan una capacidad mínima de 10A.

- No tire del cable de alimentación ni de la aspiradora para desconectar el enchufe de la toma de corriente.

- Asegúrese de que la instalación eléctrica esté provista de interruptor diferencial (tipo salvavidas).

- Utilice un alargue eléctrico sólo si está en perfecto estado; asegúrese de que la sección sea adecuada a la potencia del aparato.

- Nunca deje el aparato funcionando sin supervisión.

- Desenrolle completamente el cable de alimentación eléctrica antes de poner en funcionamiento el aparato.

230V~ 50/60Hz

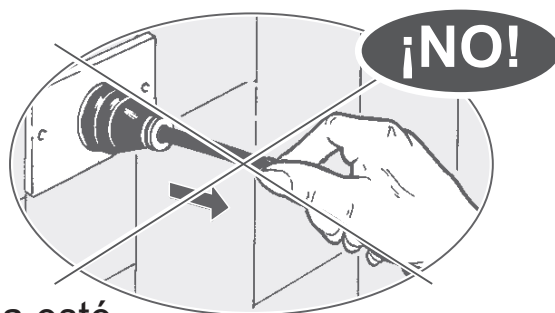
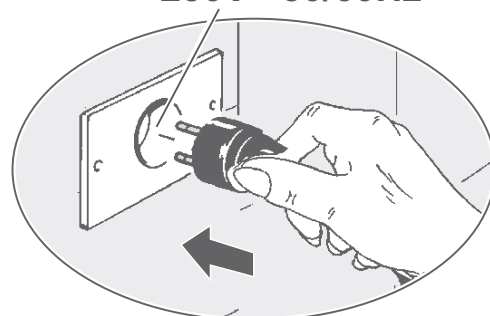

- No dirija el tubo de aspiración hacia las orejas, los ojos, el cabello o, en general, hacia personas o animales.

- **PELIGRO DE CAÍDA**



Está prohibido subirse o sentarse sobre el aparato.

- No utilice el aparato si:
 - tiene las manos mojadas o húmedas;
 - si se ha caído y presenta roturas evidentes o anomalías de funcionamiento;
 - si el enchufe o el cable de alimentación eléctrica están defectuosos.

- Desconecte SIEMPRE el enchufe de la red de alimentación eléctrica inmediatamente después de usar la aspiradora o antes de realizar cualquier operación de limpieza o mantenimiento.

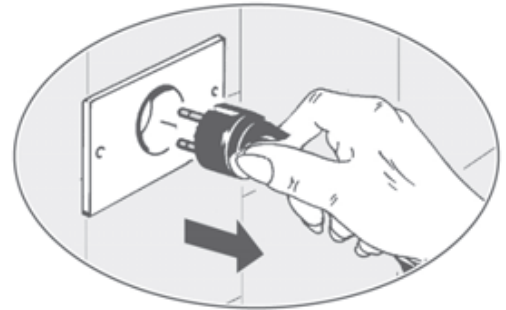

- Toda reparación debe ser realizada exclusivamente por especialistas y con piezas de repuesto originales suministradas por Beta Utensili S.p.A. Reparar el aparato por cuenta propia puede ser sumamente peligroso.
- Si el cable de alimentación está dañado, puede ser sustituido por personal del centro de asistencia técnica de Beta Utensili S.p.A.

- Según la normativa vigente, un aparato que no funciona debe dejarse inutilizado cortando el cable de alimentación eléctrica antes de desecharlo.

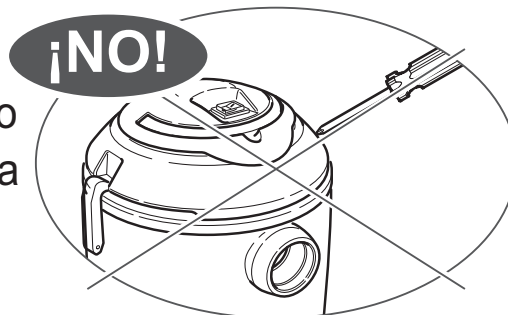

- Limpie el aparato solamente con agua.

No utilice trielina, disolventes ni detergentes abrasivos.

C.A.T.



ADVERTENCIA:

- Nunca permita que el cable de alimentación se deslice por esquinas afiladas, evite aplastarlo y que entre en contacto con cepillos giratorios.
- De haber pérdidas (de espuma o líquido), apague inmediatamente el aparato.
- No aspire sustancias inflamables, potencialmente explosivas, corrosivas y cenizas incandescentes. Estas sustancias pueden alterar la seguridad y perjudicar el buen funcionamiento del aparato.
- No utilice el aparato en ambientes saturados de gas.

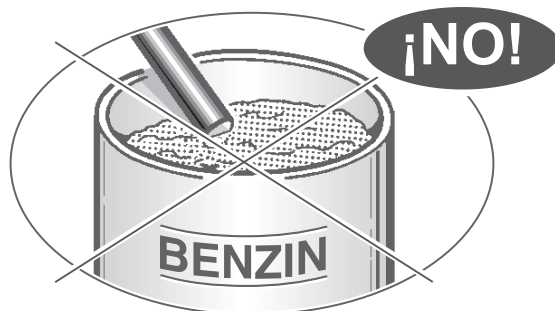

ATENCIÓN:

- Este aparato debe guardarse exclusivamente en lugares cerrados.
- Limpie con frecuencia el alojamiento por donde se desliza el flotador de seguridad y revíselo periódicamente para comprobar su buen estado.
- No utilice el aparato con el sistema filtrante dañado.

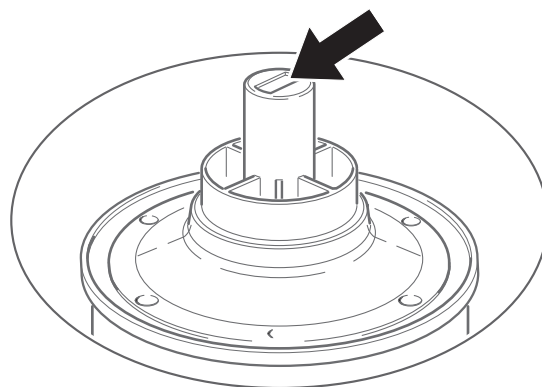

Beta Utensili S.p.A. declina toda responsabilidad en caso de uso inapropiado, incumplimiento de las instrucciones provistas, alteración o mantenimiento inadecuado del aparato.

4a - CARRO CON PORTA-ACCESORIOS

> > > > > > > >



SISTEMAS FILTRANTES

1b - USO DE LA BOLSA RECOGE POLVO

(opcional)

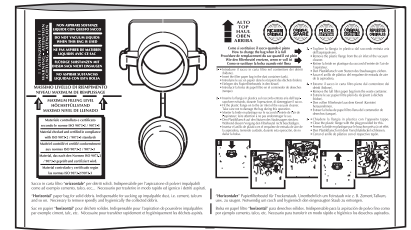

Idóneo para aspirar polvo doméstico

- Introduzca la bolsa de filtro de papel en el depósito-bidón de desechos.
- Introduzca la abrazadera de plástico (x) en el empalme de entrada de aire (y) procurando no estropear la bolsa durante la operación.

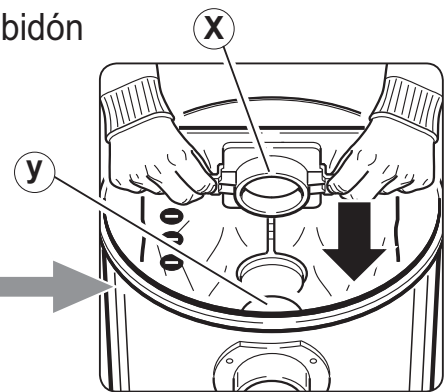
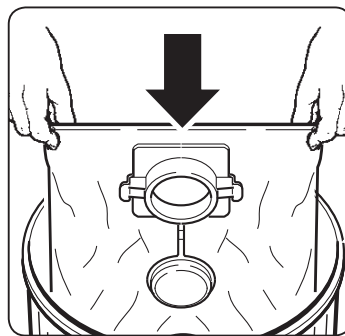

- Cambie la bolsa cuando el material aspirado alcance el nivel máximo de llenado.

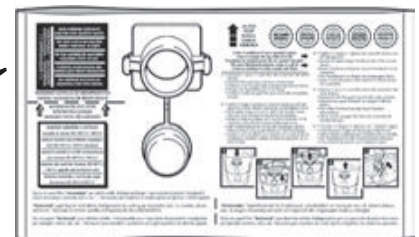
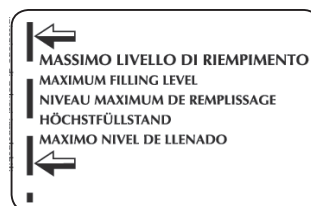

- La bolsa no debe reutilizarse, siempre debe sustituirse.

**No use la bolsa con materiales
afilados o húmedos.**

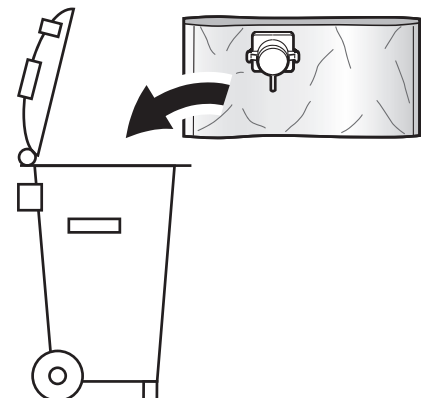

2b - USO DEL ELEMENTO FILTRANTE

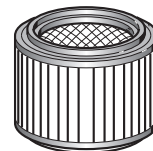

ES

- Desenganche la unidad motor.
- Coloque el elemento filtrante (b) sobre el soporte del motor (c).
- Inserte el disco adaptador (a) sobre el elemento filtrante (b) y ajuste las dos partes de manera solidaria girando en sentido horario el botón.

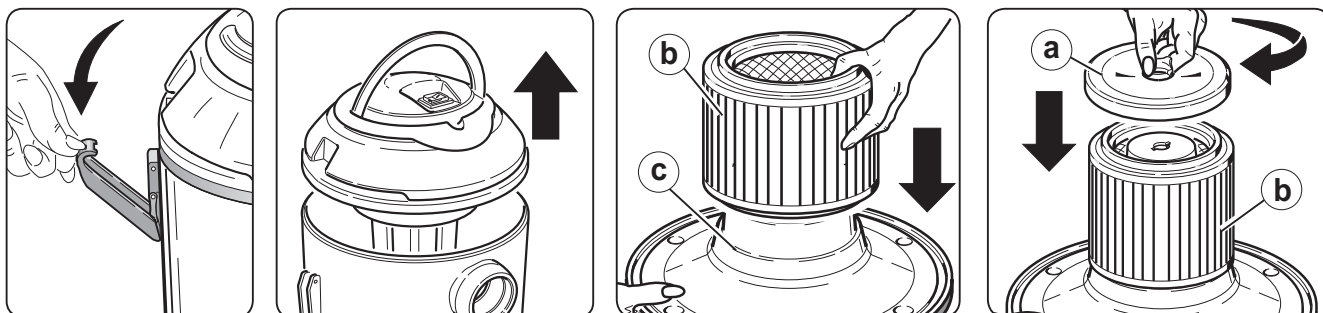

- Montar nuevamente la unidad motor en el depósito-bidón y engancharla.
- **El filtro está especialmente recomendado para recoger polvo o sustancias sólidas y puede utilizarse con la bolsa filtro de papel (opcional) que, además de evitar que el filtro se obstruya, ofrece la ventaja de manipular de manera rápida e higiénica el material aspirado.**

3b - USO DEL FILTRO DE ESPUMA



- Utilice siempre el filtro de espuma para aspirar sustancias líquidas.

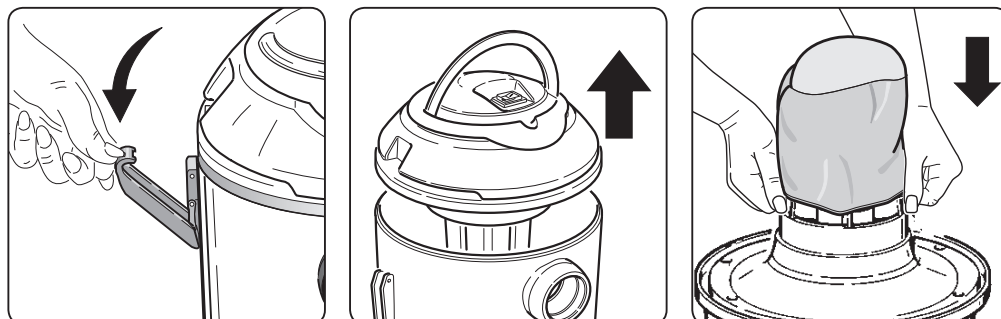

USO DEL APARATO

1c - COMO ASPIRADOR DE POLVO



**El elemento filtrante debe utilizarse siempre.
Mantenga limpio el elemento filtrante.
Sustitúyalo cuando haya demasiada cal o esté demasiado desgastado.**

- Utilice el elemento filtrante con cartucho junto a la bolsa de papel filtro (opcional) para aspirar polvos particularmente finos.

**Para un rendimiento eficiente del aparato, es importante mantener siempre limpio el elemento filtrante de cartucho.
Se recomienda sus sustitución después de 100 horas de utilización.**

2c - COME ASPIRALIQUIDI



**Saque el elemento filtrante y, si estuviera presente, la bolsa de papel filtro (opcional).
Utilice el filtro de espuma.**



**Cuando los líquidos aspirados en el depósito-bidón alcancen el nivel máximo permitido, el flotador de seguridad anulará automáticamente la aspiración.
El usuario será advertido sobre el aumento del número de revoluciones y de la ausencia de aspiración.
Detener inmediatamente el aparato y vaciar el recipiente-bidón.**

3c - PARA ASPIRAR GRANDES CANTIDADES DE LÍQUIDOS

- No sumerja completamente la boquilla rinconera para que haya un flujo parcial de aire.





Antes de llevar a cabo cualquier operación de mantenimiento (limpieza o sustitución) en el sistema filtrante, desenchufe SIEMPRE el cable de alimentación eléctrica.

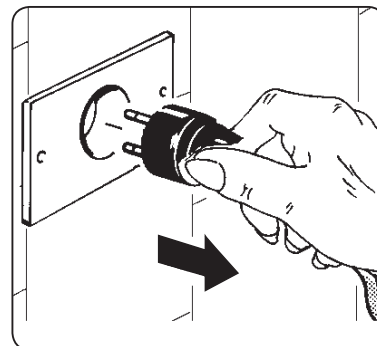

1d - ELEMENTO FILTRANTE

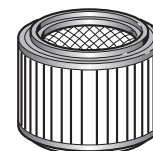

- Retire el cartucho filtro del soporte del motor.
- Limpie con frecuencia el elemento filtrante (b) con un pincel de cerdas suaves.
- Para la limpieza a fondo utilice un grifo y dirija el chorro de agua desde el interior hacia el exterior.

El filtro mojado es extremadamente delicado; evite utilizar chorros de agua directos o realizar maniobras que lo puedan dañar.

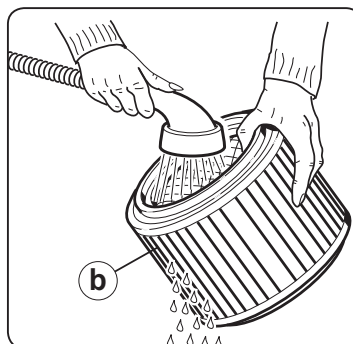
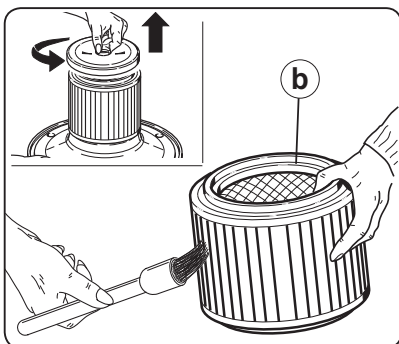

- Antes de volver a montar el elemento filtrante, compruebe que se haya secado del todo.
- En caso de incrustaciones excesivas o si está desgastado sustituya únicamente el elemento filtrante (b).

2d - BOLSA RECOGE POLVO (opcional)

La bolsa no debe reutilizarse, debe sustituirse.

Para sustituir la bolsa recoge polvo:

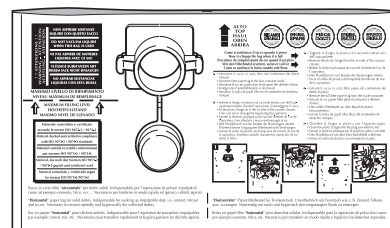

- Extraiga la abrazadera de plástico de la conexión de entrada de aire.
- Extraiga la bolsa de filtro de papel.
- Cierre la abrazadera con el tapón correspondiente.

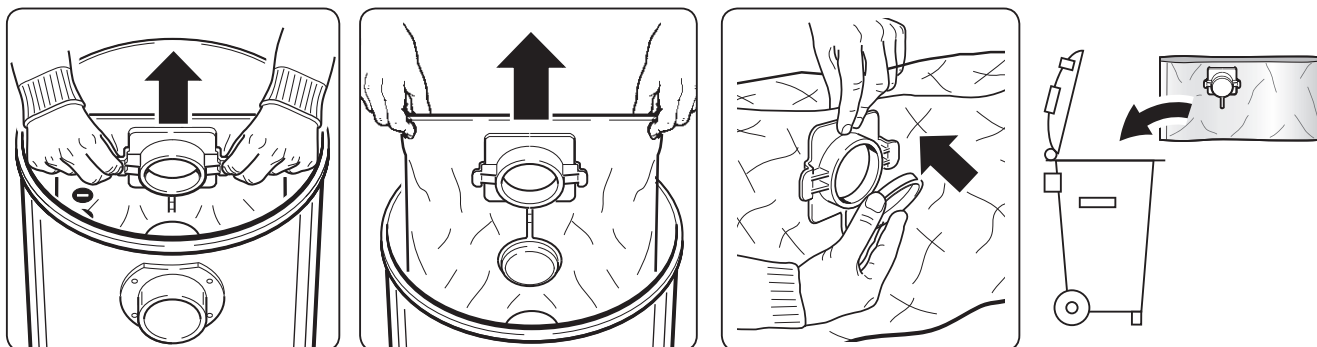

3d - FILTRO DE ESPUMA

- Lave el filtro de espuma con agua sin utilizar detergentes.
Sustitúyalo si está gastado o roto.

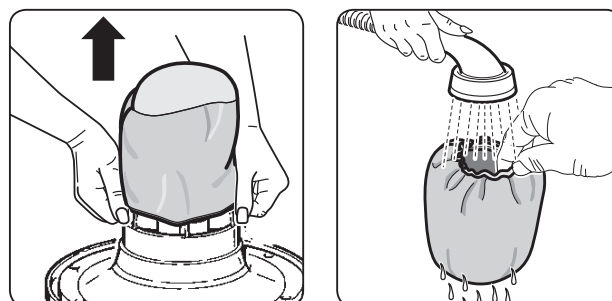

4d - LIMPIEZA DEL DEPÓSITO-BIDÓN

- Controle la cantidad de los materiales aspirados, especialmente si ha sido usado para materiales voluminosos.
- Se aconseja desocupar el contenedor cuando se haya llenado hasta la mitad.
- Después de haber utilizado el aparato como aspiralíquidos, desocupe el contenedor y séquelo del mismo modo que los accesorios para evitar así incrustaciones.

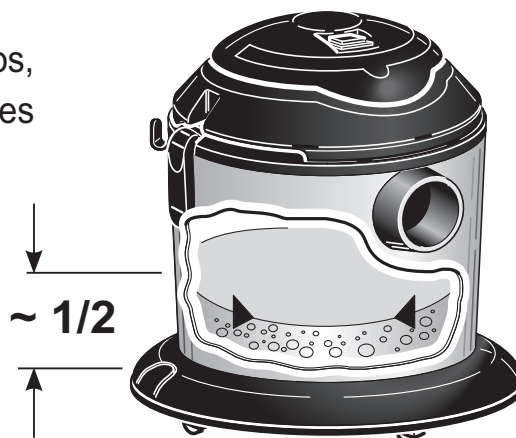

TIENE ALGÚN PROBLEMA?

ES

EFECTOS	CAUSAS	SOLUCIONES
<ul style="list-style-type: none">• El aparato no se pone en marcha.	<ul style="list-style-type: none">• Falta de corriente.• Cable de alimentación eléctrica, interruptores o motor defectuosos.	<ul style="list-style-type: none">• Compruebe la toma de corriente.• Póngase en contacto con Beta Utensili S.p.A.
<ul style="list-style-type: none">• El polvo se escapa de la unidad del motor.	<ul style="list-style-type: none">• Elemento filtrante con cartucho lleno o desgastado.• Bolsa recolectora de polvo (opcional) llena o rota.	<ul style="list-style-type: none">• Sustituya el elemento filtrante.• Sustituya el elemento filtrante o limpie el prefiltro.
<ul style="list-style-type: none">• Disminución del rendimiento.	<ul style="list-style-type: none">• Depósito-bidón demasiado lleno.• Elemento filtrante con cartucho lleno o desgastado.• La bolsa recoge (opcional) polvo está lleno y/o saturado.• Tubos o accesorios obstruidos.	<ul style="list-style-type: none">• Vacíe el depósito-bidón.• Sustituya el elemento filtrante.• Sustituya la bolsa recoge polvo.• Compruebe el tubo flexible o los accesorios.
<ul style="list-style-type: none">• El motor aumenta el número de revoluciones de forma importante.	<ul style="list-style-type: none">• Depósito-bidón demasiado lleno.• Elemento filtrante con cartucho lleno o desgastado.• La bolsa recoge (opcional) polvo está lleno y/o saturado.• Tubos o accesorios obstruidos.• Se ha activado el flotador de seguridad.	<ul style="list-style-type: none">• Vacíe el depósito-bidón.• Sustituya el elemento filtrante.• Sustituya la bolsa recoge polvo.• Compruebe el tubo flexible o los accesorios.• Vacíe el depósito-bidón.

Sólo para países de la Unión Europea



¡No deseche los aparatos eléctricos junto con los residuos domésticos!

De conformidad con las Directivas Europeas 2002/96/CE y 2003/108/CE sobre residuos de aparatos eléctricos y electrónicos y su aplicación de acuerdo con la legislación nacional, las herramientas eléctricas cuya vida útil haya llegado a su fin, se deberán recoger por separado y trasladar a una planta de reciclaje que cumpla con las exigencias ecológicas.

GARANTÍA

- Este aparato está garantizado por un periodo de 24 meses (en caso de compra con ticket de compra o recibo fiscal) o 12 meses (en caso de compra con factura). En ambos casos la fecha de compra debe ser comprobada con el correspondiente documento.

Si no se dispone de un documento fiscal válido, el derecho de garantía queda anulado. Las reclamaciones de los posibles defectos deberán realizarse por escrito en un plazo de dos meses después de su aparición, adjuntando el certificado de garantía cumplimentado al realizar la compra con el sello y la firma del punto de venta.

La garantía consiste en la reparación o sustitución gratuita en nuestro establecimiento. La garantía queda anulada si los daños del aparato están ocasionados por un uso impropio.

La garantía no cubre las sustituciones o reparaciones de partes sujetas a desgaste como, por ejemplo: ruedas, asas, bisagras, accesorios de uso y consumibles, bolsas de papel filtro, cartuchos del filtro de aire, postfiltros, etc.

Las prestaciones realizadas en concepto de garantía no implican ninguna prórroga o renovación de la misma.

Ante toda controversia las partes se someten al tribunal del domicilio del consumidor.

Sello y firma del revendedor

Fecha de compra

Pegue aquí y guarde el documento de compra fiscalmente válido para validar la garantía.

DADOS TÉCNICOS

P

- Tensão de alimentação elétrica	V~	230
- Frequência	Hz	50/60
- Potência IEC	W	1100
- Potência MAX	W	1200
- Capacidade de ar MAX. aprox.....	ℓ/seg.	58
- Contentor realizado em.....		
- Capacidade nominal do contentor-bidão	ℓ	20
- Depressão MAX. aprox.....	mbar	190
- Classe de isolamento.....		
- Classe de filtração		--
- Grau de proteção		IPX4
- Cavo alimentazione elettrica tipo	W	H05 VV-F 2G0,75 mm ²
- Peso do aparelho..... (de acordo com a Diretiva europeia 1999/44/EG)	Kg	5,3
- Peso do aparelho com embalagem aprox.	Kg	6,5
- Dimensões da embalagem aprox.	mm	430 x 430 x 470h
- Nível de pressão sonora contínua	dB (A) e ponderada	< 75

ADVERTÊNCIAS PARA UMA UTILIZAÇÃO CORRETA



Guardar cuidadosamente as presentes instruções.

- O aparelho pode ser usado por crianças com idade não inferior a 8 anos e por pessoas com reduzida capacidade física, sensorial ou mental, ou sem experiência ou conhecimento necessário, desde que sob supervisão ou após as mesmas terem recebido instruções para a utilização em segurança do aparelho e relativas aos perigos inerentes ao mesmo.
- A limpeza e a manutenção de competência do utilizador não deve ser efetuada por crianças sem supervisão.
- Um aparelho elétrico não é um brinquedo. Utilizá-lo e guardá-lo fora do alcance das crianças que devem ser vigiadas para garantir que não brincam com o aparelho.
- As componentes da embalagem (papelão, proteção em esferovite - EPS, etc.) devem ser mantidas fora do alcance das crianças.
- Este aparelho foi concebido para funcionar apenas com corrente alternada.

Antes de o colocar em funcionamento, certifique-se de que a tensão da rede corresponde à indicada na placa de identificação.

- Ligar o aparelho **SOMENTE** a tomadas elétricas com capacidade mínima de 10A.
- Não puxar o cabo de alimentação ou o próprio aparelho para retirar a ficha da tomada.
- Certificar-se de se que o sistema elétrico está equipado com um interruptor diferencial (do tipo salva-vida).
- Utilizar uma extensão elétrica somente se em perfeito estado; certificar-se que a secção é adequada à potência do aparelho.
- Nunca deixar o aparelho em funcionamento sem vigilância.
- Desenrolar o cabo de alimentação por completo antes de colocar o aparelho em funcionamento.

230V~ 50/60Hz

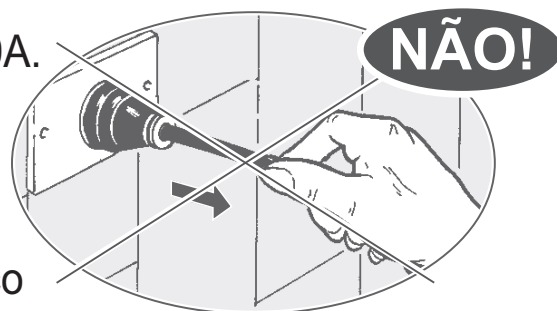
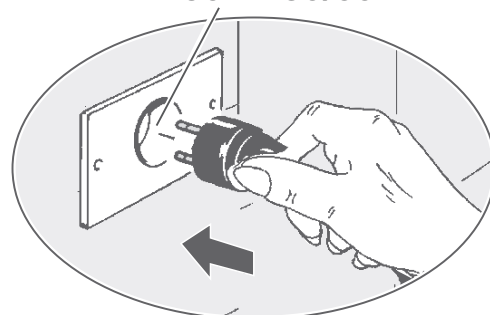

- Nunca direcionar o tubo de aspiração para os ouvidos, olhos, cabelo, isto é, para pessoas ou animais em geral.

- **PERIGO DE QUEDA** 

Não subir ou sentar-se em cima da calota do aparelho.

- Nunca utilizar o aparelho:
 - com as mãos molhadas ou húmidas;
 - se caiu e apresenta roturas ou anomalias evidentes de funcionamento;
 - se a ficha ou o cabo de alimentação elétrica estão com defeito.

- Retirar **SEMPRE** a ficha da rede de alimentação elétrica imediatamente depois da utilização e antes de efetuar quaisquer intervenções de limpeza ou manutenção.

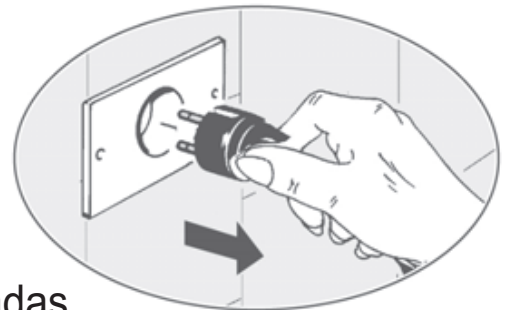

- As eventuais reparações devem ser realizadas somente por pessoal especializado que disponha de peças de substituição originais fornecidas pela Beta Utensili S.p.A. Arranjar o aparelho sozinho pode ser extremamente perigoso.
- Se o cabo de alimentação estiver danificado deve ser substituído pelo pessoal do centro de assistência técnica da Beta Utensili S.p.A.

- De acordo com a legislação em vigor, um aparelho fora de uso deve ser inutilizado cortando o cabo de alimentação elétrica, antes de o deitar fora.

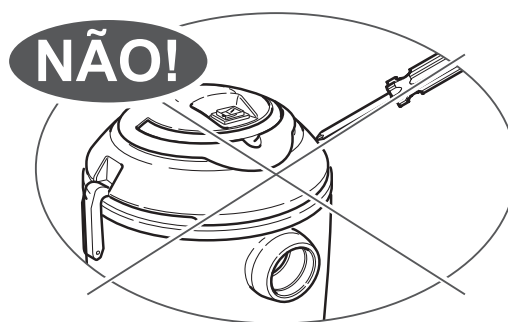

C.A.T.



- Limpar o aparelho usando apenas água. Não usar tricloroetileno, solventes ou detergentes abrasivos.

ADVERTÊNCIA:

- Nunca permitir que o cabo de alimentação arraste sobre arestas cortantes, evitar pisá-lo e evitar que o cabo de alimentação entre em contacto com escovas rotativas.
- Em caso de fugas (espuma ou líquido) desligar o aparelho imediatamente.
- Não aspirar substâncias inflamáveis, potencialmente explosivas ou corrosivas, nem cinza incandescente. Estas substâncias podem comprometer a segurança e o funcionamento do aparelho.
- Não utilizar o aparelho em ambientes saturados de gás.

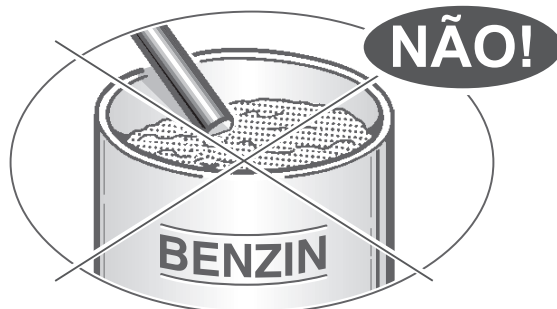

ATENÇÃO:

- Este aparelho deve ser guardado exclusivamente em ambientes fechados.
- Limpar frequentemente o alojamento onde desliza o flutuador de segurança e examiná-lo periodicamente para verificar a sua integridade.
- Não usar o aparelho com o sistema de filtragem danificado.

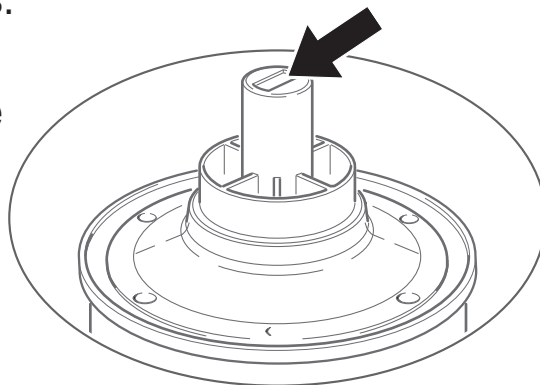

A Beta Utensili S.p.A. declina qualquer responsabilidade pela utilização incorreta ou não conforme as instruções fornecidas, assim como por violações ou manutenção inadequada do aparelho.

4a - CARRINHO COM PORTA-ACESSÓRIOS

> > > > > > > >



SISTEMAS FILTRANTES

1b - UTILIZAÇÃO DO SACO PARA O PÓ

(opcional)

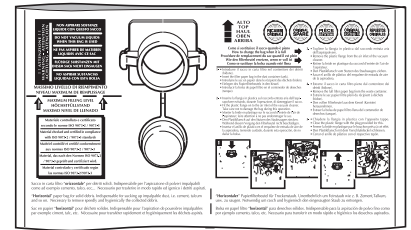

Adequado para aspiração doméstica

- Colocar o saco em papel-filtro no contentor-bidão.
- Inserir a flange em plástico (x) na união da entrada de ar (y) evitando danificar o saco durante a operação.

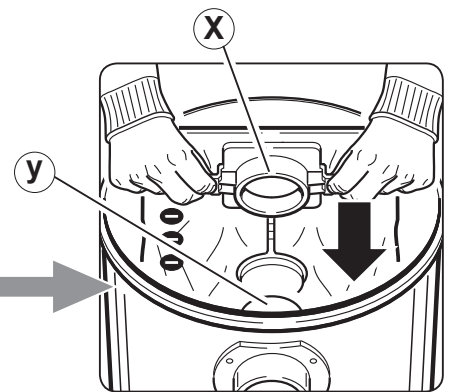
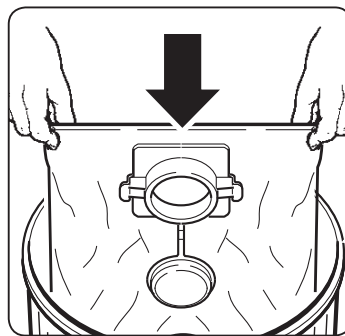

- Substituir o saco quando os materiais aspirados alcançarem o nível máximo de capacidade.

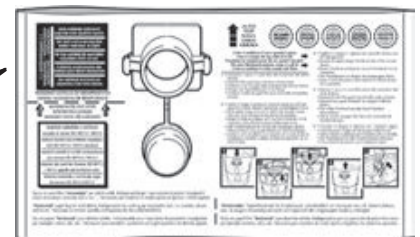
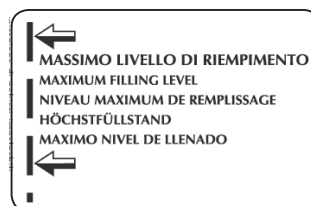

- O saco não deve ser reutilizado, deve ser substituído.

Evitar a sua utilização com materiais cortantes ou húmidos.

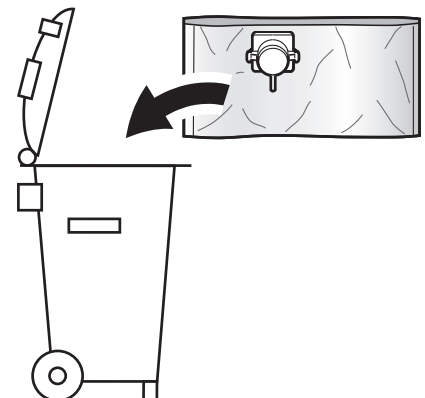

2b - UTILIZAÇÃO DO FILTRO DE CARTUCHO

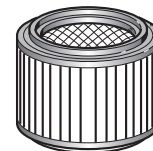

P

- Desprender a unidade do motor.
- Posicionar o filtro (b) no suporte motor (c).
- Inserir o disco adaptador (a) no filtro (b) e fixar entre si as duas partes rodando o manípulo no sentido horário.

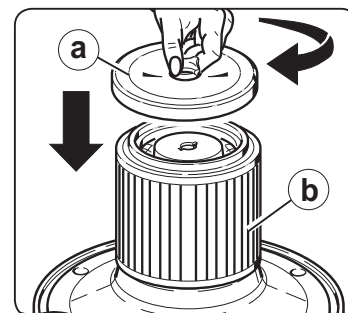
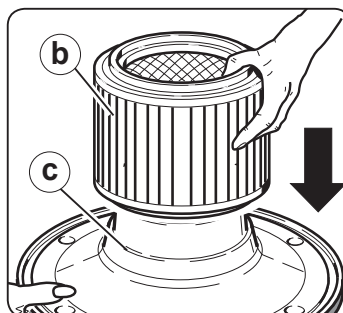
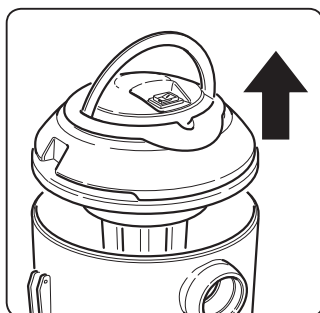
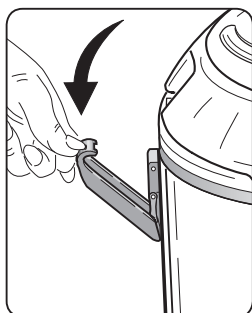

- Montar novamente a unidade do motor no contentor-bidão e fixá-la.
- **A utilização do elemento filtrante é particularmente aconselhada para aspirar pós ou substâncias sólidas e pode ser utilizado juntamente com o saco em papel (opcional) que, não só evita que o elemento filtrante entupa como oferece a vantagem de transferir de forma rápida e higiénica os materiais aspirados.**

3b - UTILIZAÇÃO DO FILTRO-ESPUMA



- Para aspirar substâncias líquidas utilizar o filtro-espuma.

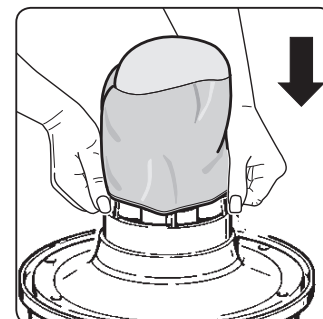
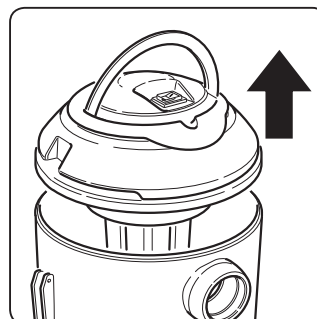
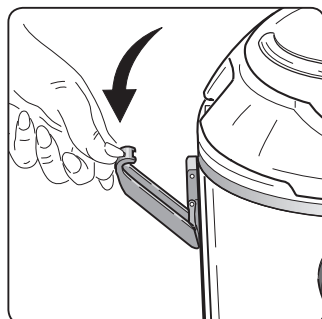

APLICAÇÃO DO APARELHO

1c - COMO ASPIRADOR DE PÓ



Deve ser sempre utilizado o elemento filtrante.
Manter o elemento filtrante limpo.
Substituí-lo se desgastado ou tiver demasiadas incrustações.

- Para aspirar poeiras muito finas utilizar o elemento filtrante de cartucho juntamente com o saco em papel filtro (opcional).

Para um bom desempenho do aparelho é importante manter o filtro de cartucho sempre limpo. Recomenda-se a substituição após aproximadamente 100 horas de utilização.

2c - COMO ASPIRADOR DE LÍQUIDOS



Retirar sempre o elemento filtrante e, se presente, o saco em papel filtro (opcional).
Utilizar o filtro-espuma.



Quando no contentor-bidão os líquidos aspirados alcançarem o nível máximo permitido, a aspiração é automaticamente bloqueada por um flutuador de segurança específico para o efeito. O utilizador recebe um aviso a alertar para o aumento do número de rotações do motor e pela ausência de aspiração. Parar imediatamente o aparelho e esvaziar o contentor-bidão.

3c - PARA ASPIRAR GRANDES QUANTIDADES DE LÍQUIDOS

- Para aspirar líquidos de recipientes não imergir completamente a boquilha tipo lança para garantir um fluxo de ar.



MANUTENÇÃO

P



Antes de executar qualquer operação de manutenção, limpeza ou substituição do elemento filtrante, retirar **SEMPRE** a ficha da tomada de alimentação elétrica.

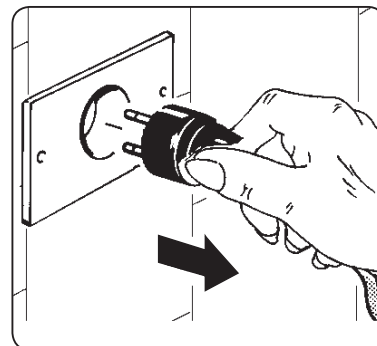

1d - ELEMENTO FILTRANTE

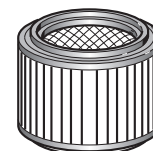

- Retirar o elemento filtrante do suporte do motor.
- Limpar frequentemente o elemento filtrante (b) com um pincel de cerdas macias.
- Para uma limpeza mais profunda, utilizar uma torneira direcionando o jato de água de dentro para fora.

O filtro molhado é extremamente delicado; evitar jatos de água diretos ou manipulações que possam danificá-lo.

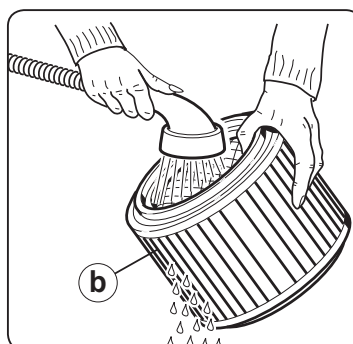
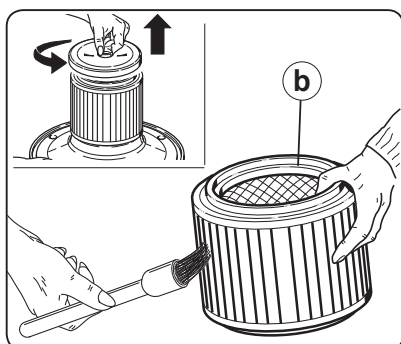

- Antes da remontagem, certificar-se de que esteja bem seco.
- Em caso de incrustações ou se desgastado, substituir apenas o elemento filtrante (b).

2d - SACO PARA PÓ (opcional)

O saco não deve ser reutilizado, deve ser substituído.

Para substituir o saco para o pó:

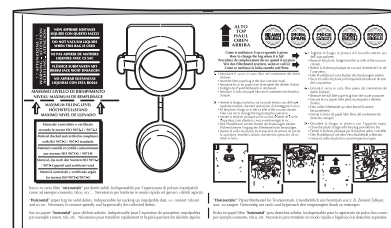

- Retirar a flange em plástico da união de entrada de ar.
- Retirar o saco em papel filtro.
- Fechar a flange de plástico com a tampa específica para o efeito.

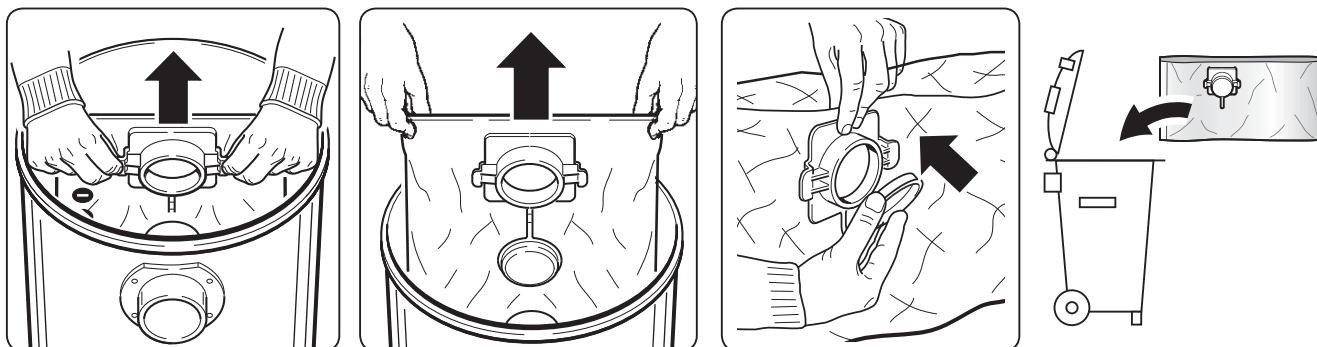

3d - FILTRO-ESPUMA

- Lavar o filtro espuma com água sem usar detergentes.
Substituí-lo se gasto ou roto.

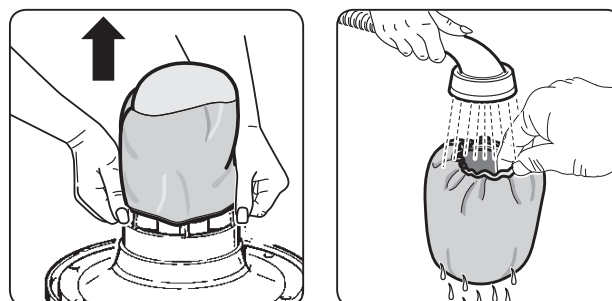

4d - LIMPEZA DO CONTENTOR-BIDÃO

- Verificar a quantidade de material aspirado, especialmente se o aparelho for usado para materiais volumosos.
- Aconselha-se esvaziar o contentor-bidão assim que ficar meio cheio.
- Depois de utilizar o aparelho como aspirador de líquidos, esvaziar o contentor-bidão e secar juntamente com todos os acessórios para evitar incrustações.

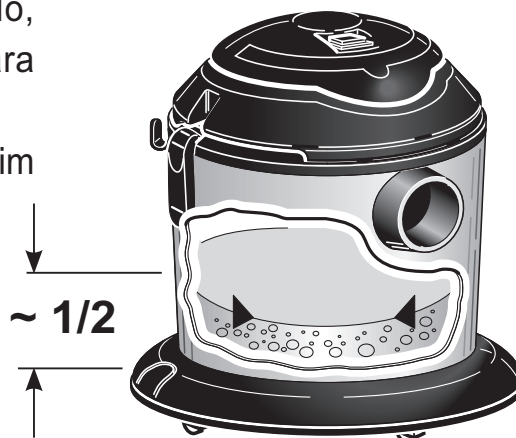

FORAM ENCONTRADOS PROBLEMAS?

P

EFEITOS	CAUSAS	SOLUÇÕES
<ul style="list-style-type: none">O aparelho não liga.	<ul style="list-style-type: none">Falta de electricidade.Cabo de alimentação elétrica, interruptor ou motor defeituosos.	<ul style="list-style-type: none">Verificar a tomada elétrica.Contactar a Beta Utensili S.p.A.
<ul style="list-style-type: none">O pó sai do motor.	<ul style="list-style-type: none">Filtro de cartucho cheio ou gasto.Saco para pó (opcional) cheio ou rasgado.	<ul style="list-style-type: none">Substituir o elemento filtrante.Substituir o saco para pó.
<ul style="list-style-type: none">Diminuição de desempenho.	<ul style="list-style-type: none">Contentor-bidão demasiado cheio.Elemento filtrante cheio ou gasto.Saco para pó (opcional) cheio ou rasgado.Tubos ou acessórios obstruídos.	<ul style="list-style-type: none">Controlar o contentor-bidão.Substituir o elemento filtrante.Substituir o saco para pó.Controlar o tubo flexível ou os acessórios.
<ul style="list-style-type: none">O motor aumenta consideravelmente o número de rotações.	<ul style="list-style-type: none">Contentor-bidão demasiado cheio.Elemento filtrante cheio ou gasto.Saco para pó (opcional) cheio ou rasgado.Tubos ou acessórios obstruídos.Foi acionado o flutuador de segurança.	<ul style="list-style-type: none">Controlar o contentor-bidão.Substituir o elemento filtrante.Substituir o saco para pó.Controlar e limpar o interior do tubo flexível ou os acessórios.Esvaziar o contentor-bidão.

Apenas para os países da UE



Não deite ferramentas eléctricas no lixo doméstico.

No respeito das directivas europeias 2002/96/EG e 2003/108/EG, sobre ferramentas eléctricas e electrónicas usadas e a transposição para as leis nacionais, as ferramentas devem ser recolhidas em separado e encaminhadas a uma instalação de reciclagem dos materiais ecológica.

GARANTIA

- O presente aparelho tem uma garantia de 24 meses (em caso de compra com talão ou recibo fiscal) ou de 12 meses (em caso de compra com fatura).

Em ambos os casos, a data de compra deve ser comprovada pelo documento correspondente.

Na ausência de documento fiscal válido, não é possível beneficiar da garantia.

Em caso de não-conformidade, a reclamação deve ser feita por escrito, num prazo de dois meses a partir da observação do defeito anexando o certificado de garantia preenchido aquando da compra, com carimbo e assinatura da loja.

A garantia consiste na reparação ou substituição gratuita nas nossas instalações.

A garantia não é aplicável caso o aparelho tenha sido danificado devido a uso indevido.

Estão excluídas as substituições ou reparações de peças sujeitas ao desgaste normal tal como, por exemplo: rodas, pegas, dobradiças, acessórios em uso e de série, sacos em papel filtro, cartucho de filtro ar, pós-filtros, etc.

As prestações efetuadas como garantias não implicam nenhuma prerrogativa ou renovação.

Para quaisquer disputas será competente o tribunal do local de domicílio do consumidor.



Carimbo e assinatura do revendedor

Data de compra

Colar aqui e guardar o comprovativo de compra fiscalmente válido para validação da garantia

TECHNISCHE GEGEVENS

NL

- Elektrische voedingsspanning	V~	230
- Frequentie.....	Hz	50/60
- IEC vermogen.....	W	1100
- MAX. vermogen.....	W	1200
- MAX. luchtdebiet circa.....	ℓ/sec.	58
- Houder gemaakt van.....		
- Nom. inhoud van de houder-bak.....	ℓ	20
- MAX. onderdruk circa	mbar	190
- Isolatieklasse		
- Filtratieklasse.....		--
- Beschermingsgraad.....		IPX4
- Netsnoer type.....	W	H05 VV-F 2G0,75 mm ²
- Gewicht apparaat..... (volgens Europese richtlijn 1999/44/EG)	Kg	5,3
- Gewicht verpakt apparaat circa	Kg	6,5
- Afmetingen verpakking circa.....	mm	430 x 430 x 470h
- Continu geluidsdruk niveau..... (gewogen)	dB (A)	< 75

WAARSCHUWINGEN VOOR EEN CORRECT GEBRUIK



Bewaar dit instructieboekje zorgvuldig.

- Het apparaat mag gebruikt worden door kinderen ouder dan 8 jaar en personen met verstandelijke, lichamelijke of zintuiglijke beperkingen of met onvoldoende ervaring of kennis, mits ze onder toezicht staan en bekend zijn met het veilig gebruik van het apparaat en de risico's die eraan verbonden zijn.
- De reiniging en het onderhoud moeten verricht worden door de gebruiker en niet door kinderen zonder toezicht.
- Een elektrisch apparaat is geen speelgoed. Gebruik het en berg het buiten het bereik van kinderen op; op hen moet toezicht worden gehouden om er zeker van te zijn dat zij niet met het apparaat spelen.
- De onderdelen van de verpakking (karton, PSE-bescherming, enz.) moeten buiten het bereik van kinderen worden gehouden.

- Dit apparaat is ontworpen om uitsluitend met wisselstroom te werken.

Voordat het wordt ingeschakeld, moet gecontroleerd worden of de netspanning overeenkomt met die aangegeven op het typeplaatje.

- Sluit het apparaat **ALLEEN** aan op stopcontacten met een minimum stroomafgifte van 10A.
- Trek niet aan het netsnoer of het apparaat zelf om de stekker uit het stopcontact te verwijderen.
- Controleer of de elektrische installatie voorzien is van een aardlekschakelaar.
- Alleen verlengsnoeren die in perfecte staat verkeren; controleer of de doorsnede geschikt is voor het vermogen van het apparaat.
- Laat het apparaat nooit zonder toezicht werken.
- Wikkel volledig het netsnoer af alvorens het apparaat in te schakelen.

230V~ 50/60Hz

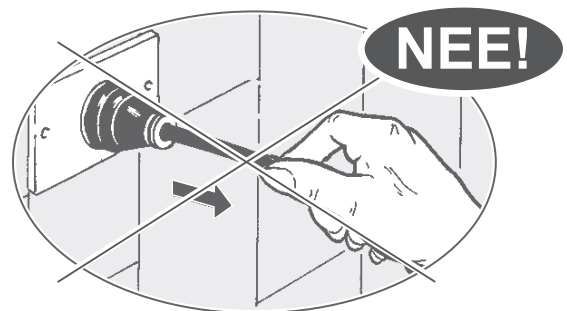
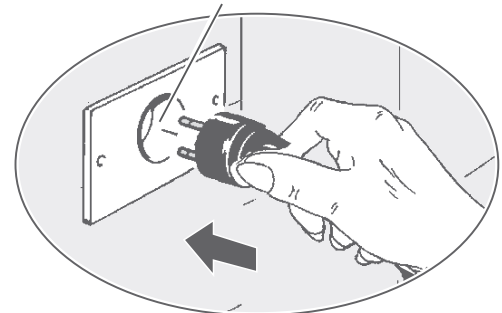

- Richt de zuigslang niet op oren, ogen, haren en, meer in het algemeen, op mensen of dieren.

- **VALGEVAAR** 

Klim niet en ga niet zitten op de kap van het apparaat.

- Gebruik het apparaat nooit:
 - met natte of vochtige handen;
 - als het gevallen is en duidelijk kapot is of stringen vertoont.
 - als de stekker of het netsnoer defect zijn.

- Haal **ALTIJD** de stekker uit het stopcontact onmiddellijk nadat het apparaat gebruikt is en alvorens reinigings- of onderhoudswerkzaamheden te verrichten.

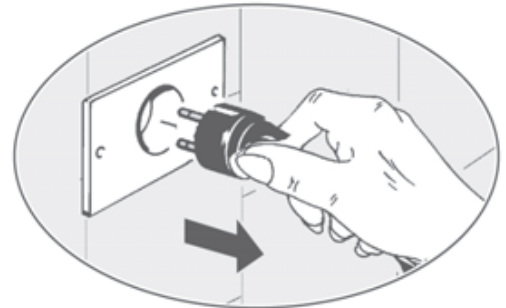

- Eventuele reparaties mogen uitsluitend door specialisten worden verricht die over originele, door Beta Utensili S.p.A geleverde reserveonderdelen beschikken.

Het apparaat eigenhandig repareren kan zeer gevaarlijk zijn.

- Als het netsnoer beschadigd is, moet het vervangen worden door het technische servicecentrum van Beta Utensili S.p.A.

- Met inachtneming van de huidige regelgeving, moet een apparaat dat niet meer gebruikt wordt onbruikbaar worden gemaakt door het netsnoer af te knippen alvorens het weg te gooien.



C.A.T.



- Reinig het apparaat uitsluitend met water.

Gebruik geen tri, oplosmiddelen of schurende schoonmaakmiddelen.

WAARSCHUWING:

- Laat het netsnoer nooit over scherpe randen slepen, verplet het niet en voorkom dat het in contact komt met de draaiende borstels.
- In het geval van lekken (schuim of vloeistof) moet het apparaat onmiddellijk worden uitgeschakeld.
- Zuig geen ontvlambare, potentieel explosieve of bijtende stoffen en gloeiende as op.
Deze stoffen kunnen de veiligheid en de werking van het apparaat in gevaar brengen.
- Gebruik het apparaat niet in met gassen verzadigde omgevingen.

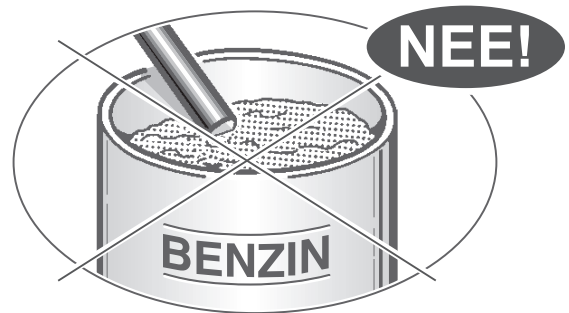

LET OP:

- Dit apparaat mag alleen in afgesloten ruimtes opgeborgen worden.
- StatusReinig veelvuldig de zitting van de veiligheidsvlotter en bekijk hem af en toe om na te gaan of hij in intacte toestand verkeert.
- Gebruik het apparaat niet met beschadigd filtersysteem.

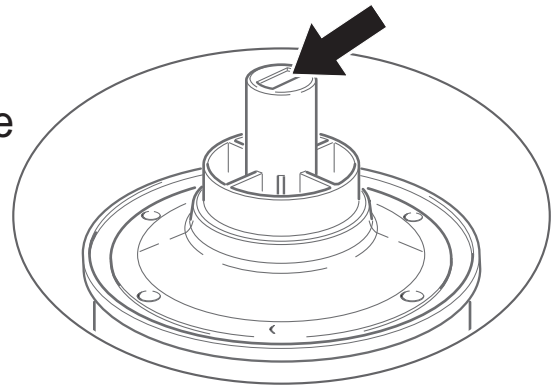

Beta Utensili S.p.A. wijst elke aansprakelijkheid af voor oneigenlijk gebruik of gebruik dat niet conform de verschafte aanwijzingen is, eigenhandige reparatie of verkeerd onderhoud van het apparaat.

4a - WAGEN MET HULPSTUKKENHOUDER

> > > > > > > >



FILTERSYSTEMEN

1b - GEBRUIK VAN DE STOFOPVANGZAK

(optioneel)

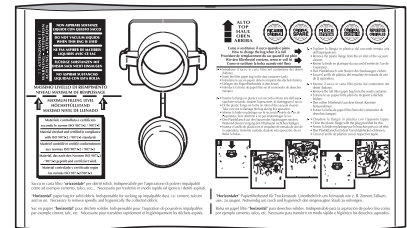

Geschikt voor het opzuigen van huishoudelijk stof

- Doe de stofzak van filterpapier in de houder-bak.
- Steek de plastic flens (x) in de luchtinlaatopening (y) en voorkom dat de zak tijdens deze handeling beschadigd raakt.

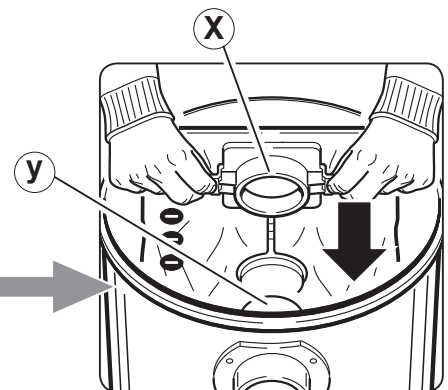
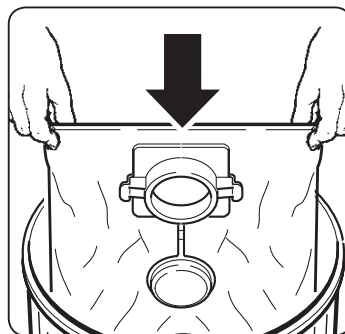

- Vervang de zak wanneer het opgezogen materiaal het maximum vulniveau heeft bereikt.

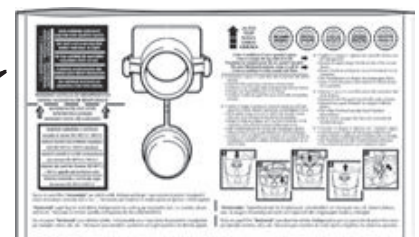

- De zak mag niet opnieuw worden gebruikt, maar moet altijd worden vervangen.

**Vermijd het gebruik voor snijdend/
scherp of vochtig materiaal.**

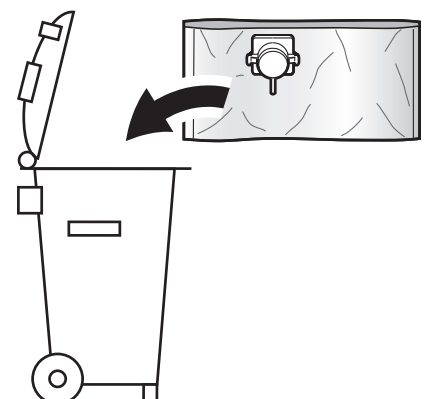

2b - GEBRUIK VAN HET FILTERPATROON

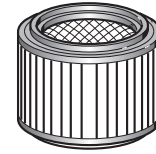

NL

- Maak de motoreenheid los.
- Plaats het filterelement (b) op de motorsteun (c).
- Breng de adapterschijf (a) op het filterelement (b) aan en verenig beide delen door de knop rechtsom te draaien.

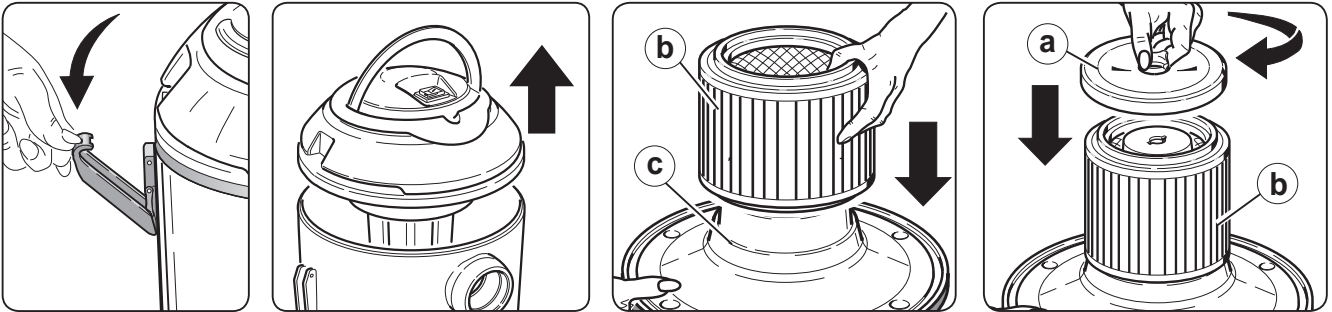

- Plaats de motoreenheid op de houder-bak en haak hem vast.
- **Het gebruik van het filterelement wordt vooral aanbevolen voor het opzuigen van stof of vaste substanties en kan samen met de zak van filterpapier (optioneel) worden gebruikt die ten eerste verstopping van het filterelement voorkomt en bovendien het voordeel biedt dat het opgezogen materiaal snel en hygiënisch kan worden overgebracht.**

3b - GEBRUIK VAN HET SCHUIMFILTER



- Gebruik het schuimfilter voor het opzuigen van vloeibare stoffen.

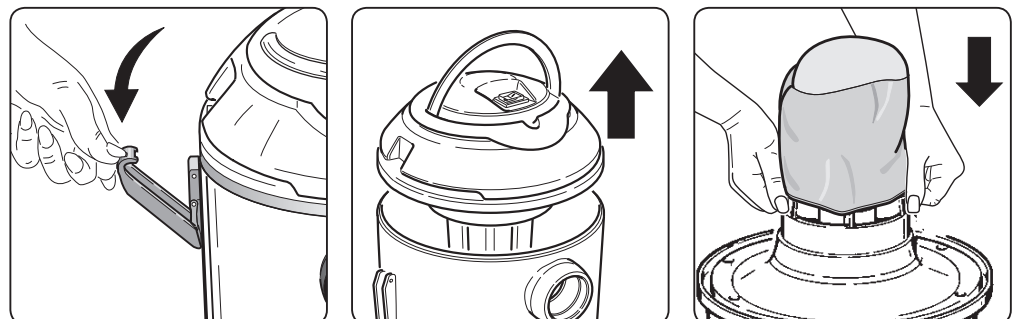

GEBRUIK VAN HET APPARAAT

1c - ALS STOFZUIGER



Het filterelement moet altijd gebruikt worden. Houd het filterelement altijd schoon. Vervang het indien het overmatig vastgekoekt materiaal vertoont of beschadigd is.

- Gebruik voor het opzuigen van zeer fijn stof het filterelement samen met de zak van filterpapier (optioneel).

Voor een goed rendement van het apparaat is het belangrijk dat het filterelement altijd schoon wordt gehouden. Men adviseert vervanging na ongeveer 100 gebruiksuren.

2c - ALS VLOEISTOFZUIGER



Verwijder het filterelement en de zak van filterpapier (optioneel) indien aanwezig. Gebruik het schuimfilter.



Wanneer de opgezogen vloeistoffen in de houderbak het maximaal toegestane niveau bereiken, wordt de aanzuiging automatisch gestopt door de veiligheidsvlotter. De gebruiker wordt gewaarschuwd door de toename van het motortoerental en doordat er geen zuigkracht meer is. Stop het apparaat onmiddellijk en maak de houderbak leeg.

3c - VOOR HET OPZUIGEN VAN GROTE HOEVEELHEDEN

VLOEISTOF

- Om vloeistoffen uit bakken op te zuigen, mag het lansstuk niet helemaal ondergedompeld worden om een gedeeltelijke toevoer van lucht te garanderen.





Verwijder ALTIJD de stekker uit het stopcontact alvorens het filtersysteem te onderhouden, reinigen of vervangen.

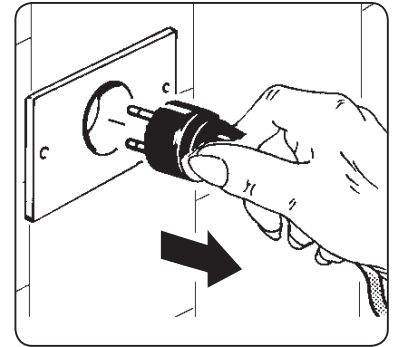

1d - FILTERELEMENT



- Verwijder het filterelement van de motorsteun.
- Reinig het filterelement (b) veelvuldig met een kwast met zachte haren.
- Gebruik voor een grondige reiniging een kraan door de waterstraal van binnenuit naar buiten te richten.

Een nat filter is bijzonder delicaat; vermijd rechtstreekse waterstralen of handelingen die het beschadigen kunnen.

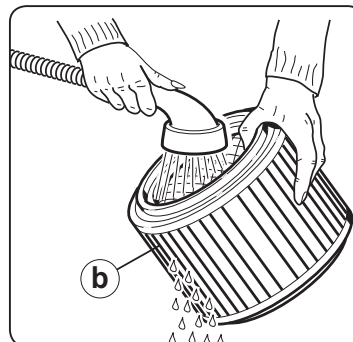
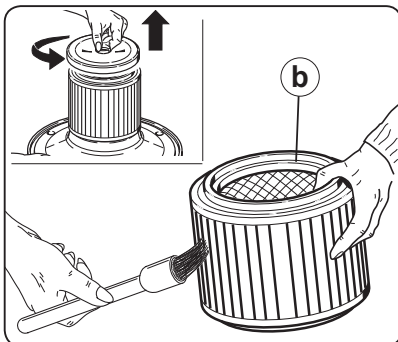

- Controleer of het goed droog is alvorens het weer aan te brengen.
- In geval van overmatige aancoeking of indien versleten, alleen het filterelement (b) vervangen.

2d - STOFOPVANGZAK (optioneel)

De zak mag niet opnieuw worden gebruikt, maar moet worden vervangen.

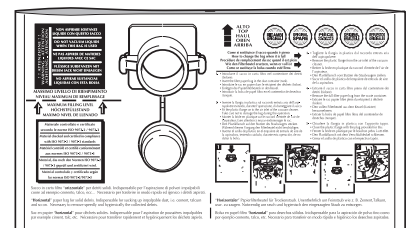

Om de zak te vervangen:

- Verwijder de kunststof flens van de luchtinlaatopening van de stofzuiger.
- Verwijder de zak van filterpapier.
- Sluit de plastic flens met de hiervoor bestemde dop.

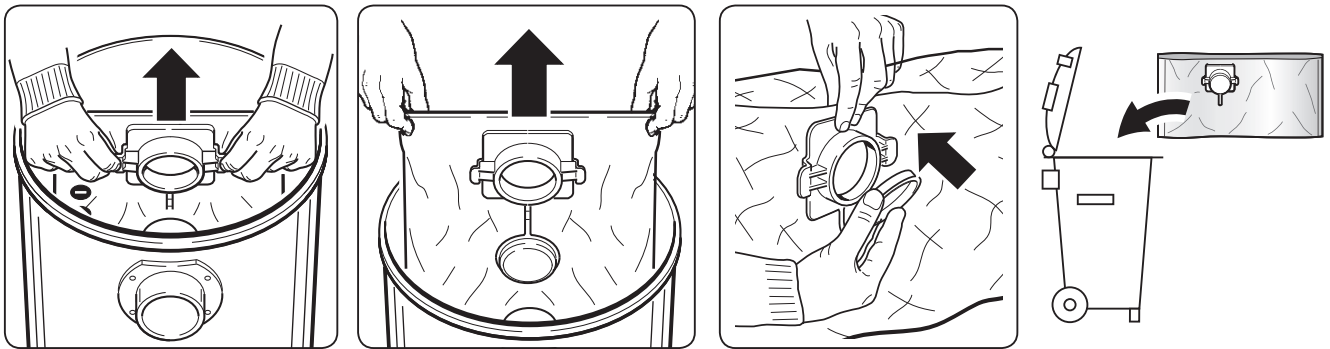

3d - SCHUIMFILTER

- Was het schuimfilter met water zonder reinigingsmiddelen te gebruiken. Vervang het als het versleten of gescheurd is.

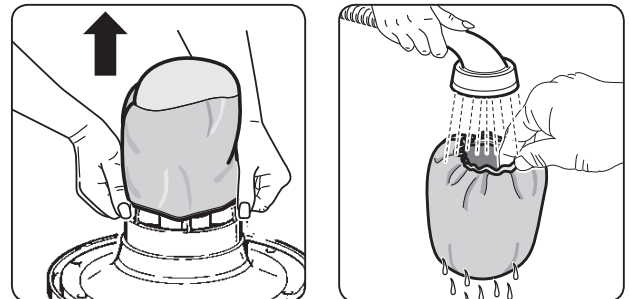

4d - REINIGING VAN DE HOUDER-BAK

- Controleer de hoeveelheid opgezogen materiaal, vooral indien voor volumineus materiaal gebruikt.
- Men adviseert de houder-bak te ledigen zodra hij voor de helft gevuld is.
- Ledig, na het apparaat als vloeistofzuiger gebruikt te hebben, de houder-bak en droog hem samen met de hulpstukken om aankoeking/ketelsteen te voorkomen.

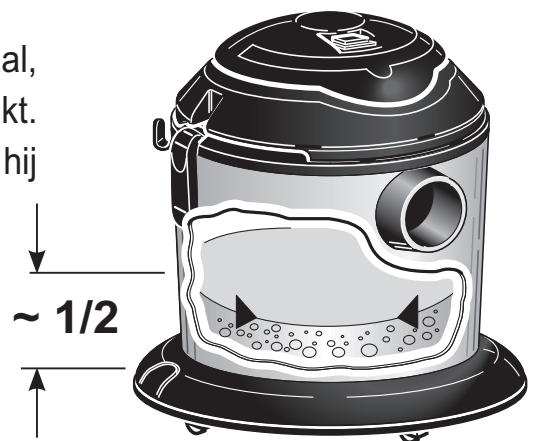

HEBT U PROBLEMEN?

NL

PROBLEMEN	OORZAKEN	OPLOSSINGEN
<ul style="list-style-type: none">Het apparaat start niet.	<ul style="list-style-type: none">Stroom ontbreekt.Netsnoer, schakelaar of motor defect.	<ul style="list-style-type: none">Controleer het stopcontact.Neem contact op met Beta Utensili S.p.A.
<ul style="list-style-type: none">Er komt stof uit de motoreenheid.	<ul style="list-style-type: none">Filterelement vol of versleten.Stofopvangzak (optioneel) vol of gescheurd.	<ul style="list-style-type: none">Vervang het filterelement.Vervang de stofopvangzak.
<ul style="list-style-type: none">Het rendement neemt af	<ul style="list-style-type: none">Houder-bak te vol.Filterelement vol of versleten.Stofopvangzak (optioneel) vol of gescheurd.Slangen of hulpstukken verstopt.	<ul style="list-style-type: none">Controleer de houder-bak.Vervang het filterelement.Vervang de stofopvangzak.Controleer de slang of de hulpstukken.
<ul style="list-style-type: none">Het motortoerental neemt in aanmerkelijke mate toe.	<ul style="list-style-type: none">Houder-bak te vol.Filterelement vol of versleten.Stofopvangzak (optioneel) vol of gescheurd.Slangen of hulpstukken verstopt.De veiligheidsvlotter heeft ingegrepen.	<ul style="list-style-type: none">Controleer de houder-bak.Vervang het filterelement.Vervang de stofopvangzak.Controleer en reinig de slang of de hulpstukken inwendig.Ledig de houder-bak.

Alleen voor EU-landen



Geef elektrisch gereedschap niet met het huisvuil mee!

Volgens de Europese Richtlijnen 2002/96/EG en 2003/108/EG inzake afgedankte elektrische en elektronische apparaten en de toepassing daarvan binnen de nationale wetgeving, dient afgedankt elektrisch gereedschap gescheiden ingezameld te worden en afgevoerd te worden naar een vuilverwerkingsbedrijf dat aan de van kracht zijnde milieu-eisen voldoet.

GARANTIE

- De garantie van dit apparaat heeft een duur van 24 maanden (in geval van aanschaf met kassabon of bon met btw) of 12 maanden (in geval van aanschaf met factuur). In beide gevallen moet de aanschafdatum altijd worden aangetoond met het betreffende document.

Zonder geldig fiscaal document kan het recht op garantie niet worden uitgeoefend. In geval van niet-conformiteit, moet de klacht schriftelijk binnen twee maanden na constatering van het defect worden ingediend, door het tijdens de aanschaf ingevulde garantiecertificaat met stempel en handtekening van het verkooppunt bij te voegen.

De garantie bestaat uit gratis reparatie of vervanging bij onze vestiging.

De garantie wordt niet toegepast als het apparaat beschadigingen vertoont die door een oneigenlijk gebruik zijn veroorzaakt.

Wielen, handgrepen, scharnieren, gebruiksaccessoires en hulpstukken, zakken van filterpapier, luchtfilterpatronen, nafilters, enz..

De prestaties die uit hoofde van de garantie zijn verricht, houden geen verlenging of vernieuwing van de garantie in.



Voor eventuele geschillen is de rechtbank van de woonplaats van de consument bevoegd.

Stempel en handtekening van de verkoper

Aanschafdatum

Het aanschafdocument dat fiscaal gezien geldig is voor de bekrachtiging van de garantie hier opplakken en bewaren

DANE TECHNICZNE**PL**

- Napięcie zasilania elektrycznego.....	V~	230
- Częstotliwość.....	Hz	50/60
- Moc IEC	W	1100
- MAKS. moc.....	W	1200
- MAKS. przepływ powietrza ok.	ℓ/sek.	58
- Zbiornik wykonany z		
- Pojemność zbiornika.....	ℓ	20
- MAKS. podciśnienie ok.	mbar	190
- Klasa izolacji		
- Klasa filtracji.....		--
- Stopień ochrony.....		IPX4
- Typ przewodu zasilania.....	W	H05 VV-F 2G0,75 mm ²
- Ciężar urządzenia	Kg	5,3
(zgodnie z Dyrektywą Parlamentu Europejskiego i Rady 1999/44/WE)		
- Ciężar urządzenia w opakowaniu ok.	Kg	6,5
- Wymiary opakowania ok.	mm	430 x 430 x 470h
- Ciągły poziom ciśnienia akustycznego	dB (A)	< 75
i równoważny		

OSTRZEŻENIA DOTYCZĄCE POPRAWNEGO UŻYTKOWANIA



Przechowywać starannie niniejsze instrukcje

- Urządzenie może być użytkowane przez dzieci w wieku powyżej 8 lat oraz przez osoby o ograniczonych zdolnościach fizycznych, sensorycznych lub umysłowych bądź nieposiadające odpowiedniej wiedzy i doświadczenia wyłącznie pod ścisłym nadzorem lub po otrzymaniu instrukcji w zakresie bezpiecznego użytkowania urządzenia i po zrozumieniu związanych z nim zagrożeń.
- Czyszczenie i konserwacja urządzenia musi być dokonywana przez użytkownika; prace te nie mogą być przeprowadzane przez dzieci bez nadzoru osoby dorosłej.
- Urządzenie elektryczne nie jest zabawką. Użytkować i przechowywać urządzenia poza zasięgiem dzieci; należy pilnować, aby dzieci nie bawiły się urządzeniem.
- Elementy opakowania (pudełka, osłona ochronna z polistyrolu, itp) muszą być przechowywane poza zasięgiem dzieci.
- To urządzenie jest przeznaczone do pracy wyłącznie na prądzie zmiennym. Przed uruchomieniem urządzenia należy upewnić się, czy zasilanie sieciowe odpowiada wartości widniejącej na tabliczce znamionowej.
- Podłączać urządzenie TYLKO do gniazdek elektrycznych o minimalnej obciążalności 10A.
- Nie ciągnąć za przewód zasilania lub za urządzenie w celu wyjęcia wtyczki z gniazdka elektrycznego.
- Upewnić się, czy instalacja elektryczna jest wyposażona w wyłącznik różnicowo-prądowy (różnicówka).
- Używać przedłużacza elektrycznego tylko, jeśli jest w dobrym stanie; upewnić się, czy jego przekrój jest odpowiedni do mocy urządzenia.
- Nigdy nie pozostawiać funkcjonującego urządzenia bez nadzoru.
- Rozwinąć całkowicie przewód zasilania elektrycznego przed uruchomieniem urządzenia.

230V~ 50/60Hz

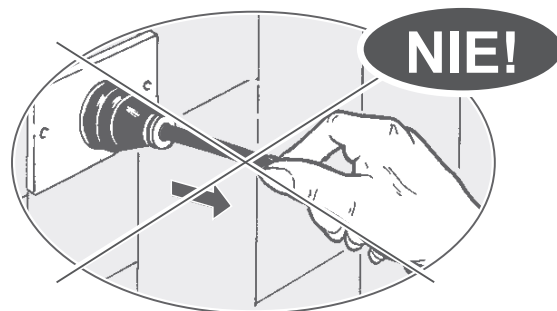
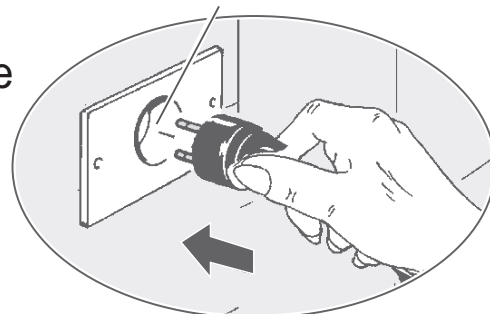

- Nigdy nie kierować przewodu ssącego w stronę uszu, oczu, włosów, ani w stronę innych osób czy zwierząt.

- **NIEBEZPIECZEŃSTWO UPADKU**



Nigdy nie wspinać się, ani nie siadać na pokrywie urządzenia.

- Nigdy nie użytkować urządzenia w następujących sytuacjach:
 - dotykając go mokrymi lub wilgotnymi rękami;
 - po upadku urządzenia, jeżeli są widoczne uszkodzenia lub w przypadku wadliwego funkcjonowania;
 - jeżeli wtyczka lub przewód zasilania elektrycznego są uszkodzone.

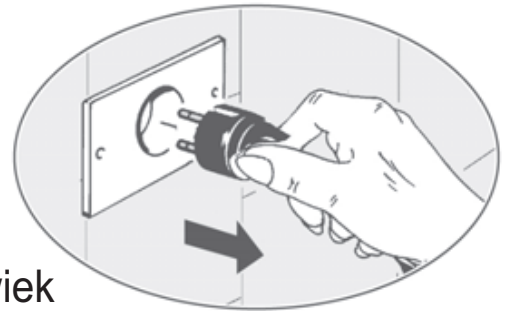

- **ZAWSZE** należy wyjąć wtyczkę z gniazdka elektrycznego zaraz po zakończeniu użytkowania i przed wykonaniem jakiegokolwiek czynności konserwacyjnej.

- Ewentualne naprawy muszą być wykonane tylko przez wyspecjalizowany personel dysponujący oryginalnymi częściami wymiennymi dostarczonymi przez Beta Utensili S.p.A.

Samodzielne dokonywanie napraw urządzenia może okazać się bardzo niebezpieczne.

- W przypadku uszkodzenia przewodu zasilającego, w sprawie jego wymiany należy zwrócić się do centrum obsługi technicznej Beta Utensili S.p.A.

- Zgodnie z obowiązującymi przepisami, po zakończeniu eksploatacji, przed usunięciem urządzenia należy je unieczynnić przez odcięcie przewodu zasilającego

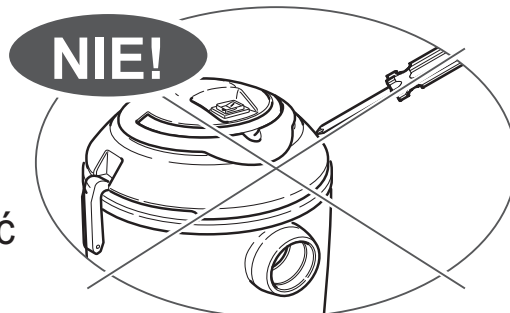

C.A.T.



- Do czyszczenia urządzenia stosować wyłącznie wodę. Nie używać trichloroetenu (nazwa handlowa "tri"), rozpuszczalników lub środków polerujących.

OSTRZEŻENIE:

- Uważać, aby przewód zasilający nie przesuwiał się po ostrych i tnących krawędziach, unikać jego przygniatań oraz stykania się z obracającymi się szczotkami.
- W przypadku zauważenia wycieków (piany czy płynu), należy natychmiast wyłączyć urządzenie.
- Nie zbierać substancji palnych, o właściwościach wybuchowych, korodujących i żarzącego się popiołu. Takie substancje mogą spowodować uszkodzenia oraz zakłócić bezpieczne działanie urządzenia.
- Nie użytkować urządzenia w środowisku nasyconym gazem.

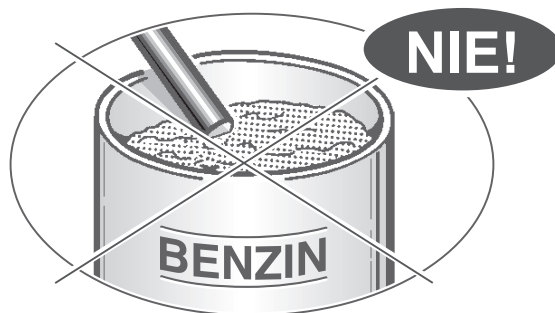

UWAGA:

- Urządzenie musi być przechowywane wyłącznie w pomieszczeniach zamkniętych.
- Czyścić często pojemnik, w którym przesuwana jest pływak zabezpieczający i okresowo sprawdzać, czy nie jest uszkodzony.
- Nie użytkować urządzenia z uszkodzonym systemem filtrującym.

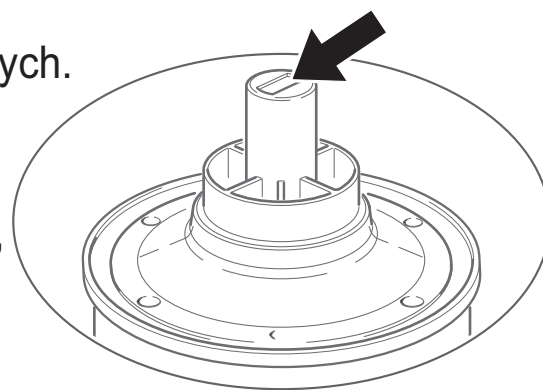

Firma Beta Utensili S.p.A. uchyliła się od wszelkiej odpowiedzialności za szkody wynikające z użytkowania urządzenia w sposób niewłaściwy lub niezgodny z instrukcjami, z przerabiania lub z niewłaściwej konserwacji urządzenia.

4a - WÓZEK NA AKCESORIA

> > > > > > > >



SYSTEMY FILTRUJĄCE

1b - STOSOWANIE WORKA DO KURZU

(opcja)

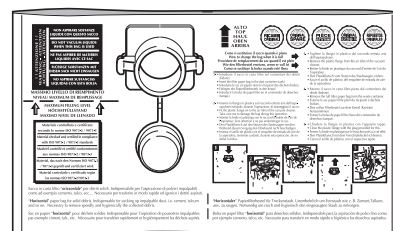

Odpowiedni do zbierania kurzu domowego

- Włożyć worek z bibuły filtracyjnej do zbiornika.
- Włożyć plastikowy kołnierz (x) do złącza wlotu powietrza (y) uważając, aby w czasie tej czynności nie uszkodzić worka.

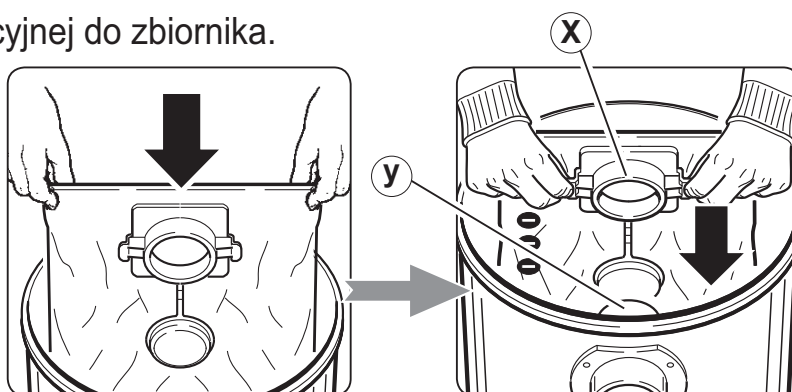

- Wymienić worek, gdy zebrany materiał osiągnie maksymalny poziom napełnienia.

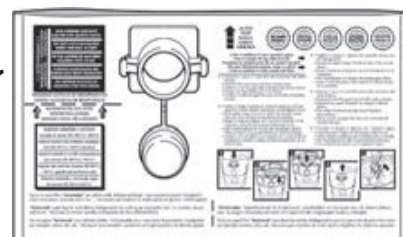
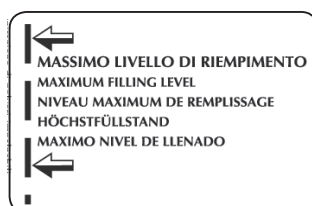

- Worek nie może być ponownie użyty, należy go zawsze zastąpić nowym workiem.

Unikać używania worka dla zbierania szorstkich, drapiących lub wilgotnych materiałów.

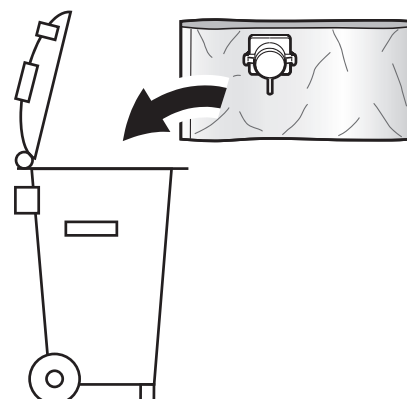

2b - STOSOWANIE ELEMENTU FILTRUJĄCEGO Z WKŁADEM

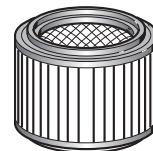

PL

- Odłączyć zespół silnika.
- Umieścić element filtrujący (b) na wsporniku silnika (c).
- Wsunąć dysk - adapter (a) na element filtrujący (b) i połączyć obie części obracając pokrętkę w kierunku zgodnym z ruchem wskazówek zegara.

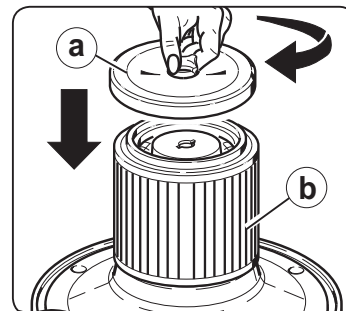
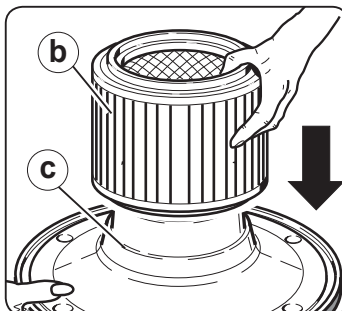
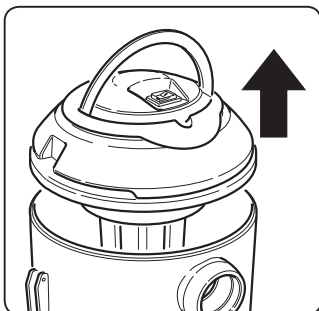
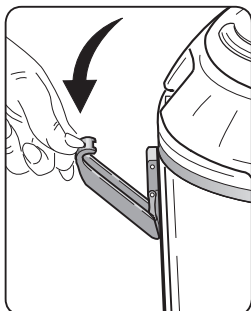

- Zamontować ponownie zespół silnika na zbiorniku i zamocować go do zaczepów.
- **Zastosowanie elementu filtrującego jest szczególnie wskazane do zbierania pyłów i substancji stałych, może on być użytkowany razem z workiem z bibuły filtracyjnej (opcja), co nie tylko zapobiega zatkaniu elementu filtrującego, lecz oferuje także możliwość szybkiego i higienicznego przenoszenia zbieranych materiałów.**

3b - STOSOWANIE FILTRA PIANKOWEGO



- Do zbierania substancji płynnych należy stosować filtr piankowy.

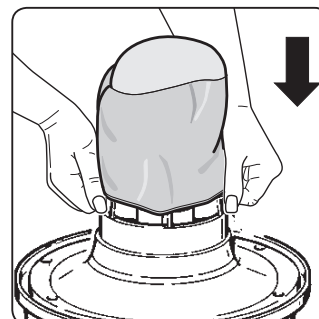
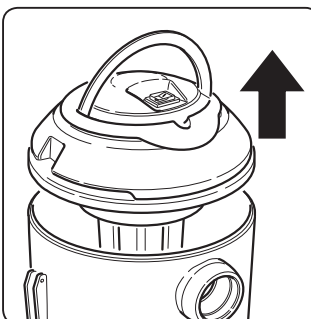
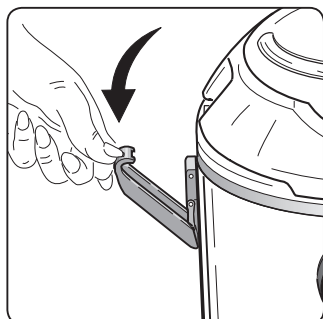

UŻYTKOWANIE URZĄDZENIA

1c - JAKO ODKURZACZ CIAŁ STAŁYCH



Element filtrujący musi być zawsze stosowany. Utrzymywać w czystości element filtrujący. Wymienić go w przypadku zbytniego zużycia lub zanieczyszczenia.

- Dla zbierania pyłów szczególnie miążkich, należy stosować element filtrujący z wkładem wraz z workiem z bibuły filtracyjnej (opcja).

Aby zapewnić dobrą wydajność pracy urządzenia, element filtrujący z wkładem musi być zawsze czysty. Zaleca się wymianę elementu co ok. 100 godzin użytkowania.

2c - JAKO ODKURZACZ DO CIECZY



Wyjąć element filtrujący oraz worek jednorazowego użytku, jeżeli został włożony (opcja). Stosować filtr piankowy.



Kiedy płyn w zbiorniku dojdzie do maksymalnego dopuszczalnego poziomu, zasysanie zostaje automatycznie przerwane, gdyż blokuje je specjalny pływak zabezpieczający. Sygnałem tego stanu będzie dla użytkownika przyspieszony rytm obrotów silnika i brak zasysania. Aparat należy natychmiast zatrzymać i opróżnić zbiornik.

3c - ZBIERANIE DUŻYCH ILOŚCI PŁYNÓW

- Przy zasysaniu płynów z pojemników nie należy zanurzać całkowicie dyszy zasysającej, aby umożliwić częściowy dopływ powietrza.





Przed przystąpieniem do jakiegokolwiek czynności konserwacyjnej, czyszczenia lub wymiany systemu filtrującego, **ZAWSZE** należy wyjąć wtyczkę przewodu zasilania z gniazdka elektrycznego

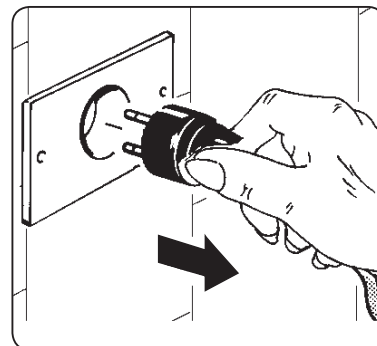

1d - ELEMENT FILTRUJĄCY

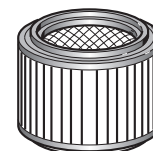

- Wyjąć element filtrujący ze wspornika silnika.
- Czyścić często element filtrujący (b) przy użyciu miękkiego pędzla.
- Aby dokładnie wyczyścić element filtrujący należy umyć go pod kranem, kierując strumień wody od wnętrza elementu na zewnątrz.

Mokry filtr jest bardzo delikatny; należy unikać bezpośredniego kierowania strumienia wody na filtr oraz wykonywania ruchów, które mogłyby spowodować jego uszkodzenie.

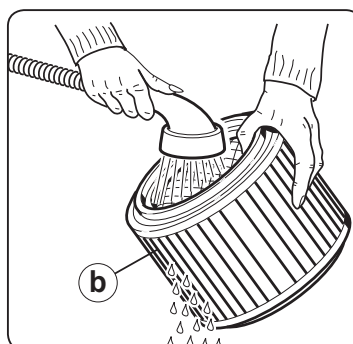
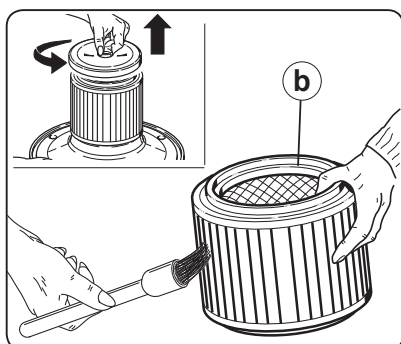

- Przed włożeniem filtra na swoje miejsce upewnić się, czy jest dokładnie osuszony.
- W przypadku zbytniego zużycia lub zanieczyszczenia dokonać wymiany samego elementu filtrującego (b).

2d - WOREK DO KURZU (opcja)

Worek nie może być ponownie użyty, lecz musi być wymieniony na nowy.

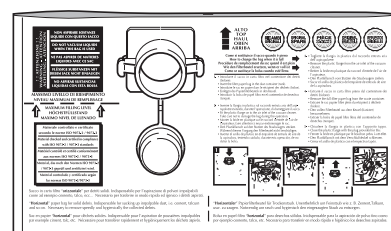

Aby wymienić worek do kurzu należy:

- Zdjąć plastikowy kołnierz ze złącza wlotu powietrza.
- Wyjąć worek z bibuły filtracyjnej.
- Zamknąć plastikowy kołnierz specjalnym korkiem.

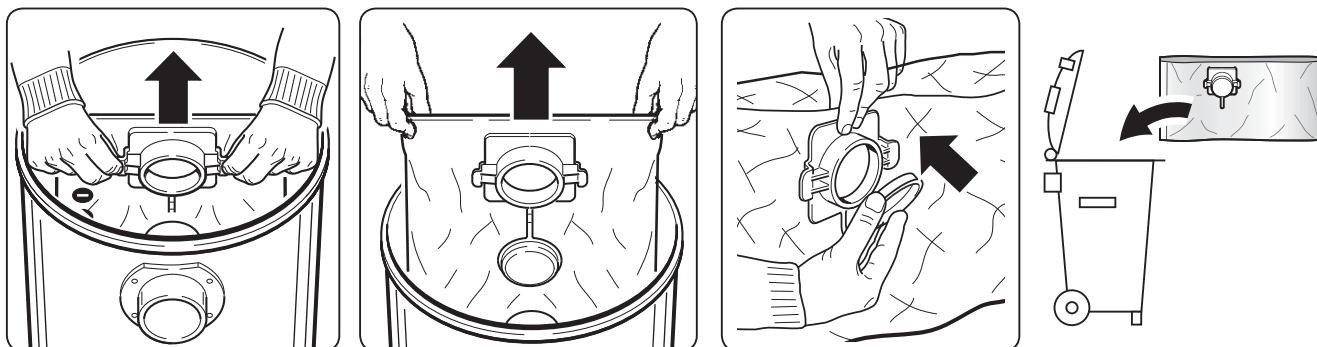

3d - FILTRO PIANKOWY

- Umyć filtr piankowy w wodzie bez dodatku detergentów. Wymienić go, jeśli jest zużyty lub uszkodzony.

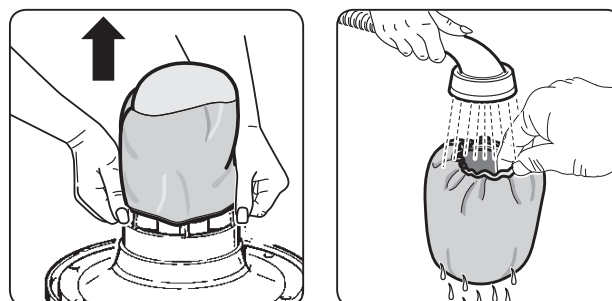

4d - CZYSZCZENIE ZBIORNIKA

- Skontrolować ilość zebranego materiału, zwłaszcza przy zbieraniu materiałów o dużej objętości.
- Zaleca się opróżniać pojemnik, gdy napelni się do połowy.
- Po zakończeniu użytkowania urządzenia jako odkurzacza do ciecży, opróżnić zbiornik i wysuszyć go wraz z akcesoriami, aby uniknąć tworzenia się osadów.

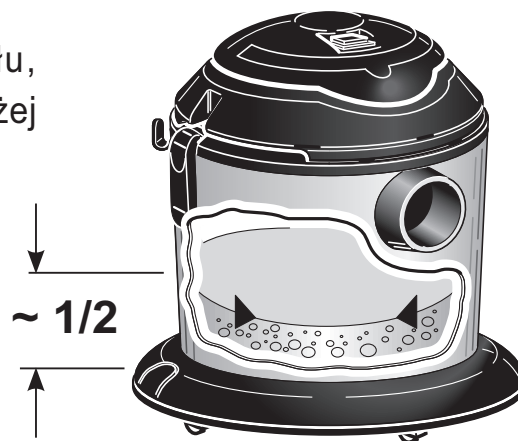

CO ROBIĆ W PRZYPADKU PROBLEMÓW TECHNICZNYCH?

PL

USTERKI	PRZYCZYNY	ŚRODKI ZARADCZE
<ul style="list-style-type: none">Nie udaje się uruchomić urządzenia.	<ul style="list-style-type: none">Brak zasilania.Przewód zasilania, wyłącznik lub silnik są uszkodzone.	<ul style="list-style-type: none">Skontrolować gniazdko elektryczne.Zwrócić się do firmy Beta Utensili S.p.A.
<ul style="list-style-type: none">Z zespołu silnika wydobywa się kurz.	<ul style="list-style-type: none">Element filtrujący z wkładem jest przepełniony lub zużyty.Worek do kurzu (opcjonalny) jest przepełniony lub rozerwany.	<ul style="list-style-type: none">Wymienić element filtrujący.Wymienić worek do kurzu.
<ul style="list-style-type: none">Odkurzacz pracuje z obniżoną wydajnością.	<ul style="list-style-type: none">Zbyt dużo materiału w zbiorniku.Element filtrujący jest przepełniony lub zużyty.Worek do kurzu (opcjonalny) jest przepełniony lub rozerwany.Zatkanie rury lub akcesoriów.	<ul style="list-style-type: none">Skontrolować zbiornik.Wymienić element filtrujący.Wymienić worek do kurzu.Skontrolować rurę giętą lub akcesoria.
<ul style="list-style-type: none">Zauważa się znaczny wzrost liczby obrotów silnika.	<ul style="list-style-type: none">Zbyt dużo materiału w zbiorniku.Element filtrujący jest przepełniony lub zużyty.Worek do kurzu (opcjonalny) jest przepełniony lub rozerwany.Zatkanie rury lub akcesoriów.Zadziałał pływak zabezpieczający.	<ul style="list-style-type: none">Skontrolować zbiornik.Wymienić element filtrujący.Wymienić worek do kurzu.Skontrolować i wyczyścić wnętrze rury giętkiej lub akcesoria.Opróżnić zbiornik.

Dotyczy tylko państw We



Nie wyrzucaj wlektroarzędzi wraz z odpadami z gospodarstwa domowego!

Zgodnie z Dyrektywami Europejskimi 2002/96/WE oraz 2003/108/WE w zakresie zużytego sprzętu elektrotechnicznego i elektronicznego oraz dostosowania ich do przepisów krajowych, zużyte elektroarzędzia należy poddać selekcji i ponownie wykorzystać zgodnie z przepisami dotyczącymi ochrony środowiska naturalnego.

GWARANCJA

- Niniejsze urządzenie jest objęte gwarancją na okres 2 lat (w przypadku zakupu potwierdzonego paragonem fiskalnym) lub na okres 1 roku (w przypadku zakupu potwierdzonego fakturą).

W obu przypadkach data zakupu musi być potwierdzona odpowiednim dokumentem.

W przypadku braku ważnego dowodu zakupu gwarancja traci swoją ważność.

W razie zauważenia niezgodności należy złożyć reklamację w formie pisemnej w terminie do dwóch miesięcy od momentu wykrycia wady, załączając wypełnioną w momencie zakupu kartę gwarancyjną, zaopatrzoną w pieczęć i podpis sprzedawcy.

Gwarancja obejmuje bezpłatną naprawę lub wymianę produktu w naszej siedzibie.

Gwarancją nie są objęte uszkodzenia urządzenia powstałe wskutek niewłaściwego użytkowania.

Gwarancja nie obejmuje napraw lub wymiany części podlegających naturalnemu zużyciu się takich, jak np.: kółka, uchwyty, zamki, akcesoria i wyposażenie, worki z bibuły filtracyjnej, wkłady filtra powietrza, filtry powietrza na wyjściu i in.

Działania przeprowadzone w ramach gwarancji nie stanowią w żadnym razie o jej przedłużeniu.

Sądem właściwym dla rozpatrywania ewentualnych sporów jest sąd właściwy dla miejsca zamieszkania konsumenta.



Pieczęć i podpis sprzedawcy

Data zakupu

Aby gwarancja była ważna, prosimy przykleić w tym miejscu ważny dokument zakupu i zachować go na przyszłość.

MŰSZAKI ADATOK

HU

- Hálózati feszültség.....	V~	230
- Frekvencia	Hz	50/60
- IEC teljesítmény.....	W	1100
- Maximális teljesítmény.....	W	1200
- Maximális légszállítás kb.	ℓ/sec.	58
- Tartály anyaga.....		
- Por- és folyadéktartály névleges térfogata.....	ℓ	20
- Maximális vákuum kb.....	mbar	190
- Szigetelési osztály		
- Szűrési osztály		--
- Védettségi fokozat		IPX4
- Hálózati csatlakozókábel típusa	W	H05 VV-F 2G0,75 mm ²
- Készülék tömege	Kg	5,3
(az 1999/44/EK irányelv szerint)		
- Becsomagolt készülék tömege kb.	Kg	6,5
- Csomagolás mérete kb.....	mm	430 x 430 x 470h
- Lineáris és súlyozott hangnyomás szint	dB (A)	< 75

TUDNIVALÓK A MEGFELELŐ HASZNÁLATHOZ



Gondosan őrizze meg ezt a használati utasítást.

- A készüléket 8 év feletti gyermekek és csökkent szellemi-fizikai-szenzorikus képességű, ill. nem megfelelő tapasztalattal vagy ismerettel rendelkező személyek is használhatják, ha valaki felügyel rájuk és felvilágosítást kaptak a készülék biztonságos használatáról és az azzal járó veszélyekről.
- A felhasználó számára előírt tisztítást és karbantartást nem szabad, hogy felügyelet nélküli gyermekek végezzék.
- Az elektromos készülék nem játékszer! A készüléket úgy kell használni és tárolni, hogy gyermekek ne férhessenek hozzá. A gyermekeket felügyelet alatt kell tartani, hogy ne használhassák játékszerként a készüléket.
- A csomagolóanyagok (kartonok, polisztirol térkitöltő betétek, stb.) nem kerülhetnek gyermekek kezébe.
- Ez a készülék kizárólag váltakozó áramú tápfeszültséggel működtethető. A készülék bekapcsolása előtt győződjön meg arról, hogy a névleges hálózati feszültség megegyezik a készülék adattábláján feltüntetett értékkel.
- A készüléket CSAK legalább 10A terhelhetőségű csatlakozóaljzathoz szabad csatlakoztatni.
- A villásdugót a csatlakozóaljzathoz ne a hálózati csatlakozókábel vagy a készülék megrántásával húzza ki.
- Győződjön meg, hogy az elektromos rendszer áramvédő kapcsolóval (érintésvédelmi relével) van ellátva.
- Csak tökéletes állapotban lévő hosszabbítót alkalmazzon. Győződjön meg, hogy a hosszabbító keresztmetszete megfelel a készülék felvett teljesítményének.
- Tilos a működésben lévő készüléket felügyelet nélkül hagyni
- A készülék bekapcsolása előtt teljes hosszúságában csévélje le a hálózati csatlakozókábelt.

230V~ 50/60Hz

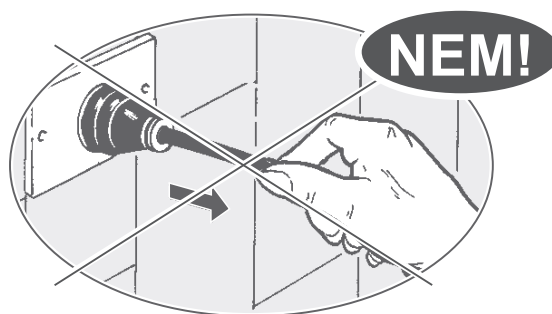
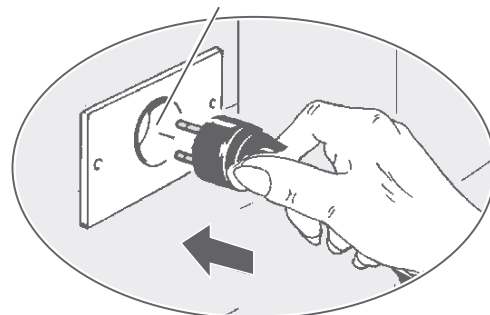

- Ne irányítsa a szívócsövet valaki füle, szeme, haja, és általában személyek vagy állatok felé.

- **ESÉS VESZÉLYE** 

Ne másszon fel vagy üljön le a készülék fedelére.

- Sose használja a készüléket:
 - vizes vagy nedves kézzel;
 - ha leesett és azon nyilvánvaló törések láthatók vagy rendellenesen működik;
 - ha a villásdugó vagy a hálózati csatlakozókábel meghibásodott.

- Közvetlenül használat után, illetve a tisztítási vagy karbantartási műveletek megkezdése előtt **MINDIG** húzza ki a villásdugót a hálózati csatlakozóaljzatból.

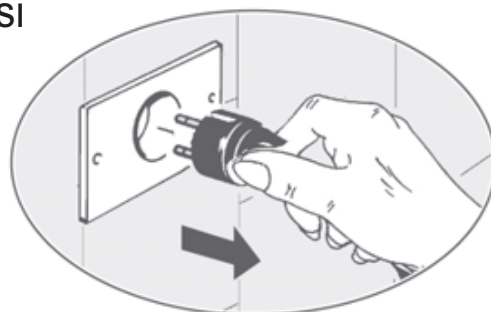

- Az esetleges javításokat csak a Beta Utensili S.p.A által biztosított eredeti cserealkatrészekkel rendelkező szakemberek végezhetik. A készüléket saját kezűleg javítani rendkívül veszélyes lehet.
- Ha a hálózati csatlakozókábel sérült, azt egy Beta Utensili S.p.A. márkaszervizben kell kicseréltetni.

- A hatályos jogszabályok értelmében az üzemen kívül helyezett készüléket a hálózati csatlakozókábel levágásával kidobás előtt használhatatlanná kell tenni.

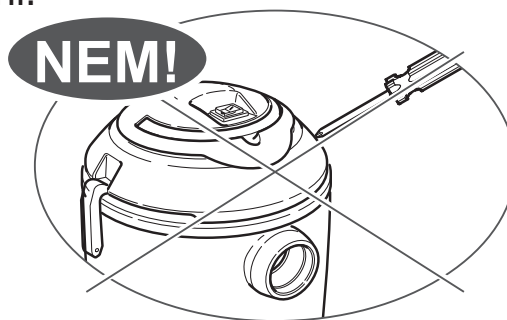

C.A.T.



- A készüléket csak vízzel tisztítsa. Ne használjon triklór-etilént, oldószereket vagy súrolószereket.

FIGYELMEZTETÉS:

- Nem szabad a hálózati csatlakozókábelt éles peremek fölött elvezetni vagy összenyomni, és vigyázni kell, hogy ne kerüljön érintkezésbe forgó kefékkel.
- (Hab vagy folyadék) szivárgás esetén azonnal kapcsolja ki a készüléket.
- Tilos a készülékkel gyúlékony, robbanásveszélyes vagy maró hatású anyagokat és hamut felszívni.
Ezek az anyagok veszélyeztethetik a készülék biztonságát és működését.
- Ne használja a készüléket gázzal telített légtérben.

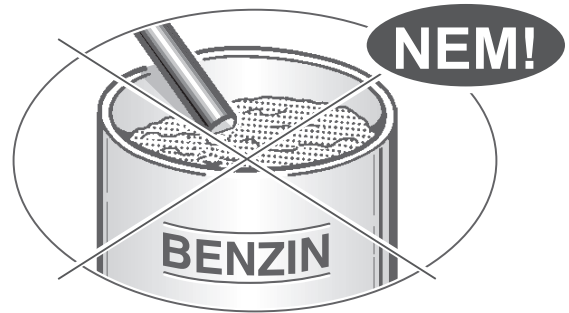

FIGYELEM!

- A készülék kizárólag csak zárt térben tárolható.
- Gyakran tisztítsa a tartórekeszt ahol a biztonsági úszó mozog, és rendszeresen ellenőrizze biztonsági úszó épségét.
- Ne használja a készüléket sérült szűrőrendszerrel.

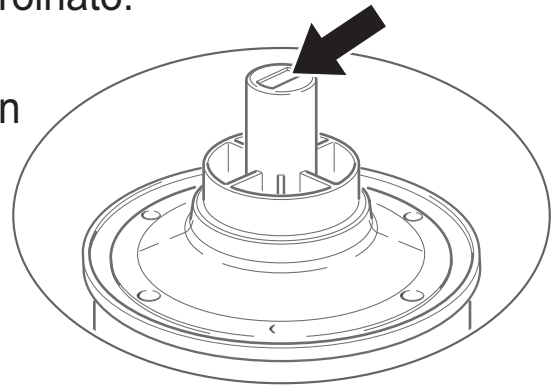

A Beta Utensili S.p.A. minden felelősséget elhárít a készülék helytelen vagy a használati utasításnak nem megfelelő használata, illetéktelen beavatkozások és a készülék nem megfelelő karbantartása esetén.

4a - KOCSI TARTOZÉKTARTÓVAL

> > > > > > > >



SZŰRŐRENDSZEREK

1b - A PORZSÁK HASZNÁLATA

(opcionális)

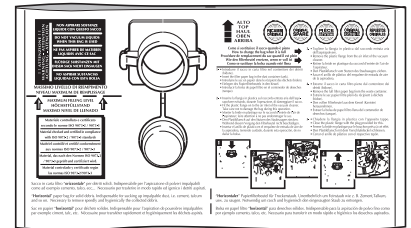

Háztartási por felszívására alkalmas

- Tegye be a szűrőpapír porzsákot a por- és folyadéktartályba.
- A műanyag csőkarimát (x) illessze a légbeszívó csőcsonkba (y). Vigyázzon, nehogy közben megsérüljön a porzsák.

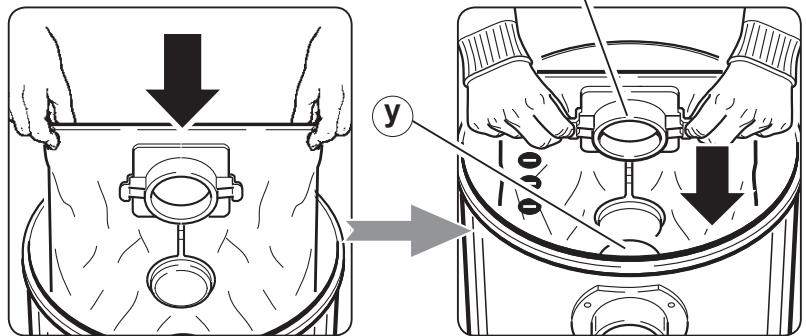

- Cserélje ki a porzsákot, ha a beszívott anyagok mennyisége elérte a maximum telítettségi szintet.

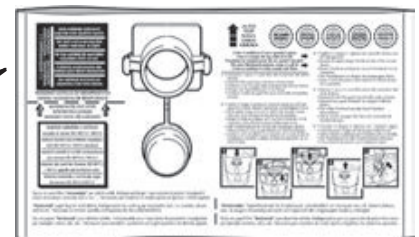
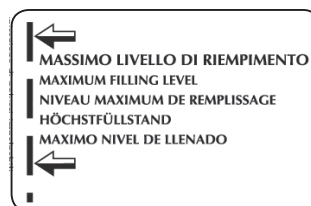

- A porzsák nem használható újra, ezért mindig ki kell cserélni.

Papír porzsák használatakor ne szívjon éles tárgyakat vagy nedves anyagokat.

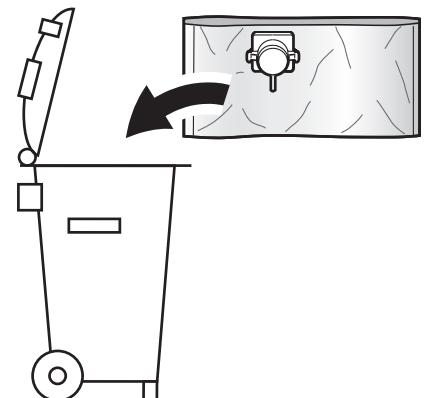

2b - A SZŰRŐBETÉT HASZNÁLATA

HU

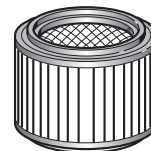

- Kapcsolja le a motoregységet.
- Helyezze a szűrőbetétet (b) a motortartóra (c).
- Illessze a műanyag adapterkorongot (a) a szűrőbetét (b) tetejére, és a gomb óramutató járásával megegyező irányban történő elforgatásával erősítse őket egymáshoz.

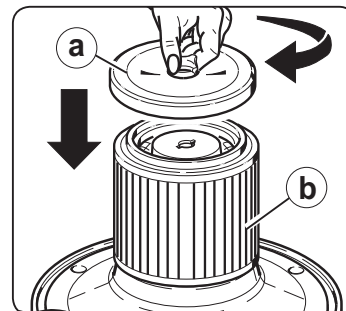
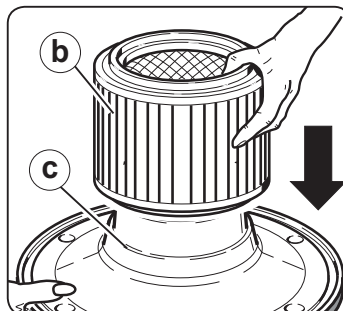
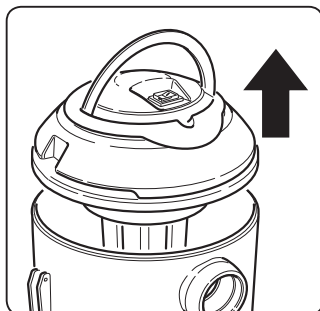
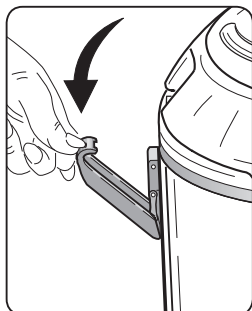

- Szerelje vissza a motoregységet a tartályra, és rögzítse a helyén.
- **A szűrőbetét használata különösen por vagy szilárd anyagok felszívásához ajánlott. A szűrőpapír porzzákkal (opcionális) együtt is használható, amely megakadályozza a szűrőbetét eltömődését, emellett pedig lehetővé teszi a készülékkel felszívott por gyors és higiénikus eltávolítását.**

3b - A SZŰRŐSZIVACS HASZNÁLATA

- Folyadékok felszívásához használja a szűrőszivacsot.

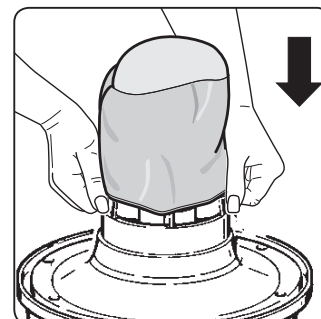
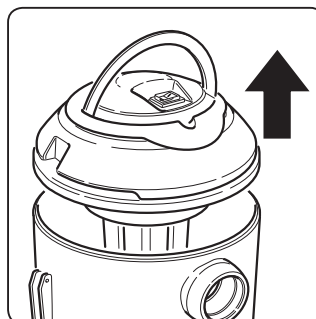
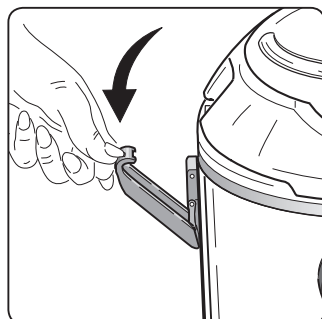

A KÉSZÜLÉK HASZNÁLATA

1c - PORSZÍVÓKÉNT



**Ehhez az üzemmódhoz mindig használni kell a szűrőbetétet.
Tartsa tisztán a szűrőbetétet.
Cserélje ki, ha a szűrőbetét erősen elvízkövesedett vagy elkopott.**

- Különösen finom por felszívásához használja együtt a szűrőbetétet és a papír porzsákat (opcionális).

**A készülék hatékony működése érdekében fontos
mindig tisztán tartani a szűrőbetétet.
A szűrőbetétet kb. 100 üzemóránként ajánlott kicserélni.**

2c - FOLYADÉKSZÍVÓKÉNT



**Vegye ki a szűrőbetétet és esetleg
a papír porzsákat (opcionális).
Ehhez az üzemmódhoz használja a szűrőszivacsot.**



**Amikor a felszívott folyadék mennyisége a por- és
folyadéktartályban eléri a maximálisan megengedett szintet,
a biztonsági úszó automatikusan leállítja a szívást.
Erre a motor fordulatszámának megnövekedése és a
szívóhatás megszűnése figyelmezteti a gép használóját.
Ilyenkor azonnal kapcsolja ki a készüléket,
és ürítse ki a tartályt.**

3c - NAGY MENNYISÉGŰ FOLYADÉK FELSZÍVÁSÁHOZ

- Folyadék tartóedényekből való kiszívásához a részleges légáramlás biztosítása érdekében a réstisztító fejet ne merítse be teljesen a folyadékba.





Mielőtt bármilyen karbantartási, tisztítási műveletbe vagy a szűrőbetét cseréjébe kezdene a készüléken, **MINDIG** húzza ki a villásdugót a hálózati csatlakozóaljzattól.

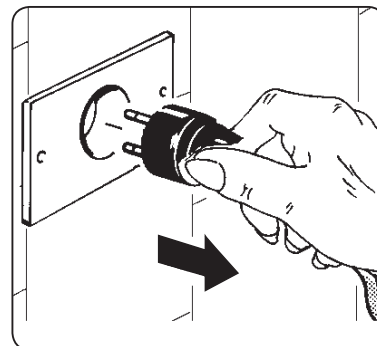

1d - SZÜRŐBETÉT



- Vegye le a szűrőbetétet a motortartóról.
- Egy puha sörtéjű ecsettel gyakran tisztítsa meg a szűrőbetétet.
- A szűrőbetét alaposabb tisztításához használjon kézitrusólót. A vízsugarat a szűrőbetét belsejéből kifelé kell irányítani.

A nedves szűrőbetéttel különös óvatossággal kell bánni. Óvja a közvetlen vízsugártól és vigyázzon, hogy a mozgatáskor ne sérüljön meg.

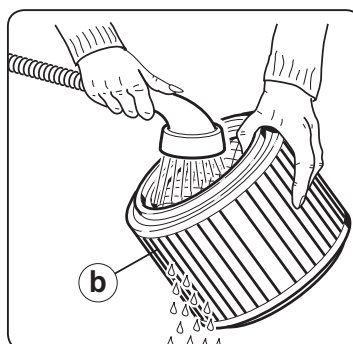
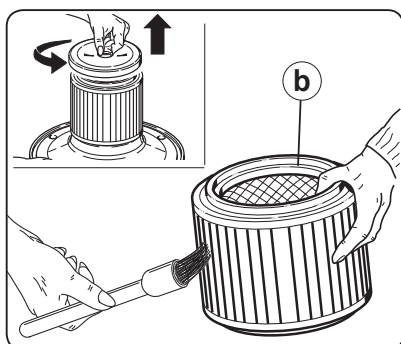

- A visszahelyezés előtt győződjön meg, hogy teljesen megszáradt.
- Ha a szűrőbetét erősen elvízkövesedett vagy elhasználódott, csak a belső részt (b) cserélje ki benne.

2d - PORZSÁK (opcionális)

A porzsák nem használható újra, ezért mindig ki kell cserélni.

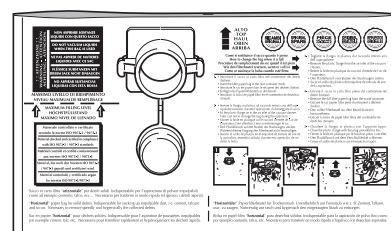

A porzsák cseréje:

- Húzza ki a műanyag csőkarimát a készülék légbeszívó csőcsonkjából.
- Vegye ki a szűrőpapír zacskót.
- Zárja le a műanyag csőkarimát a hozzá tartozó dugóval.

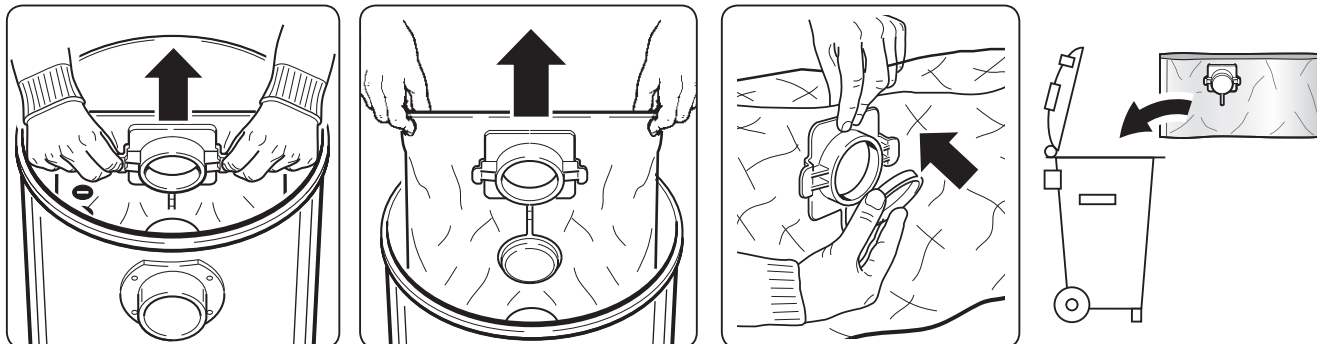

3d - SZÜRŐSZIVACS

- Tisztítószer használata nélkül, folyóvízzel mossa ki a szűrőszivacsot. Az elhasználódott vagy szakadt szűrőszivacsot cserélje ki.

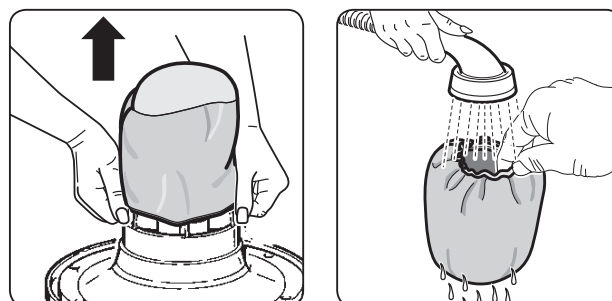

4d - A POR- ÉS FOLYADÉKTARTÁLY TISZTÍTÁSA

- Ellenőrizze a készülékkel felszívott anyag mennyiségét különösen akkor, ha a készüléket nagy méretű anyag felszedésére használja.
- A por- és folyadéktartályt már akkor ajánlott kiüríteni, amikor még csak félig van tele.
- A készülék nedves üzemű takarítógépként való használata után ürítse ki a tartályt, majd a vízkövesedés megakadályozása érdekében szárítsa meg a tartályt és a tartozékokat.

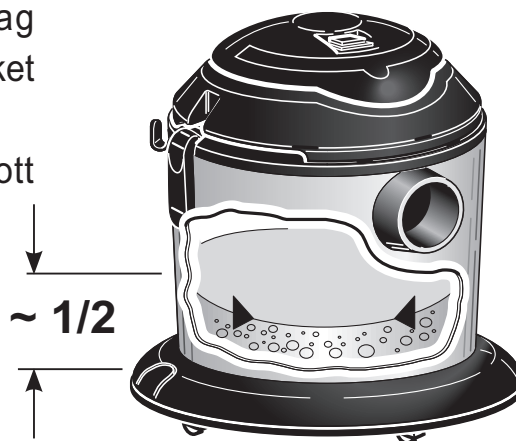

PROBLÉMÁK	OKOK	MEGOLDÁSOK
<ul style="list-style-type: none"> A készülék nem indul be. 	<ul style="list-style-type: none"> Nincs áram. A hálózati csatlakozókábel, a kapcsoló vagy a motor meghibásodott. 	<ul style="list-style-type: none"> Ellenőrizze a hálózati csatlakozóaljzatot. Forduljon a Beta Utensili S.p.A-hoz.
<ul style="list-style-type: none"> A készülék port fúj ki a motoregységből. 	<ul style="list-style-type: none"> A szűrőbetét megtelt vagy elhasználódott. Porzsák (opcionális) megtelt vagy elszakadt. 	<ul style="list-style-type: none"> Cserélje ki a szűrőbetétet. Cserélje ki a porzsákat.
<ul style="list-style-type: none"> Hatásfok csökkenése. 	<ul style="list-style-type: none"> A tartály túlságosan teli van. A szűrőbetét megtelt vagy elhasználódott. A porzsák (opcionális) megtelt vagy elszakadt. A csövek vagy tartozékok eldugultak. 	<ul style="list-style-type: none"> Ellenőrizze a tartályt. Cserélje ki a szűrőbetétet. Cserélje ki a porzsákat. Ellenőrizze a gégecsövet vagy a tartozékokat.
<ul style="list-style-type: none"> Jelentősen megnő a motor fordulatszáma. 	<ul style="list-style-type: none"> A tartály túlságosan teli van. A szűrőbetét megtelt vagy elhasználódott. A porzsák (választható) megtelt vagy elszakadt. A csövek vagy tartozékok eldugultak. A biztonsági úszó beavatkozott. 	<ul style="list-style-type: none"> Ellenőrizze a tartályt. Cserélje ki a szűrőbetétet. Cserélje ki a porzsákat. Ellenőrizze és tisztítsa ki belül a gégecsövet vagy a tartozékokat. Ürítse ki a tartályt.

Csak EU országokban



Ne dobja ki az elektromos berendezéseket a háztartási szeméttel együtt!

Az elektromos és elektronikai berendezésekből származó hulladékról (WEEE) szóló 2002/96/EK és 2003/108/EK irányelvek végrehajtásáról magyar törvények értelmében, az elhasznált elektromos kéziszerszámokat külön kell gyűjteni, és el kell szállítani környezetbarát újrahasznosító létesítménybe.

JÓTÁLLÁS

- A készülékre (pénztári blokkal vagy nyugtával történő vásárlás esetén) 24 hónapos vagy (számlával történő vásárlás esetén) 12 hónapos jótállás vonatkozik.
A vásárlás dátumát mindkét esetben fizetési bizonylattal kell igazolni.
Érvényes fizetési bizonylat hiányában a jótállási jog nem érvényesíthető.
Nem megfelelőség esetén a reklamációt a hiba észlelésétől számított 2 hónapon belül írásban kell benyújtani, amelyhez mellékelni kell a vásárlás időpontjában kitöltött, és az eladási hely bélyegzőjével és aláírásával ellátott jótállási jegyet.
A jótállás a székhelyünkön végzett ingyenes javítást vagy cserét foglalja magában.
A jótállás nem érvényes, ha a készüléken helytelen használatból eredő károk találhatók.
Nem tartozik a jótállás hatálya alá a normál kopásnak kitett részek (pl. kerekek, fogantyúk, pántok), a készülékkel járó tartozékok és fogyóeszközök (papír porzsákok, légszűrő betétek, utószűrők, stb.) cseréje vagy javítása.
A jótállás címén végzett szolgáltatások nem hosszabbítják meg vagy újítják meg a jótállás időtartamát.

Esetleges jogviták esetén a fogyasztó lakóhelye vagy tartózkodási helye szerinti bíróság illetékes.

Viszonteladó bélyegzője és aláírása

Vásárlás dátuma

A jótállás érvényesítéséhez ragassza ide és őrizze meg a vásárlást igazoló fizetési bizonylatot.



BETA UTENSILI S.p.A.

via Alessandro Volta, 18 - 20845 Sovico (MB) ITALY

Tel. +39 039.2077.1 - Fax +39 039.2010742

www.beta-tools.com - info@beta-tools.com

Cod.: 88 013B9V- Ed. 11/2013